

Panasonic®

Návod k použití funkcí pro pokročilé uživatele

Digitální fotoaparát

Model č. DC-FZ10002

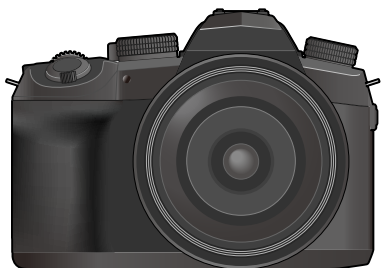

LUMIX

Před použitím tohoto produktu si pečlivě přečtěte tyto pokyny a celý návod si uložte pro pozdější použití.

Zobrazované zprávy →307

Otázky & odpovědi - Odstraňování problémů →309

Vyhledávání potřebných informací →2

Obsah →5

Obsah podle funkce →11

Názvy a funkce hlavních prvků →16

Seznam položek menu →175

Na následujících stránkách tohoto „Návod k použití funkcí pro pokročilé uživatele“ si můžete vyhledat informace, které potřebujete.

Kliknutím na číslo stránky můžete přejít na odkazovanou stránku a rychle vyhledat informace.

Vyhledávání v „Obsah“ ➔ 5 -

Vyhledávání ze seznamu názvů funkcí ➔ 11 -
„Obsah podle funkce“

Vyhledávání podle uspořádání „Názvy a funkce hlavních prvků“ ➔ 16 -

Vyhledávání mezi funkcemi „Údaje zobrazované na displeji/v hledáčku“ ➔ 300 -

Vyhledávání ze seznamu zobrazovaných zpráv ➔ 307 -
„Zobrazované zprávy“

Vyhledávání ze seznamu nabídek ➔ 175 -

Vyhledávání podle kapitoly „Otázky a odpovědi - Odstraňování problémů“ ➔ 309 -

Podrobnosti o používání tohoto návodu naleznete na další straně.



Ikony režimu záznamu

Režim záznamu:   P A S M    

V režimech záznamu, které zobrazují ikony v černé barvě, lze vybírat a aktivovat označené menu a funkce.

 (Vlastní režim) má různé funkce, záleží na režimu záznamu, který je zaregistrován.

- Kliknutím na křížovou referenci v textu přejdete na příslušnou stránku.



Kliknutím na tuto ikonu přejdete na oddíl „Vyhledávání potřebných informací“.



Kliknutím na tuto ikonu přejdete na „Obsah“.



Kliknutím na tuto ikonu přejdete na „Seznam položek menu“.



Kliknutím na tuto ikonu se vrátíte na předchozí zobrazenou stránku.



■ Symboly v textu

MENU Menu lze vyvolat stiskem tlačítka [MENU/SET].

Wi-Fi Nastavení Wi-Fi lze uskutečnit stiskem tlačítka [Wi-Fi].

 Tipy pro praktické využití a místa vhodná pro záznam.



(→00) Znázorňuje referenční stránku. Kliknutím přejdete na příslušnou stránku.

Kroky pro nastavení položky menu jsou vysvětleny následujícím způsobem:
Příklad: Změna nastavení parametru [Kvalita] na [.] v menu [Zázn.]

MENU →  [Zázn.] → [Kvalita] → [.]

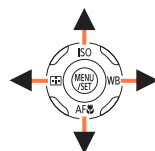
- V této příručce se kurzorová tlačítka pro pohyb nahoru, dolů, vlevo a vpravo znázorňují jako ▲▼◀▶.
- Operace s kroužkem a páčkou jsou vyobrazeny takto.



Otáčení předním ovladačem	
Otáčejte zadním ovladačem	
Otáčejte páčkou zoomu	



- Vyhledávání potřebných informací ... 2
- Jak používat tento návod 3
- Obsah podle funkce..... 11

Před použitím

- Před použitím 13
- Standardní příslušenství 15
- Názvy a funkce hlavních prvků..... 16

Příprava

- Nasazení krytky objektivu/
přípevnění ramenního popruhu..... 18
 - Nasazení krytky objektivu 18
 - Přípevnění ramenního popruhu 19
- Nabíjení akumulátoru 20
 - Vkládání akumulátoru 21
 - Nabíjení akumulátoru..... 22
- Vkládání a vyjmutí karty
(volitelný doplněk) 26
- Paměťová karta 27
 - Formátování karty (inicializace)..... 28
 - Odhadovaná kapacita záznamu
(počet snímků/doba záznamu) 28
- Přípevnění clony objektivu 30
- Odklopení displeje 32
- Nastavení hodin 33

Základní funkce

- Držení fotoaparátu 35
- Základní operace..... 36
 - Tlačítko [LVF]
(Fotografování s hledáčkem) 36
 - Páčka zoomu (Použití zoomu)..... 37
 - Tlačítko [Pomoc při kompozici a zoomu]
(využití funkce Asistent kompozice se
zoomem) 38
 - Spoušť (fotografování)..... 39
 - Tlačítko videosekvence
(záznam videosekvencí) 40
 - Ovladač režimů
(nastavení režimu záznamu) 40
 - Přední ovladač/Zadní ovladač 41
 - Ovladač kroužek 43
 - Kurzorové tlačítko / [MENU/SET]
(Výběr/nastavení položek) 44
 - Tlačítko [DISP]
(Přepínání informací na displeji)..... 44
 - Dotykový displej (dotykové ovládání) 47
 - Fotografování s dotykovými funkcemi 48
- Nastavení menu 50
- Okamžité vyvolání často
používaných menu
(Rychlé menu) 52
 - Přepnutí funkce Rychlé menu na vlastní
upřednostňovanou položku 53
- Přřazení často používaných
funkcí na tlačítka
(Funkční tlačítka) 54
 - Používání funkčních tlačítek při
pořizování záznamu 55
 - Používání funkčních tlačítek při
přehrávání snímků 57
- Vkládání textu..... 58



Režim záznamu

- **Fotografování s automatickým nastavením (Režim Inteligentní aut.)** 59
 - Menu [Inteligentní aut.] 61
 - Požizování snímků s různými barevnými odstíny, úrovněmi rozostření a jasu 63
- **Fotografování snímků po automatickém nastavení clonového čísla a rychlosti závěrky (režim Program AE)**..... 64
- **Fotografování s nastavením clonového čísla a rychlosti závěrky**... 65
 - Fotografování s nastavením clonového čísla (režim Priorita clony AE)..... 65
 - Fotografování s nastavením rychlosti závěrky (Režim Priorita závěrky AE) 66
 - Fotografování s nastavením clonového čísla a rychlosti závěrky (režim Manuální expozice) 67
 - Kontrola vlivu hodnot clonového čísla a rychlosti závěrky (režim Náhled)..... 69
 - Snadné nastavení clony / rychlosti závěrky pro vhodnou expozici (AE jedním dotykem) 70
- **Záznam panoramatických snímků (režim Panorama Shot)**..... 71
- **Fotografování podle přednastavených scén (režim Průvodce scén)**..... 74
- **Fotografování s různými obrazovými efekty (Režim Kreativní)**..... 77
- **Natáčení videosekvencí prostřednictvím nastavení clonového čísla/rychlosti závěrky/ citlivosti ISO (Kreativní videozáznam)**..... 83
 - Natáčení zpomalených záběrů ([Vysokorychl. video]) 84
 - Při záznamu s fotoaparátem v pevné poloze provádějte panoramování nebo zoom ([Živé ořiznutí 4K]) 85
- **Uložení vlastního nastavení a fotografování v (vlastní režim)** 87
 - Uložení vlastních nastavení ([Nast. profilů]) 87
 - Záznam s použitím uloženého profilu nastavení 88



Nastavení ostření, jasu (expozice) a barevného odstínu

■ Fotografování s automatickým ostřením	89	■ Fotografování s ručním ostřením ...	104
Vyberte režim ostření (AFS, AFF, AFC).....	90	■ Pořizování snímků po uzamčení ostření a/nebo expozice (Zámek ostření/expozice)	107
Přepnutí [AF režim].....	92	■ Fotografování s kompenzací expozice	108
Změna pozice a velikosti oblasti AF.....	98	■ Nastavení citlivosti ISO	109
Nastavení pozice oblasti AF dotykem.....	101	■ Nastavení vyvážení bílé	111
Optimalizace ostření a expozice pro místo dotyku.....	102		
■ Fotografování zblízka (Makrozáběry)	103		

4K Photo a nastavení režimu

■ Výběr režimu závěrky	115	■ Pořizování snímků v Časosběrném režimu/Fázová animace	134
■ Funkce série	116	Automatické pořizování snímků v nastavených intervalech [Časosběrný snímek].....	134
■ Záznam v režimu 4K Photo a výběr snímků k ukládání	118	Tvorba fázové animace [Fázová animace].....	137
Záznam s funkcí 4K Photo.....	118	■ Fotografování se samospouští	139
Výběr snímků ze sekvenčního souboru 4K a ukládání.....	121	■ Pořizování snímků během automatické úpravy nastavení (Záznam s odstupňovanými parametry)	140
Poznámky k funkci 4K Photo.....	126	Odstupňovaná expozice.....	141
■ Úprava zaostření po záznamu ([Dodatečné zaostření]/[Focus Stacking])	129	Odstupňovaná clona.....	142
Záznam v režimu [Dodatečné zaostření]... 129		Odstupňované ostření.....	142
Vyberte bod ostření a snímek uložte ([Dodatečné zaostření]).....	131		
Vyberte rozsah ostření pro kombinaci a vytvořte jeden snímek ([Focus Stacking]).....	132		
Poznámky k režimu [Dodatečné zaostření]/[Focus Stacking]... 133			



Stabilizátor, zoom a blesk

■ Oprava chvění	143	■ Nastavení funkcí blesku	150
■ Používání zoomu	145	Změna režimu odpálení	
Typy a využití zoomu	145	(manuální blesk)	150
Ovládání zomu dotykem obrazovky		Změna režimu blesku	151
(dotykový zoom)	148	Nastavení synchronizace na 2. lamelu	153
■ Fotografování s bleskem	149	Nastavení výkonu blesku.....	154
		Synchronizace výkonu blesku	
		s fotoaparátém během kompenzace	
		expoziční.....	154
		■ Fotografování s bezdrátovým	
		bleskem.....	155

Natáčení videosekvencí

■ Natáčení videosekvencí/ videosekvencí 4K	158	■ Záznam statických snímků během natáčení videosekvence	163
Nastavení formátu, velikosti snímku a		■ Pohotovému natáčení filmů	
snímkové frekvence záznamu	160	(režim Snap Movie)	164
Zaostřování během záznamu			
videosekvencí ([Kontinuální AF])	162		

Přehrávání a úprava snímků

■ Prohlížení snímků	167	■ Prohlížení skupinových snímků	172
■ Sledování videosekvencí	168	■ Odstraňování snímků	174
Zachytávání statických snímků z			
videosekvencí	169		
■ Přepnutí způsobu přehrávání	170		
Zvětšování a sledování v režimu			
„Přehrávání se zoomem“	170		
Prohlížení seznamu snímků			
„Vícenásobné přehrávání“	171		
Prohlížení snímků podle data jejich			
záznamu „Kalendář“	171		



Používání funkcí menu

Seznam položek menu	175	[Nastavení].....	209
[Zázn.].....	176	[Moje nabídka]	219
[Video].....	191	[Přehrávání]	220
[Vlastní].....	194		

Funkce Wi-Fi/Bluetooth

Jak lze využít funkci Wi-Fi®/Bluetooth®.....	237	Zobrazení statických snímků na televizoru	260
Funkce Wi-Fi/Bluetooth.....	238	Odesílání snímků	261
Připojení fotoaparátu ke smartphonu	241	Odesílání snímků do smartphonu... ..	264
Instalace aplikace „Panasonic Image App“ na smartphone/tablet.....	241	Bezdrátový tisk	265
Připojení fotoaparátu ke smartphonu kompatibilnímu s úsporným režimem Bluetooth Low Energy.....	242	Odesílání snímků do AV zařízení... ..	266
Připojení fotoaparátu ke smartphonu, který nepodporuje úsporný režim Bluetooth Low Energy.....	245	Odesílání snímků do počítače	267
Ovládání smartphonem	249	Použití webových služeb.....	269
Zapnutí/vypnutí fotoaparátu prostřednictvím smartphonu	249	Při odesílání snímků na webové služby... ..	269
Ovládání spouště fotoaparátu prostřednictvím smartphonu (záznam s ovládáním na dálku).....	250	Odesílání snímků na [Služba synchr. Cloud]	272
Přehrávání nebo ukládání snímků uložených ve fotoaparátu nebo jejich přenos na servery sociálních sítí	254	O službě [LUMIX CLUB].....	273
Automatický přenos pořízených snímků do smartphonu	255	O Wi-Fi připojení	276
Zápis informace o lokalitě smartphonu na pořízený snímek	257	Připojení přes bezdrátový přístupový bod ([Prostřednictvím sítě]).....	276
Synchronizace hodin fotoaparátu prostřednictvím smartphonu	258	Přímé připojení ([Přímé])	279
Kombinování snímků pořízených v režimu pohotovostního natáčení (Snap Movie) podle vašich preferencí ve smartphonu... ..	258	Rychlé připojení se stejným nastavením, jaké bylo použito dříve ([Vyberte cíl z historie] / [Vyberte cíl z oblíbených])	280
		[Nastavení Wi-Fi].....	282



Připojení k jiným zařízením

- **Využití videosekvencí 4K** 283
 - Sledování videosekvencí 4K.....283
 - Ukládání videosekvencí 4K283
- **Sledování videa na obrazovce televizoru** 284
 - Záznam s monitorováním průběhu záznamu fotoaparátu.....285
 - VIERA Link (HDMI) (HDAVI Control™).....286
- **Ukládání pořízených statických snímků a videosekvencí v počítači** 287
 - Stažení softwaru288
 - Kopírování statických snímků a videosekvencí290
- **Ukládání pořízených statických snímků a videosekvencí v rekordéru** 292
- **Tisk** 293
 - Tisk s datem a textem.....295

Další

- **Volitelné příslušenství** 296
 - Externí blesk (volitelný doplněk).....296
 - Dálkově ovládaná závěrka (volitelný doplněk).....297
 - Externí mikrofon (volitelný doplněk).....298
 - AC síťový adaptér (volitelný doplněk) / DC redukce pro napájení (volitelný doplněk).....299
 - Filtr (volitelný doplněk).....299
- **Údaje zobrazované na displeji/v hledáčku** 300
- **Zobrazované zprávy** 307
- **Otázky & odpovědi - Odstraňování problémů** 309
- **Používání upozornění a poznámek** 318



**Záznam****Záznam**

[Pomoc při kompozici a zoomu].....	38
Režim záznamu.....	40
[Náhled].....	69
Režim Panoramatický snímek.....	71
Makrozáběry.....	103
[Časosběrný snímek].....	134
[Fázová animace].....	137
Záznam s gradací.....	140
[Tichý režim].....	187
[Multiexpozice].....	190

4K Photo

[FOTOGRAFIE 4K].....	118
Záznam v režimu [Dodatečné zaostření].....	129

Zaostřování (AF/MF)

Automatické ostření.....	89
Režim ostření.....	90, 104
Režim AF.....	92
[AF citlivost(foto)].....	91
Nastavení umístění oblasti AF.....	98
Ruční zaostřování.....	104
Zámek ostření/expozice.....	107

Závěrka

Režim závěrky.....	115
Funkce Snímky v sérii.....	116
[Samospoušť].....	139

Expozice

[Dotykové AE].....	49
[AE jedním dotykem].....	70
Zámek ostření/expozice.....	107
Kompenzace expozice.....	108
Citlivost ISO.....	109
Odstupňovaná expozice.....	141
[Režim měření].....	183

**Videosekvence****Videosekvence**

Režim Kreativní video.....	83
[Vysokorychl. video].....	84
[Živé ořiznutí 4K].....	85
[Formát záznamu]/[Kvalita záz.].....	160
Záznam statických snímků během natáčení videosekvence.....	163
[Video momentka].....	164

Zvuk

[Úpr. úrovně nahr. zvuku].....	192
[Omez. úrovně nahr. zvuku].....	193
[Potlačení hluku větru].....	193
[Větrný filtr].....	298

Kvalita obrazu a barevný odstín

Vyvážení bílé.....	111
[Rozlišení].....	177
[Kvalita].....	177
[Styl snímků].....	179
[Nastavení filtru].....	181
[Prostor barev].....	183
[Světla a stíny].....	184
[i.dynamický].....	185
[i.rozlišení].....	185
[Nr / dl. časy].....	186
[Kompenzace difrakce].....	187
[HDR].....	189

Blesk

[Režim blesku].....	151
Synchronizace na 2. lamelu.....	153
[Nastav.blesku].....	154
[Nast. bezdrát. blesku].....	155

Monitorování

Záznam s monitorováním průběhu záznamu fotoaparátu.....	285
--	-----





Nastavení/Vlastní

Základní nastavení

[Formátovat]	28
[Nastavit hodiny]	33
Dioptrická korekce	36
Rychlé menu	52
[Přípnutí]	211
[Úsporný režim]	212
[Resetovat] (inicializace).....	218

Přizpůsobení

Funkční tlačítka	54
Vlastní režim	87
Menu [Vlastní]	194



Přehrávání

Přehrávání

Přehrávání snímku	167
Přehrávání videosekvence	168
Přehrávání se zvětšením obrazu	170
Vícenásobné přehrávání	171
Odstranit	174
[Auto přehrání]	200
[Diaprojekce].....	221
[Otočit]/[Otáčení sn.].....	233, 235

Upravit

[Dodatečné zaostření]	131
[Focus Stacking]	132
[Edit.názvu]	224
[Zpracování RAW]	225
[Hrom. ulož. FOTOGR. 4K].....	227
[Světelná kompozice]	228
[Sekvenční kompozice].....	229
[Smazat retušování].....	230
[Text.značka].....	231
[Zm.rozl.].....	232
[Střih]	233

Nastavení obrazu

[Ochrana]	223
[Hodnocení]	223



Funkce Wi-Fi/Bluetooth

Image App

Aplikace Image App	241
Dálkové spuštění	249
Záznam s ovládním na dálku.....	250
Automatický přenos	255

V kombinaci s dalšími zařízeními

Přehrávání snímků na televizoru	260
Tisk snímků	265
Odesílání snímků do AV zařízení	266
Odesílání snímků do počítače	267
Odesílání snímků na webovou službu	269
Využití služby [Služba synchr. Cloud].....	272



Připojení k jiným zařízením

Počítač

Přenos snímků do počítače	287
PHOTOfunSTUDIO	288
SILKYPIX	289

Záznamové zařízení

Dabování	292
----------------	-----

Tiskárna

PictBridge	293
------------------	-----

Televizor

Prohlížení snímků na televizní obrazovce.....	284
[VIERA link].....	286



Před použitím

■ Zacházení s fotoaparátem

Fotoaparát chráňte před nadměrnými vibracemi, působením síly či tlakem.

- Vyhněte se použití fotoaparátu v následujících podmínkách, které mohou poškodit objektiv, displej, hledáček nebo tělo fotoaparátu.

Mohlo by dojít i k závadě fotoaparátu nebo znemožnění záznamu.

- Pád nebo náraz fotoaparátu proti tvrdému povrchu
- Vytvoření nadměrného tlaku na objektiv nebo displej

Fotoaparát není odolný vůči prachu, postříkání ani není vodotěsný.

Vyhněte se použití fotoaparátu v prostředí s nadměrným výskytem prachu či písku nebo v místech, kde může přijít do kontaktu s vodou.

- Vyhněte se použití fotoaparátu v následujících podmínkách, kde existuje nebezpečí, že se do něj objektivem nebo mezerami kolem tlačítek dostane písek, voda nebo cizí materiály. Počítejte si zvláště opatrně, protože tyto podmínky mohou fotoaparát poškodit a oprava závady nemusí být možná.
 - Na místech s mimořádným množstvím prachu či písku
 - V dešti či na pobřeží, kde může být fotoaparát vystaven vodě

Pokud na displeji ulpí písek, prach nebo tekutina, otřete je měkkou a suchou tkaninou.

- Jinak může displej na dotykové ovládání reagovat nesprávně.

■ Kondenzace (Pokud je objektiv, displej nebo hledáček zamřazen)

- Pokud je fotoaparát vystaven náhlé změně teploty či vlhkosti, může dojít ke vzniku kondenzace. Těmito podmínkám, které mohou znečistit objektiv, displej nebo hledáček, způsobit vznik plísně nebo poškodit fotoaparát, se vyhněte.
- Pokud se objeví kondenzace, fotoaparát vypněte a před dalším použitím vyčkejte asi dvě hodiny. Jakmile se fotoaparát přizpůsobí okolní teplotě, zamřzení se přirozenou cestou ztratí.

■ Vždy nejprve pořídte zkušební snímek

Před důležitými událostmi, na nichž budete fotoaparát používat (například na svatbě), vždy pořídte zkušební snímek, abyste si ověřili, že se snímky a zvuk zaznamenávají správně.

■ Žádné odškodnění za nezdařené snímky

Pokud technické problémy s fotoaparátem či kartou zabrání pořízení záznamu, za nezdařené snímky nemůžeme odškodnit.

■ Dodržování autorských práv

Neoprávněné využití záznamů, které obsahují materiály chráněné autorskými právy, k jiným než osobním účelům, je zákonem na ochranu autorských práv zakázáno. Záznam určitých materiálů může být omezen dokonce i pro osobní účely.

■ Seznamte se také s kapitolou „Používání upozornění a poznámek“ (→318)**■ Před prvním použitím fotoaparátu zkontrolujte, zda vám bylo dodáno veškeré příslušenství popsané v „Základní Návod k použití“.**

Podrobnosti týkající se volitelného příslušenství viz (→296) nebo „Základní Návod k použití“.



Standardní příslušenství

Před použitím fotoaparátu si ověřte, zda je veškeré příslušenství součástí dodávky.

- Příslušenství a jeho tvar se liší podle státu nebo oblasti, kde byl fotoaparát zakoupen. Podrobnosti týkající se příslušenství naleznete v „Základní Návod k použití“.
- Interní zdroj napájení je v textu označován jako akumulátor.
- Paměťová karta SD, paměťová karta SDHC a paměťová karta SDXC jsou v textu uváděny jako karta.
- **Karty patří mezi volitelné doplňky.**
- Veškerý obalový materiál vhodným způsobem zlikvidujte.
- Malé součásti uchovávejte na bezpečném místě mimo dosah dětí.

■ Volitelné příslušenství (→296)



Názvy a funkce hlavních prvků

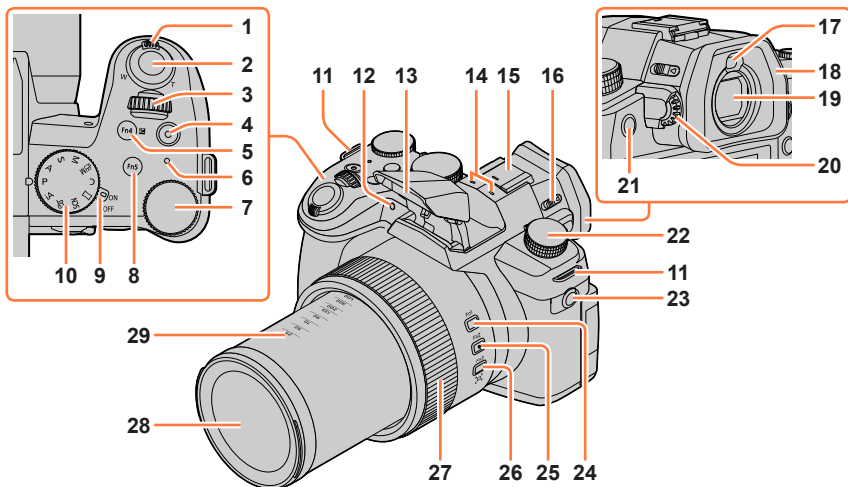

- | | | | |
|----|---|----|--|
| 1 | Páčka zoomu (→37, 145, 200) | 16 | Páčka otevření blesku (→149) |
| 2 | Spoušť (→39) | 17 | Snímač oka (→36) |
| 3 | Přední ovladač (→41) | 18 | Očnice (→319) |
| 4 | Tlačítko videosekvence (→40, 158) | 19 | Hledáček (→36, 300) |
| 5 | Tlačítko [Fn4] (→54) /
Tlačítko [] (Kompenzace expozice)
(→108) | 20 | Ovladač dioptrické korekce (→36) |
| 6 | Indikátor nabíjení (→23) /
Indikátor bezdrátového připojení (→211, 238) | 21 | Tlačítko [Fn8] (→54) /
Tlačítko [LVF] (→36) |
| 7 | Zadní ovladač (→41) | 22 | Ovladač režimu závěrky (→115) |
| 8 | Tlačítko [Fn5] (→54) | 23 | Zdířka [MIC] (→298) |
| 9 | Přepínač [ON/OFF] (→33) | 24 | Tlačítko [Fn1] (→54) |
| 10 | Ovladač režimů (→40) | 25 | Tlačítko [Fn2] (→54) |
| 11 | Očko na popruh přes rameno (→19) | 26 | Tlačítko [Fn3] (→54) /
Tlačítko [] ([Pomoc při kompozici a
zoomu]) (→38) |
| 12 | Indikátor samospouště (→139) /
AF přisvětlení (→35, 196) | 27 | Ovládací kroužek (→43) |
| 13 | Blesk (→149) | 28 | Objektiv |
| 14 | Stereofonní mikrofon (→35, 192)
Dejte pozor, abyste mikrofon nezakryli prsty.
Jinak může nastat problém se záznamem zvuku. | 29 | Indikace ohniskové vzdálenosti (jako u
fotoaparátu na 35 mm kinofilm)
Hodnoty předpokládají poměr stran
[3:2]. (Při natáčení videosekvencí se
říďte údajem ohniskové vzdálenosti
zobrazeným na displeji.) |
| 15 | Patice pro příslušenství (Krytka patice
pro příslušenství) (→296)
Krytku patice pro příslušenství udržujte mimo
dosah dětí, které by ji mohly spolknout. | | |



Názvy a funkce hlavních prvků

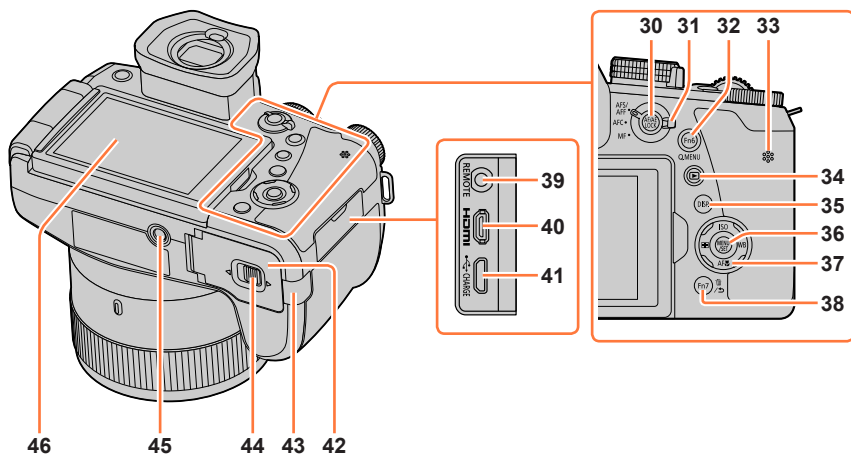

- 30 Tlačítko [AF/AE LOCK] (→107)
- 31 Páčka režimu ostření (→89, 90, 104)
- 32 Tlačítko [Fn6] (→54) /
Tlačítko [Q.MENU] (→52)
- 33 Reprodukční (→35, 211)
- 34 Tlačítko [▶] (Přehrávání) (→167)
- 35 Tlačítko [DISP.] (→44)
- 36 Tlačítko [MENU/SET] (→44, 50)
- 37 Kurzorové tlačítko (→44)
[ISO] (Citlivost ISO) (▲) (→109)
[WB] (Vyvážení bílé) (▶) (→111)
[AF] ([Režim makro]) (▼) (→103)
[AF] ([AF režim]) (◀) (→92)
- 38 Tlačítko [Fn7] (→54) /
Tlačítko [🗑️] (Odstranit) (→174) /
Tlačítko [↵] (Storno) (→51)

- 39 Zdička [REMOTE] (→297)
- 40 Zdička [HDMI] (→284)
- 41 Zdička [USB/CHARGE] (→22, 290, 293)
- 42 Kryt karty/akumulátoru (→21, 26)
- 43 Kryt DC redukce pro napájení (→299)
Při použití síťového adaptéru se ujistěte,
že používáte DC redukci pro napájení
Panasonic (volitelný doplněk) a síťový
adaptér (volitelný doplněk).
- 44 Uvolňovací páčka (→21, 26)
- 45 Otvor k připevnění stativu (→321)
Přístroj nepřipevňujte na stativy, které
mají šrouby delší než 5,5 mm. Může
dojít k poškození přístroje nebo může
být připevnění na stativu nezajištěné.
- 46 Dotykový displej (→47) /
monitor (→300)

Funkční tlačítka [Fn9] až [Fn13] jsou dotykové ikony.

Lze je zobrazit dotykem záložky [Fn] na stránce záznamu na displeji.



Nasazení krytky objektivu/přípevnění ramenního popruhu

Nasazení krytky objektivu

Pokud nefotografujete, chraňte objektiv krytkou objektivu. Abyste krytku objektivu neztratili, doporučujeme ji připevnit k fotoaparátu pomocí šňůrky krytky objektivu.

- Šňůrku krytky objektivu nenechávejte viset nebo houpat kolem fotoaparátu.
- Před zapnutím přístroje nezapomeňte sundat krytku objektivu.
- Dbejte na to, aby se šňůrka krytky objektivu nezamotala do ramenního popruhu.

1 K připevnění krytky objektivu k fotoaparátu použijte dodávanou šňůrku

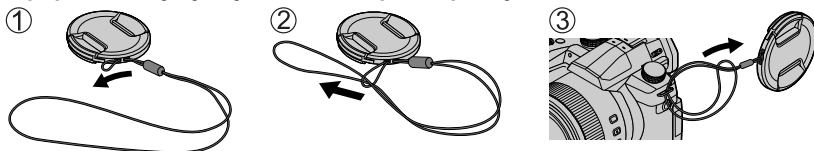

2 Nasad'te krytku objektivu

- (A) Chcete-li nasadit nebo sundat krytku objektivu, stiskněte toto místo.

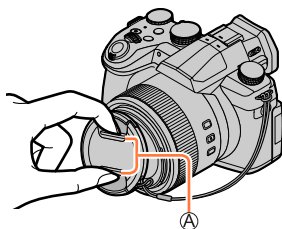

- Šňůrku krytky objektivu udržujte mimo dosah dětí, které by ji mohly spolknout.



Přípevnění ramenního popruhu

K fotoaparátu doporučujeme připevnit ramenní popruh, který chrání fotoaparát před pádem.

1 Ramenní popruh protáhněte očkem na popruh přes rameno

Ⓐ Očko na popruh přes rameno

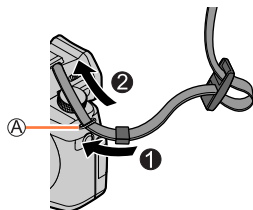

2 Ukončení ramenního popruhu protáhněte přezkou

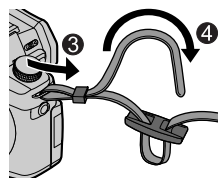

3 Ukončení ramenního popruhu protáhněte otvorem na druhé straně přezky

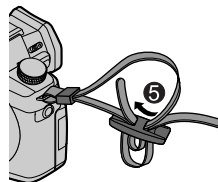

4 Zatáhněte za popruh a ověřte si, zda se nevysune

- Zopakujte kroky **1** až **4** a poté připevněte druhý konec ramenního popruhu.
- Nasazujte si ho přes rameno.
 - Neomotávejte si popruh kolem krku. Mohlo by dojít ke zranění nebo neštěstí.
- Ramenní popruh neponechávejte v dosahu dětí.
 - Při náhodném omotání okolo krku by mohlo dojít k neštěstí.

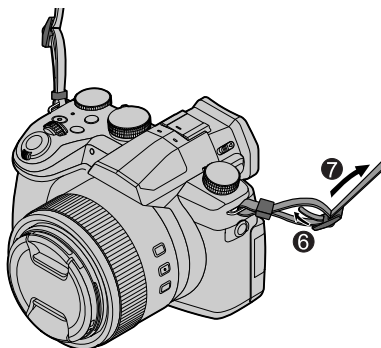

Nabíjení akumulátoru

Vždy používejte AC síťový adaptér (součást dodávky), kabel pro USB připojení (součást dodávky) a akumulátor určený pro tento fotoaparát.

- Před prvním použitím vždy nechte akumulátor nabít! (akumulátor se dodává nenabitý)
- Nabíjte ho v době, kdy je vložen ve fotoaparátu.

Stav fotoaparátu	Nabíjení
Je vypnutý	Ano
Je zapnutý	Ne

Akumulátory, které můžete použít v tomto přístroji

Je známo, že na některých trzích lze zakoupit padělané akumulátory (falzifikáty), které jsou velmi podobné originálním produktům. Některé z těchto akumulátorů nejsou vybaveny dostatečnou interní ochranou, která by splňovala požadavky příslušných bezpečnostních norem. Existuje možnost, že tyto akumulátory mohou způsobit požár nebo výbuch. Vezměte prosím na vědomí, že neneseme odpovědnost za jakoukoli nehodu nebo poruchu, k níž došlo v důsledku používání neoriginálních akumulátorů (falzifikátů). Aby bylo zaručeno používání bezpečných produktů, doporučujeme používání originálních akumulátorů Panasonic.



Vkládání akumulátoru

Chcete-li nabít akumulátor, vložte ho do fotoaparátu.

1 Uvolňovací páčku posuňte do polohy [OPEN] a otevřete kryt karty/akumulátoru

Ⓐ Uvolňovací páčka

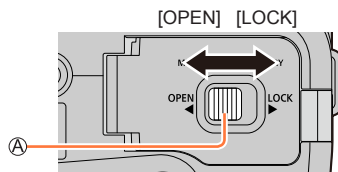

2 Akumulátor zasuňte až dozadu

- Akumulátor pevně zasuňte až na doraz a ověřte si, zda je zajištěn páčkou.

3 Uzavřete kryt karty/akumulátoru a uvolňovací páčku poté posuňte do polohy [LOCK]

Ⓑ Ověřte si správnou orientaci akumulátoru.

Ⓒ Páčka

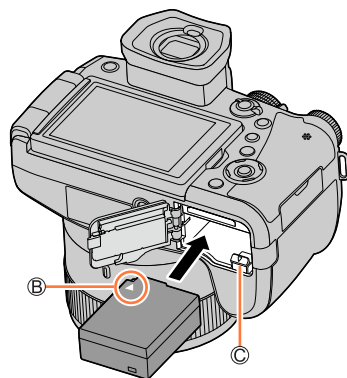

■ Vyjmutí akumulátoru

Páčku uvnitř slotu paměťové karty/akumulátoru posuňte ve směru šípky.

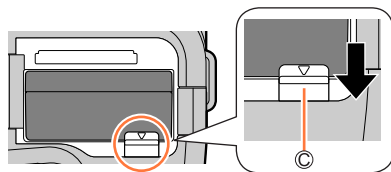

- Vždy používejte originální akumulátory Panasonic.
- V případě použití akumulátorů jiných značek nemůžeme zaručit kvalitu tohoto přístroje.
- Chcete-li akumulátor vyjmout, fotoaparát vypněte a vyčkejte, dokud indikátor LUMIX na displeji nezhasne. (Jinak může dojít k poruše fotoaparátu a poškození karty nebo uložených dat.)
- Přestanete-li fotoaparát používat, vyjměte z něj akumulátor.



Nabíjení akumulátoru

Nabíjet doporučujeme v místě s teplotou prostředí mezi 10 °C a 30 °C (stejná jako teplota akumulátoru).

**Akumulátor vložte do fotoaparátu.
Ujistěte se, že je fotoaparát vypnutý.**

Tento akumulátor lze nabíjet ze sítě nebo prostřednictvím počítače.

- Ⓐ Kabel pro USB připojení (součást dodávky)
 - Ⓑ AC síťový adaptér (součást dodávky)
 - Ⓒ Do elektrické zásuvky
 - Ⓓ Počítač
- Příprava: Zapněte počítač.

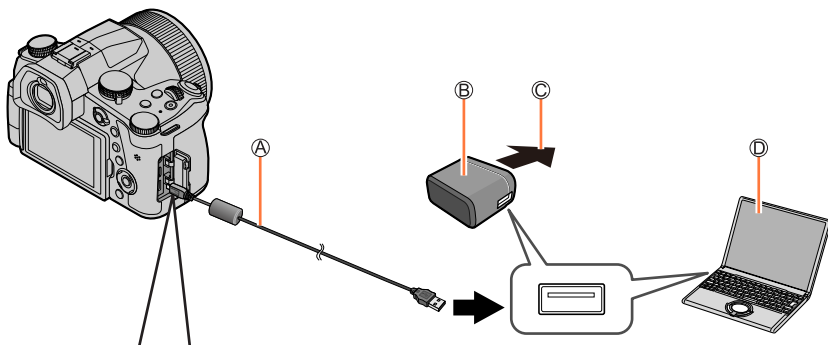

Při nabíjení fotoaparátu zapojte kabel pro USB připojení (součást dodávky) do zdičky [USB/CHARGE].

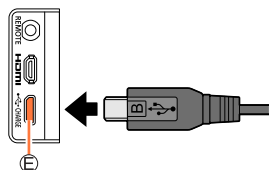

- Ⓔ Zdička [USB/CHARGE]
 - Pokud je fotoaparát ve svislé poloze, tento konektor je umístěn na spodní straně.
 - Vždy si zkontrolujte směr zdičky a při zasouvání nebo vytahování držte konektor rovně. (Pokud je kabel zasunut nesprávným směrem, zdička se může zdeformovat a způsobit provozní závadu.)
Také ho nezapojujte do nesprávné patice. Mohlo by dojít k poškození přístroje.

Nabíjení akumulátoru

- Pokud se během nabíjení počítač přepne do režimu spánku, nabíjení se může zastavit.
- Pokud se k fotoaparátu připojí přenosný počítač, který není připojen k elektrické síti, jeho akumulátor se vybit. Fotoaparát a přenosný počítač neopouštějte propojené delší dobu.
- Kabel pro USB připojení vždy zapojte do konektoru USB na počítači. Kabel pro USB připojení nepřipojujte do konektoru USB na monitoru, klávesnici, tiskárně nebo na rozbočovací USB.

Stav indikátoru nabíjení

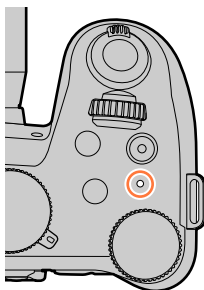
**Indikátor nabíjení (červená)**

Svítlí: Probíhá nabíjení

Nesvítlí: Nabíjení je ukončeno

(Až se nabíjení akumulátoru ukončí, odpojte fotoaparát od zásuvky nebo od počítače.)

Bliká: Chyba nabíjení

(Pokyny k vyřešení problému, viz kapitola (→309).)



Poznámky k délce nabíjení

Při používání AC síťového adaptéru (součást dodávky)

Doba nabíjení	Cca 180 min.
---------------	--------------

- **Výše uvedená délka nabíjení představuje čas potřebný k nabití zcela vybitého akumulátoru. Čas potřebný k nabití se liší podle podmínek využití akumulátoru. Při vysoké nebo nízké teplotě a v případě, kdy se akumulátor dlouho nepoužíval, trvá nabíjení déle.**
- Čas potřebný k nabití prostřednictvím počítače se liší podle výkonu jeho napájecího zdroje.

- Nepoužívejte jiný propojovací kabel USB než ten, který je součástí dodávky. Mohlo by dojít k poruše fotoaparátu.
- Nepoužívejte jiný AC síťový adaptér než ten, který je součástí dodávky.
- Nepoužívejte prodlužovací kabel USB.
- AC síťový adaptér (součást dodávky) a kabel pro USB připojení (součást dodávky) je příslušenství určené pro tento fotoaparát. Nepoužívejte je s jiným zařízením.
- Přestane-li fotoaparát používat, akumulátor vyjměte. (Pokud se akumulátor ponechá delší dobu nenabitý, vybijí se.)
- Pokud nastane problém související s elektrickou zásuvkou (např. výpadek proudu), nabíjení se nemusí řádně dokončit. Odpojte kabel pro USB připojení (součást dodávky) a znovu ho zapojte do fotoaparátu.

Zbývající kapacita akumulátoru



	75% nebo vyšší
	74% až 50%
	49% až 25%
	24% nebo nižší
	Vybitý akumulátor <ul style="list-style-type: none"> • Akumulátor nabíjte nebo vyměňte za plně nabitý.

- Úroveň znázorněná na indikátoru je přibližná. Přesná úroveň závisí na prostředí a provozních podmínkách.



Přibližný počet zaznamenaných snímků a délka provozní doby

Počet zaznamenaných statických snímků je odvozen z norem CIPA (sdružení výrobců Camera & Imaging Products Association).

Při použití paměťové karty SDHC značky Panasonic a přiloženého akumulátoru.

■ Záznam statických snímků (s displejem)

Počet zaznamenaných snímků	Cca 440 snímků
Doba záznamu	Cca 220 min.

■ Záznam statických snímků (s hledáčkem (LVF))

Hodnoty v závorkách platí při nastavení parametru [Rychlost zobrazování hledáčku] na [ECO 30fps].

Počet zaznamenaných snímků	Cca 290 snímků (cca 430 snímků)
Doba záznamu	Cca 145 min.

■ Záznam videosekvencí (s displejem)

[Formát záznamu]	[AVCHD]	[MP4]	[MP4]
[Kvalita záznamu]	[FHD/17M/50i]	[FHD/28M/60p] [FHD/28M/50p]	[4K/100M/30p] [4K/100M/25p]
Dostupná délka záznamu	Cca 130 min.	Cca 130 min.	Cca 120 min.
Skutečná dostupná doba záznamu*	Cca 65 min.	Cca 65 min.	Cca 60 min.

* Doba, po kterou můžete skutečně provádět záznam při opakovaném vypínání/zapínání fotoaparátu a spouštění/zastavování záznamu.

■ Prohlížení snímků (na displeji)

Doba přehrávání	Cca 350 min.
-----------------	--------------

● Délky záznamu a počet zaznamenaných snímků se budou lišit podle prostředí a provozních podmínek.

Například v následujících situacích se délky záznamu zkrátí a počet zaznamenaných snímků sníží.

- V prostředí s nízkými teplotami, např. na lyžařských sjezdovkách.
- Při opakovaném používání blesku a zoomu.
- Pokud je dostupná energie akumulátoru výrazně snížena, akumulátor je u konce své životnosti. Zakupte si nový akumulátor.



Vkládání a vyjmutí karty (volitelný doplněk)

• Ujistěte se, že je fotoaparát vypnutý.

1 Uvolňovací páčku posuňte do polohy [OPEN] a otevřete kryt karty/akumulátoru

Ⓐ Uvolňovací páčka

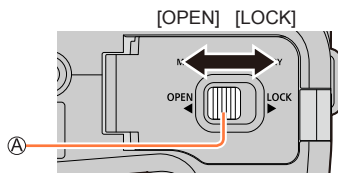

2 Kartu zasuňte až dozadu

Ⓑ Kontaktů konektoru se nedotýkejte

- Zkontrolujte si orientaci karty.
- Kartu pevně zasuňte, dokud nezaklapne.

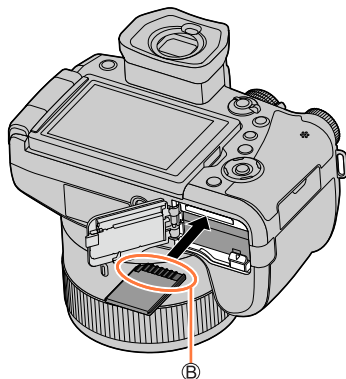

3 Uzavřete kryt karty/akumulátoru a uvolňovací páčku posuňte do polohy [LOCK]

■ Vyjmutí karty

Stiskněte střed karty.

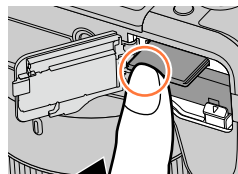

Stiskněte ① ② Vytáhněte

- Paměťovou kartu udržujte mimo dosah dětí, které by ji mohly spolknout.
- Chcete-li kartu vyjmout, fotoaparát vypněte a vyčkejte, dokud indikátor LUMIX na displeji nezhasne. (Jinak může dojít k poruše fotoaparátu a poškození karty nebo uložených dat.)



Paměťová karta

Lze použít následující karty typu SD.

Typ karty	Kapacita	Poznámky
Paměťové karty SD	512 MB – 2 GB	<ul style="list-style-type: none"> Přístroj je kompatibilní s paměťovými kartami SDHC/SDXC typu UHS-I UHS rychlostní třída 3. Operace na kartách uvedených v levém sloupci byly ověřeny s kartami značky Panasonic.
Paměťové karty SDHC	4 GB – 32 GB	
Paměťové karty SDXC	48 GB – 128 GB	

■ Záznam videosekvencí /4K Photo a třída rychlosti

Použijte kartu, která splňuje následující hodnocení třídy rychlosti SD nebo UHS.

- Třída rychlosti SD a UHS náleží do kategorií rychlosti pro nepřetržitý záznam. Kontrolou štítku karty nebo dalších materiálů souvisejících s kartou si ověřte rychlost SD.

[Formát záznamu]	[Kvalita záznamu]	Třída rychlosti	Příklad označení na štítku
[AVCHD]	Vše	Třída 4 nebo vyšší	CLASS 4 4
[MP4]	[FHD]/[HD]		
		[4K]/[Vysokorychl. video]	UHS rychlostní třída 3
Při pořizování snímků v režimu 4K Photo / [Dodatečné zaostření]		UHS rychlostní třída 3	U3

- Nejnovější informace:
<https://panasonic.jp/support/global/cs/dsc/>
 (Tento server je dostupný pouze v angličtině.)

Přístup ke kartě

Při záznamu snímků na kartu se indikátor přístupu rozsvítí červeně.



- V době, kdy fotoaparát přistupuje ke kartě (kvůli operaci, jakou je např. záznam snímku, čtení, odstranění nebo formátování), fotoaparát nevyplňte ani nevyjímejte akumulátor, kartu, AC síťový adaptér (volitelný doplněk) či DC redukci pro napájení (volitelný doplněk). Fotoaparát nevystavujte vibracím, nárazům nebo působení statické elektřiny. Mohlo by dojít k poškození karty nebo dat uložených na kartě a přístroj by mohl přestat pracovat normálně. Pokud se operace kvůli vibracím, nárazu nebo statické elektřině nezdaří, zopakujte ji.
- Pokud nastavíte ochranu proti zápisu na „LOCK“, nebude možné na kartu ukládat data ani mazat, formátovat a zobrazovat podle data pořízení záznamu data již uložená.
- Doporučuje se, abyste si důležité snímky zkopírovali do počítače (protože elektromagnetické vlnění, statická elektřina nebo závady mohou způsobit poškození dat).



Formátování karty (inicializace)

Před pořízením snímku kartu naformátujte na tomto přístroji.

Po naformátování nelze data obnovit, proto se přesvědčte, že jste potřebná data předem záložovali.

MENU →  **[Nastavení]** → **[Formátovat]**

- Tato operace vyžaduje dostatečně nabitý akumulátor nebo AC síťový adaptér (volitelný doplněk) a DC redukci pro napájení (volitelný doplněk).
- Během formátování nevybíráte fotoaparát ani neprovádějte jiné operace.
- Karty formátujte vždy na tomto fotoaparátu. Pokud byla karta již naformátována na počítači nebo na jiném zařízení, přeformátujte ji na tomto fotoaparátu.

Odhadovaná kapacita záznamu (počet snímků/doba záznamu)

Počet snímků, které můžete pořídit, a doba záznamu se liší podle kapacity karty (a podle podmínek záznamu a typu karty).

Záznamová kapacita pro snímky (statické fotografie)

Pokud je položka **[Poměr stran]** nastavena na **[3:2]** a položka **[Kvalita]** na **[**

[Rozlišení]	16 GB	32 GB	64 GB	128 GB
L (20M)	1450	2910	5810	11510
EX M (10M)	2650	5310	10510	20810
EX S (5M)	4600	9220	17640	34940

Pokud je položka **[Poměr stran]** nastavena na **[3:2]** a položka **[Kvalita]** na **[**

[Rozlišení]	16 GB	32 GB	64 GB	128 GB
L (20M)	450	920	1840	3650
EX M (10M)	530	1070	2140	4250
EX S (5M)	580	1170	2340	4630

- Když počet zaznamenaných snímků přesáhne 9 999, zobrazí se „9999+“.



Doba záznamu (videosekvence)

- Dostupná doba záznamu představuje celkový čas všech videosekvencí, které byly zaznamenány.

(Údaje [h], [m] a [s] označují „hodiny“, „minuty“ a „sekundy“.)

Při nastavení položky [Formát záznamu] na [AVCHD]

[Kvalita záz.]	16 GB	32 GB	64 GB	128 GB
[FHD/28M/50p]	1h10m	2h30m	5h00m	9h55m
[FHD/17M/50i]	2h00m	4h05m	8h15m	16h25m
[FHD/24M/25p] [FHD/24M/24p]	1h25m	2h55m	5h50m	11h35m

Při nastavení položky [Formát záznamu] na [MP4]

[Kvalita záz.]	16 GB	32 GB	64 GB	128 GB
[4K/100M/30p] [4K/100M/25p] [4K/100M/24p]	20m00s	41m00s	1h25m	2h45m
[FHD/28M/60p] [FHD/28M/50p]	1h10m	2h25m	5h00m	9h55m
[FHD/20M/30p] [FHD/20M/25p]	1h35m	3h15m	6h40m	13h15m
[HD/10M/30p] [HD/10M/25p]	3h05m	6h20m	12h45m	25h20m

- Videosekvence [AVCHD]:

Při překročení délky nepřetržitého záznamu 29 minut a 59 sekund se záznam zastaví.

Při překročení velikosti souboru 4 GB se soubor při záznamu rozdělí na menší soubory videosekvencí.

- Videosekvence MP4 s nastavením parametru [Kvalita záz.] jako [FHD] nebo [HD]:

Při překročení délky nepřetržitého záznamu 29 minut a 59 sekund se záznam zastaví.

Při překročení velikosti souboru 4 GB se soubor při záznamu a přehrávání rozdělí na menší soubory videosekvencí. (Lze pokračovat v natáčení videosekvencí bez přerušení.)

- Videosekvence MP4 s nastavením parametru [Kvalita záz.] na [4K]:

Při překročení délky nepřetržitého záznamu 29 minut a 59 sekund se záznam zastaví.

Pokud při záznamu na paměťovou kartu SDHC velikost souboru překročí 4 GB, soubor se rozdělí na menší soubory videosekvencí pro záznam i přehrávání. (Lze pokračovat v natáčení videosekvencí bez přerušení.)

Pokud používáte paměťovou kartu SDXC, můžete zaznamenávat videosekvence do jediného souboru, i když jeho velikost přesáhne 4 GB.

- Maximální dostupná délka nepřetržitého záznamu se zobrazuje na displeji.



Přípevnění clony objektivu

Při záznamu za silného protisvětla se mohou na objektivu vyskytnout nepravidelné odrazy. Clona objektivu potlačuje dopad nežádoucího světla na pořízený snímek a snižuje pokles kontrastu. Clona objektivu limituje přebytečné světlo a zvyšuje kvalitu obrazu.

- Clonu objektivu přidržujte tak, aby se neprohýbala.
- Ujistěte se, že je fotoaparát vypnutý.
- Nezapomeňte předem uzavřít blesk.



1 Orientační značku na cloně objektivu nastavte lehce nad značku na okraji objektivu

- Ⓐ Orientační značka na okraji objektivu
- Ⓑ Orientační značka na cloně objektivu

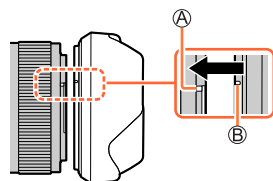

2 Clonu objektivu zajistěte otočením ve směru šipky

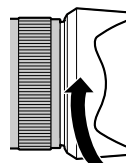

3 Pokračujte v otáčení, i když budete cítit odpor, dokud nezaslechnete „kliknutí“. Poté nastavte značku na spodní stranu fotoaparátu

- Ⓒ Otáčejte clonou objektivu, dokud se značky nesrovnají.
- Ověřte, že je clona objektivu nasazena správně a neodráží se na snímcích.

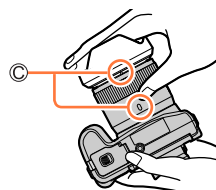

Přípevnění clony objektivu

- Pokud clonu nasadíte při používání blesku, světlo blesku bude clonou blokováno, takže spodní část snímku bude tmavší (vinětace) a modulace světla také nebude možná. Před použitím blesku se doporučuje clonu objektivu sejmout.
- Dočasné uskladnění clony objektivu

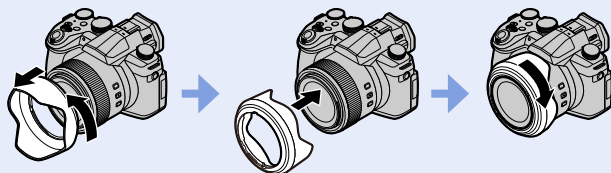

Odklopení displeje

- 1 Prst vložte do prohlubně napravo od displeje a displej odklopte směrem doleva (maximálně o 180 °)

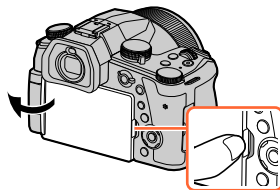

- 2 Lze jej odklopit o 180 ° ve směru objektivu

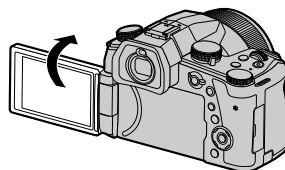

- 3 Návrat displeje do původní polohy

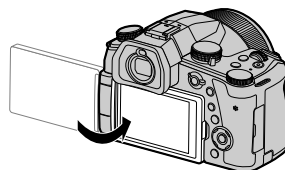

- Displejem po dostatečném otevření pouze otáčejte a nenamáhejte ho příliš velkou silou. Mohlo by dojít k poškození přístroje.

Fotografování z různých úhlů

Displej lze natáčet tak, jak vám bude vyhovovat. To je praktická funkce, která po natočení displeje umožňuje pořizování snímků z nejrůznějších úhlů.

Fotografování z nadhledu

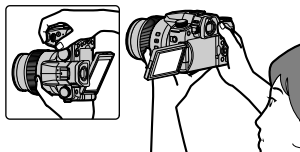

Fotografování z podhledu

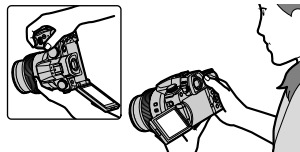

- Pokud nebudete displej používat, doporučuje se ho sklopit a uzavřít, aby byl chráněn před nečistotami a poškrábáním.



Nastavení hodin

Při expedici fotoaparátu nejsou nastaveny hodiny.

1 Vypínač fotoaparátu [ON/OFF] přepněte do polohy [ON]

- Pokud se nezobrazí stránka pro výběr jazyka, pokračujte krokem 4.

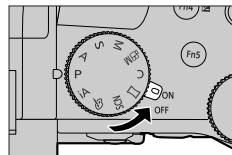

2 Během zobrazení zprávy stiskněte [MENU/SET]

3 Tlačítka ▲ ▼ vyberte jazyk a stiskněte [MENU/SET]

- Zobrazí se výzva [Nastavte hodiny].

4 Stiskněte [MENU/SET]

5 Tlačítka ◀ ▶ vyberte položku (rok, měsíc, den, hodiny, minuty) a stiskem ▲ ▼ ji nastavte

- Ⓐ Domácí čas
- Cílový čas
- Ⓑ Styl
- Ⓒ Pořadí zobrazení
- Ⓓ Formát zobrazení času

■ Nastavení pořadí zobrazení nebo formát zobrazení času

Vyberte položku [Styl data] a stiskem tlačítka [MENU/SET] zobrazte stránku pro nastavení pořadí zobrazení a formátu času.

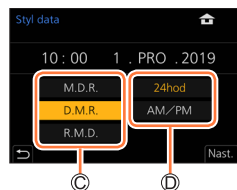
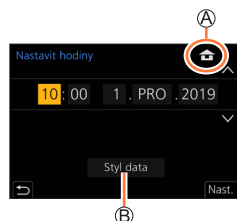

6 Stiskněte [MENU/SET]



- 7** Zobrazí-li se [Nastavení hodin je dokončeno.], stiskněte [MENU/SET]
- 8** Zobrazí-li se [Nastavte, prosím, domovskou zónu], stiskněte [MENU/SET]
- 9** Tlačítka ◀ ▶ vyberte svou domovskou oblast a stiskněte [MENU/SET]

- Ⓔ Název města nebo oblasti
- Ⓕ Aktuální čas
- Ⓖ Rozdíl oproti greenwickskému času (GMT)



■ Změna nastavení času

Proveďte kroky **5** a **6** volbou menu [Nastavení] → [Nastavit hodiny].

- Podrobnosti týkající se nastavení menu (→50)

Držení fotoaparátu

Držte fotoaparát jemně oběma rukama, paže přitáhněte k tělu a přitom stůjte mírně rozkročeně.

- Blesk, světlo AF přisvětlení, mikrofon a reproduktor nezakrývejte rukama ani jinými předměty.
- Ujistěte se, že se fotoaparát v okamžiku stisku spouště nepohne.
- Ujistěte se, že máte pevný postoj a během fotografování nehrozí nebezpečí srážky s jiným člověkem či objektem ve vaší blízkosti.

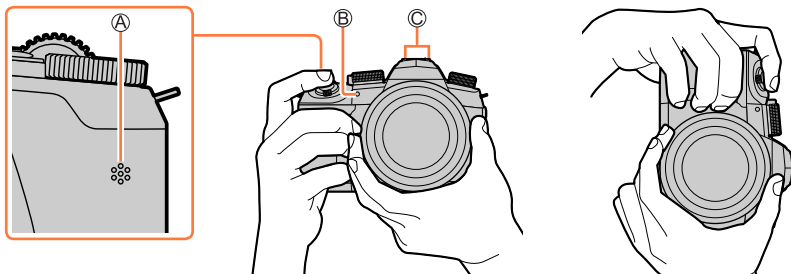

- Ⓐ Reproduktor
- Ⓑ AF přisvětlení
- Ⓒ Mikrofon

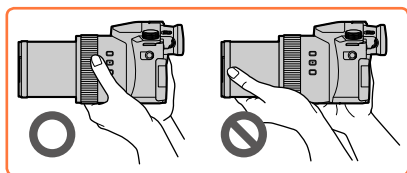

- Při pořizování snímků nepřidržíte tubus objektivu. Hrozí nebezpečí, že se vám při zasouvání objektivu zachytí prst.

■ Funkce detekce orientace fotoaparátu

Statické snímky pořízené fotoaparátem držným svisle lze během prohlížení automaticky zobrazit na výšku. (Pouze při nastavení položky [Otáčení sn.] na [ON].)

- Pokud jsou snímky pořízeny s fotoaparátem namířeným nahoru nebo dolů, funkce detekce orientace nemusí pracovat správně.
- Videosekvence, série snímků 4K zaznamenaných v režimu 4K Photo a snímky zaznamenané v režimu [Dodatečné zaostření] nelze zobrazit svisle.

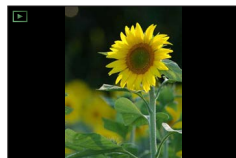

Základní operace

Tlačítko [LVF] (Fotografování s hledáčkem)

1 Stiskněte tlačítko [LVF]

- Ⓐ Snímač oka
- Ⓑ Tlačítko [LVF]

Můžete přepínat mezi zobrazením na displeji a v externím elektronickém hledáčku.

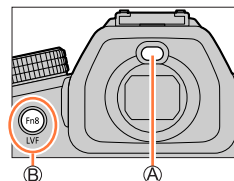

**Automatické přepínání
mezi hledáčkem a
displejem***

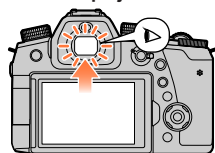

Zobrazení v hledáčku*

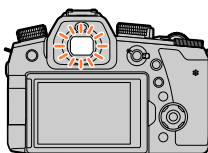

Zobrazení na displeji

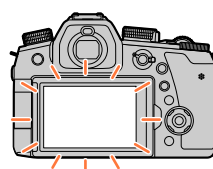

* Pokud je v menu [Mlastní] ([Zaostř. / Uvol. závěrku]) nastavena položka [AF sensor oka] na [ON], fotoaparát upraví ostření automaticky při aktivaci snímače oka. Při aktivaci funkce [AF sensor oka], kdy fotoaparát zaostřuje automaticky, se ani neozve zvukový signál.

■ Automatické přepínání mezi hledáčkem a displejem

Pokud se bude váš zrak nebo objekt pohybovat blízko hledáčku, snímač oka automaticky přepne zobrazení na hledáček. Pokud se oko nebo objekt od hledáčku vzdálí, fotoaparát obnoví zobrazení na displeji.

■ Dioptrická korekce

Ovladačem dioptrické korekce otáčejte, dokud v hledáčku nevidíte zřetelně zobrazené znaky.

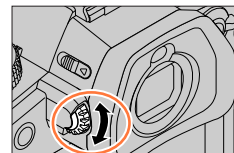

- Pokud je parametr [Rychlost zobrazování hledáčku] při použití hledáčku nastaven na [ECO 30fps], fotoaparát bude pracovat delší dobu, protože spotřeba energie je snížena.
- Funkce snímače oka může záviset také na tvaru vašich slunečních brýlí, způsobu držení fotoaparátu nebo na tom, zda je očníce a okolní oblast vystavena silnému světlu.
- Během přehrávání videosekvence nebo prezentace není snímač oka v činnosti.

Páčka zoomu (Použití zoomu)

Snímanou oblast obrazu lze upravit pomocí zoomu nebo ovládacím kroužkem.

- Zoom můžete nastavit také použitím dotykového panelu. (→148)
- Podrobnosti o typech zoomu a jejich použití viz (→145).

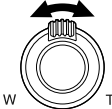
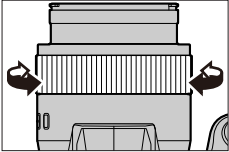
Páčka zoomu	Ovládací kroužek*
<p>1 Pohněte páčkou zoomu</p> 	<p>1 Otáčejte ovládacím kroužkem</p>  <p>* Operace se zoomem lze provádět přiřazením nastavení [Zoom] nebo [Krok zoomu] na ovládací kroužek. (→43)</p>
<p>Strana T : Teleobjektiv, Zvětšení objektu Strana W : Širokoúhlý záběr, Zachycení širšího úseku Úhel pootočení je velký: Rychlost transfokace je vysoká Úhel pootočení je malý: Rychlost transfokace je nízká</p>	<p>Ve směru hodinových ručiček: Teleobjektiv, Zvětšení objektu Proti směru hodinových ručiček: Širokoúhlý záběr, Zachycení širšího úseku</p>

- Během operace se zoomem se nedotýkejte tubusu objektivu.
- Po nastavení zoomu upravte ostření.
- Během pohybu páčkou zoomu nebo ovládacím kroužkem se může z fotoaparátu ozývat chrastění a vibrace. Nejedná se o závadu.



Tlačítko [Pomoc při kompozici a zoomu] (využití funkce Asistent kompozice se zoomem)

Pokud během transfokace zoomu objekt ztratíte, lépe se vám ho podaří najít při dočasném snížení úrovně zoomu.

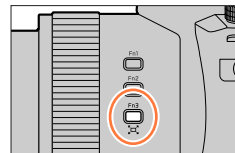

Pokud během transfokace zoomu objekt ztratíte:

1 Stiskněte a podržte tlačítko [Pomoc při kompozici a zoomu]

- Při snížení úrovně zoomu se ve středu displeje objeví rámeček označující originální úroveň zoomu (zorný úhel). (Pozici rámečku nelze měnit.)

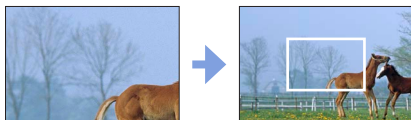

Když objekt naleznete:

2 Rámeček srovnajte s objektem a poté prst z tlačítka uvolněte

- Fotoaparát se vrátí k originální úrovni zoomu (zorný úhel).

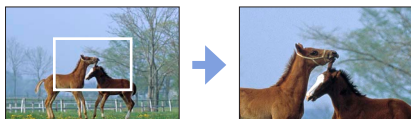

■ Nastavení úrovně oddálení

MENU → **[Vlastní]** → **[Používání]** → **[Pomoc při kompozici a zoomu]**

Nastavení: [L] / [S]

[L]	Fotoaparát oddálí více. (Fotoaparát oddálí dále směrem ke straně W víc než při nastavení [S].)
[S]	Fotoaparát oddálí méně.

- Při použití funkce [Pomoc při kompozici a zoomu] nelze uskutečnit žádné operace se zoomem.
- Funkce [Pomoc při kompozici a zoomu] není během záznamu dostupná, nebo když je fotoaparát nastaven na funkci, která operace se zoomem neumožňuje.

Spoušť (fotografování)

1 Stiskněte spoušť do jedné poloviny (lehce namáčkněte) a tím zaostřete na objekt

- Ⓐ Indikátor ostření
(Je-li dosaženo zaostření: svítí
Není-li dosaženo zaostření: bliká)
- Ⓑ Rychlost závěrky
- Ⓒ Clonové číslo

- Zobrazí se clonové číslo a rychlost závěrky. (Pokud se clonové číslo a rychlost závěrky zobrazuje červeně a bliká, není nastavena odpovídající expozice, dokud nepoužijete blesk.)

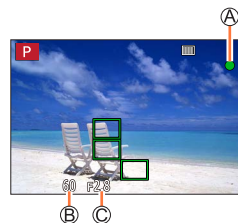

2 Domáčknutím spouště (stiskněte spoušť až na doraz) pořídíte snímek



- Snímky lze pořídit pouze tehdy, pokud je obraz správně zaostřen a parametr [Priorita ostř./spouš.] je nastaven na [FOCUS].
- Pokud je parametr [Rychlost zobrazování monitoru] nebo [Rychlost zobrazování hledáčku] (nebo oba) nastaven na [ECO 30fps], funkce digitální zoom nebude dostupná.
- I když pracujete se systémem menu nebo přehráváte snímky, můžete fotoaparát okamžitě připravit k záznamu namáčknutím spouště.

■ Rozsah ostření

Rozsah ostření se zobrazuje při ovládání zoomu

Ⓐ Rozsah ostření

Rozsah ostření se může postupně měnit v závislosti na nastavení zoomu.

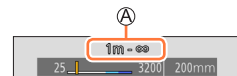

- Po namáčknutí spouště se rozsah ostření zobrazuje červeně, pokud není zaostřeno.



Tlačítko videosekvence (záznam videosekvencí)

- 1 Chcete-li zahájit záznam, stiskněte tlačítko videosekvence
 - Okamžitě po stisku tlačítka videosekvence uvolněte.
- 2 Záznam se zastaví dalším stisknutím tlačítka videosekvence

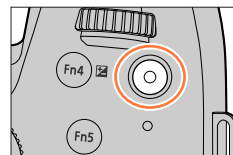

Ovladač režimů (nastavení režimu záznamu)

- 1 Nastavte na požadovaný režim záznamu
 - Pomalým otáčením ovladače režimů vyberte požadovaný režim záznamu.

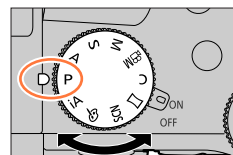

iA	Režim Inteligentní aut. (→59)
	Režim iA plus (→59)
P	Režim Program AE (→64)
A	Režim Priorita clony AE (→65)
S	Režim Priorita závěrky AE (→66)
M	Režim manuální expozice (→67)
	Režim Kreativní video (→83)
C	Vlastní režim (→87)
	Režim Panoramatický snímek (→71)
SCN	Režim Průvodce scény (→74)
	Režim Kreativní (→77)

Přední ovladač/Zadní ovladač

Otáčení:

V průběhu nejrůznějších nastavení proběhne výběr položek nebo nastavení hodnot apod.

- Ⓐ Přední ovladač
- Ⓑ Zadní ovladač

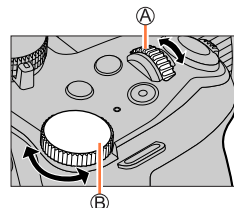

Umožňuje nastavit clonu, rychlost závěrky a další parametry v režimech [P] / [A] / [S] / [M].

Ovladač režimů	Přední ovladač	Zadní ovladač
P	Funkce Program Shift	Funkce Program Shift
A	Clonové číslo	Clonové číslo
S	Rychlost závěrky	Rychlost závěrky
M	Clonové číslo	Rychlost závěrky



Dočasná změna operace předního/zadního ovladače ([Přepínač op. voliče])

Příprava

Funkci [Přepínač op. voliče] přiřadte na funkční tlačítko (→54)

- Při zakoupení fotoaparátu je parametr [Přepínač op. voliče] přiřazen na tlačítko [Fn5].

1 Stiskněte funkční tlačítko

- Zobrazí se průvodce, který znázorní položky dočasně přiřazené na přední/zadní ovladač.
- Pokud se neuskuteční žádná operace, průvodce během několika sekund zmizí.



2 Během zobrazení průvodce otočte předním/zadním ovladačem

3 Stiskněte [MENU/SET] a nastavte

- Tento krok lze dokončit také provedením některé z níže uvedených operací:
 - Namáčkněte spoušť















- Položky, které se mají dočasně přiřadit na přední/zadní ovladač, můžete nastavit v nabídce [Nast. přep. op. voliče] [Nastavení voliče] v menu [Vlastní] ([Používání]). (→42)



■ Nastavení způsobů ovládání předního a zadního ovladače







MENU →  **[Vlastní]** →  **[Používání]** → **[Nastavení voliče]**

[Umístění voličů (F/SS)]	<p>Přiřazení operací ovladačů v režimu Manuální expozice.</p> <p>[ F  SS]: Hodnotu clony přiřadte na přední ovladač a rychlost závěrky na zadní ovladač.</p> <p>[ SS  F]: Rychlost závěrky přiřadte na přední ovladač a hodnotu clony na zadní ovladač.</p>
[Rotace (F/SS)]	<p>Změna směru rotace ovladače, který se používá k nastavení clonového čísla a rychlosti závěrky.</p> <p>[ ] / [ ]</p>
[Korekce expozice]	<p>Kompenzaci expozice přiřadte na přední nebo na zadní ovladač, abyste ji mohli nastavovat přímo.</p> <p>[] (Přední ovladač) / [] (Zadní ovladač) / [OFF]</p>
[Nast. prep. op. voliče]	<p>Nastavení položek, které budou dočasně přiřazeny na přední/zadní ovladač, když stisknete funkční tlačítko, na které byla přiřazena funkce [Přepínač op. voliče].</p> <p>[] ([Operace předního voliče]) / [] ([Operace zadního voliče])</p> <ul style="list-style-type: none"> • Položky, které lze nastavit. <ul style="list-style-type: none"> – [Styl snímků] – [I.rozlišení] – [Efekt filtru] – [Režim blesku] – [Poměr stran] – [Nastav.blesku] – [FOTOGRAFIE 4K] – [Citlivost] – [Světla a stíny] – [Vyvážení bílé] – [i.dynamický] – [AF režim] • [Světla a stíny] využívá obou ovladačů.



Ovládací kroužek

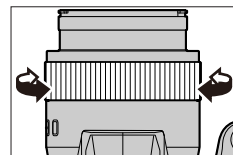

Ke změně nastavení pro záznam lze použít ovládací kroužek.

Ovladač režimů	Ovládací kroužek*1
iA	 Krok zoomu
P	
A	
S	
M	
BM	
	 Změna obrazových efektů
SCN	 Krok zoomu
	 Změna obrazových efektů



*1 Při aktivaci režimu Ruční ostření je na ovládací kroužek přiřazeno zaostřování.

Změna nastavení přiřazeného ovládacím kroužku

MENU →  [Vlastní] →  [Používání] → [Ovládací prsteneč]

- | | | |
|---|---|--|
| <ul style="list-style-type: none"> • [Běžný]*2 • [Zoom] • [Krok zoomu] • [Korekce expozice] • [Citlivost] • [Vyvážení bílé] | <ul style="list-style-type: none"> • [AF režim] • [Styl snímků] • [Efekt filtru] • [Poměr stran] • [Světla a stíny] • [i.dynamický] | <ul style="list-style-type: none"> • [I.rozlišení] • [Režim blesku] • [Nastav.blesku] • [Není nastaveno]*3 |
|---|---|--|

*2 Chcete-li obnovit výchozí nastavení, vyberte položku [Běžný].

*3 Pokud ovládací kroužek nepoužíváte, vyberte [Není nastaveno].

- Nastavení přiřazené funkce platí pro všechny záznamové režimy. V kombinaci s určitým režimem záznamu však přiřazená funkce nemusí pracovat.

Kurzorové tlačítko / [MENU/SET] (Výběr/nastavení položek)

Stisk kurzorového tlačítka:

Proběhne výběr položek nebo nastavení hodnot apod.

Stisk tlačítka [MENU/SET]:

Proběhne potvrzení nastavení obsahu apod.

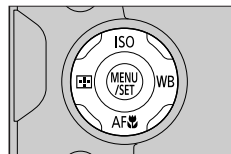

Tlačítko [DISP.] (Přepínání informací na displeji)

1 Stiskem tlačítka [DISP.] přepnete zobrazení

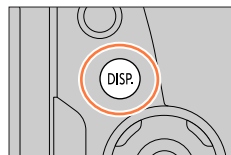

Během záznamu

Metodu zobrazení hledáček/displej lze přepínat.

MENU → **[Vlastní]** → **[Monitor/Displej]** → **[Nast. zobr. displeje/hled.]**
→ **[Nastavit zobr. hledáčku]** nebo **[Nastavit zobr. displeje]**

[] (styl zobrazení v hledáčku)

Obrázky se lehce zmenší, abyste mohli lépe prověřit jejich kompozici.

[] (styl zobrazení na displeji)

Zvětší obrázky na celou plochu displeje, abyste mohli vidět jejich detaily.

■ **[]** Styl zobrazení v externím elektronickém hledáčku (Příklad stylu zobrazení v hledáčku)



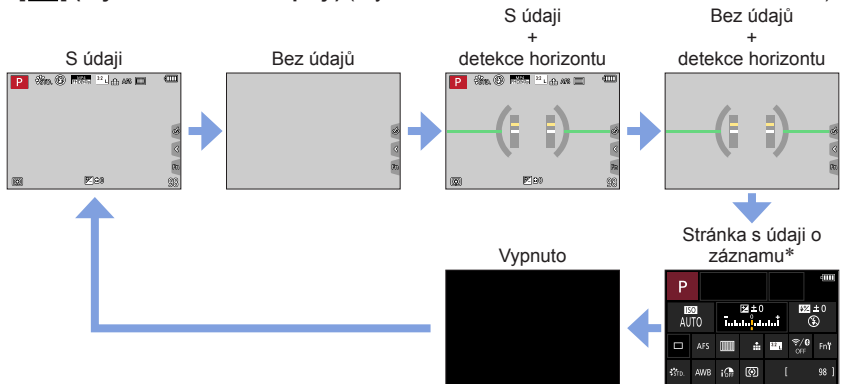

Základní operace

■ [] (Styl zobrazení na displeji) (Styl zobrazení v externím elektronickém hledáčku)



* Tato stránka se zobrazuje pouze tehdy, pokud je položka [Zobr. info. na displeji] z menu [Vlastní] ([Monitor/Displej]) nastavena na [ON]. Nastavení lze upravit přímo dotykem na položky zobrazené na displeji.

- S nastavením [Fn tlačítko] v menu [Vlastní] ([Používání]) lze přiřadit funkci [Styl zobr. displej./hled.] na funkční tlačítko. S každým stiskem tlačítka s přiřazenou funkcí se zobrazení přepne do stylu displej nebo hledáček ([]/[]) podle momentálního použití.

■ Používání detekce horizontu

Žlutá čára označuje aktuální úhel. Úhel sklonu fotoaparátu upravte tak, aby se shodoval s bílou čarou.

Sklon nahoru či dolů

- V tomto případě bude směřovat vzhůru.

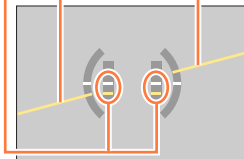
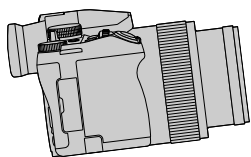

Sklon vlevo či vpravo

- V tomto případě bude pravá strana klesat.

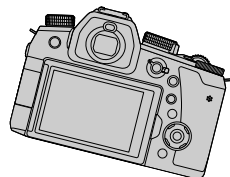

- Pokud je sklon fotoaparátu minimální nebo vůbec žádný, indikátor detekce horizontu zezelená.

- I když je úhel sklonu zkorigován, chyba může dosahovat ± 1 stupně.
- Pokud jsou snímky pořízeny s fotoaparátem namířeným ostře nahoru nebo dolů, detekce horizontu se nemusí zobrazit správně nebo funkce detekce orientace nemusí pracovat správně.

Při přehrávání

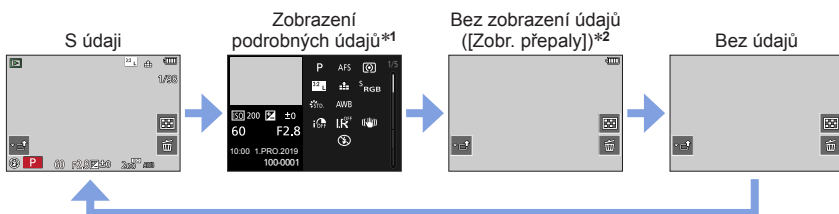

*1 Stiskem \blacktriangle / \blacktriangledown přepínejte mezi následujícími režimy:

- Zobrazení podrobných údajů
- Zobrazení histogramu
- Styl fotografování, Zvýraznění stínů
- Zobrazení vyvážení bílé
- Zobrazení údajů o objektivu

*2 Tato stránka se zobrazuje pouze tehdy, pokud je položka [Zobr. přepaly] z menu [Vlastní] ([Monitor/Displej]) nastavena na [ON].

Dotykový displej (dotykové ovládání)

Dotyk

Krátce se dotkněte displeje.

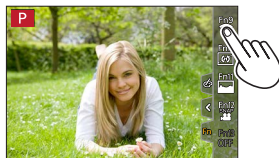

Přetažení

„Přetažením“ se rozumí dotyk a posun prstu po povrchu dotykového displeje.

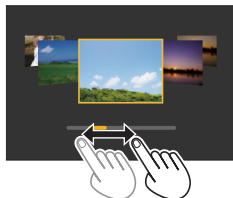

Gesta (spread/pinch - roztažení/přitažení)

Na dotykovém displeji lze roztažením 2 prstů (pinch out) úroveň zoomu zvýšit a přitažením 2 prstů (pinch in) úroveň zoomu snížit.

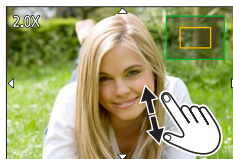

- Displeje se dotýkejte vždy jen čistým a suchým prstem.
- Použijete-li zakoupenou ochrannou fólii na displej, řiďte se pokyny výrobce fólie. (Některé ochranné fólie na displej mohou zhoršit čitelnost displeje nebo ovládání dotykem.)
- Funkce dotykového displeje nemusí správně fungovat v následujících případech:
 - Dotknete-li se displeje v rukavici
 - Je-li displej vlhký



Fotografování s dotykovými funkcemi

Zaostření na objekt na pozici dotyku (funkce Ostření dotykem, Exponovat dotykem)

Režim záznamu: **P** **A** **S** **M** **SCN**

1 Dotkněte se tlačítka [OK]



2 Dotkněte se ikony

- Ikona se přepne po každém dotyku.



[] (Ostření dotykem)	Zaostří na pozici, které se dotknete.*
[] (Exponovat dotykem)	Před uskutečněním záznamu zaostří na pozici, které se dotknete.*
[] (VYPNUTO)	Funkce Ostření dotykem a Exponovat dotykem jsou vypnuty.

*Pokud je parametr [Dot. ostření] pod položkou [Nast.dotyku] z menu [Vlastní] ([Používání]) nastaven na [AF+AE], ostření a jas bude optimalizováno pro pozici dotyku. (→102)

3 (Pokud byla vybrána jiná možnost než VYPNUTO) Dotkněte se objektu

Podrobnosti o změně pozice a velikosti oblasti AF při aktivaci funkce [] (Ostření dotykem) viz (→98).



- Pokud se fotografování s expozicí dotykem nezdaří, zobrazí se oblast AF červeně a zmizí.



Úprava jasu v pozici dotyku ([Dotykové AE])

Režim záznamu: 

Pokud se tvář objektu jeví jako tmavá, lze displej rozjasnit podle jasu tváře.

1 Dotkněte se tlačítka []

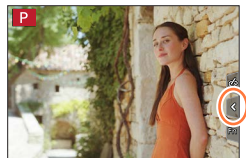

2 Dotkněte se tlačítka []

- Zobrazí se obrazovka nastavení polohy optimalizace expozice.
- Režim [Režim měření] je nastaven na [, který se používá výhradně pro funkci [Dotykové AE].

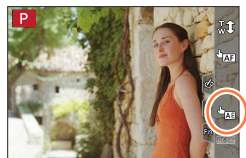

3 Dotkněte se o objektu, pro který chcete provést optimalizaci expozice.

- Dotykem položky [Reset] vrátíte měření expozice opět na střed.



4 Klepněte na [Nast.]

■ Zrušení funkce [Dotykové AE]

Dotkněte se tlačítka []

- Tato funkce není k dispozici v následujících případech:
 - Při používání digitálního zoomu
 - Při fotografování v režimu [Vysokorychl. video]
 - Při záznamu v režimu [Živé ořiznutí 4K]
 - Pokud byl parametr [Dot. ostření] pod položkou [Nast.dotyku] z menu [Vlastní] ([Používání]) nastaven [AF+AE]



Nastavení menu

Nastavení menu lze vytvořit tlačítkem nebo dotykem.

1 Stiskem [MENU/SET] vyvolejte nabídku

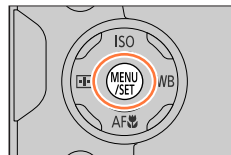





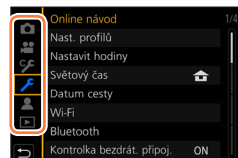

2 Vyberte typ menu

- ① Stiskněte ◀
- ② Stiskem ▲ ▼ vyberte záložku, např. [🔧]
 - Záložku lze vybrat také otáčením předního ovladače.
- ③ Stiskněte [MENU/SET]



— Pomocí dotykového displeje —

Dotykem vyberete záložku, např. [🔧]

 [Zázn.] (→176)	Můžete nastavit poměr stran, počet pixelů, režim 4K Photo apod.
 [Video] (→191)	Lze vybrat formát záznamu, kvalitu snímku a další nastavení.
 [Vlastní] (→194)	Ovládání přístroje (např. zobrazení stránky a operace s tlačítky) lze upravit podle vašich preferencí.
 [Nastavení] (→209)	Lze nastavovat konfigurace, které umožňují příjemnější používání, např. změna nastavení hodin a druh zvukového signálu. Můžete také nastavit funkce související s Wi-Fi/Bluetooth.
 [Moje nabídka] (→219)	Často používaná menu lze zaregistrovat.
 [Přehrávání] (→220)	Lze nastavit parametry pro prohlížení a úpravu snímků.

- Nabídky menu, které se zobrazují v každém záznamovém režimu (→175)



3 Tlačítka ▲ ▼ vyberte položku menu a stiskněte [MENU/SET]

- Položku menu lze vybrat také otáčením zadního ovladače.
- Na další stránku lze přepnout otáčením páčky zoomu.

— Pomocí dotykového displeje

Dotkněte se položky menu

- Stránky lze přepínat dotykem symbolu Ⓐ na pravé straně displeje.



4 Tlačítka ▲ ▼ vyberte nastavení a stiskněte [MENU/SET]

- Nastavení lze vybírat také otáčením zadního ovladače.
- Způsob nastavení se liší podle položky menu.

— Pomocí dotykového displeje

Dotkněte se nastavení, které chcete upravit



5 Opakovaně tiskněte tlačítko [↵], dokud se znovu neobjeví stránka záznamu nebo přehrávání

- V režimu záznamu lze stránku s menu opustit také namáčknutím spouště.

— Pomocí dotykového displeje

Dotkněte se tlačítka [↵]



- Během volby položky menu nebo nastavení lze stiskem [DISP.] zobrazit vysvětlení položky.
- Položky, které nelze nastavit, mají šedou barvu. Za některých podmínek nastavení se po stisku tlačítka [MENU/SET] při volbě šedě zbarvené položky menu zobrazí důvod vypnutí nastavení.

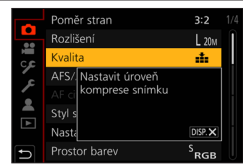

Okamžité vyvolání často používaných menu (Rychlé menu)

Některé položky menu lze snadno vyvolat a nastavit během záznamu.

1 Stiskněte tlačítko [Q.MENU]

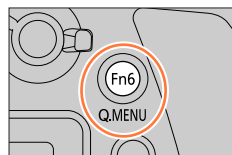

2 Otáčením předního ovladače vyberte položku menu



3 Nastavení vyberte otáčením zadního ovladače

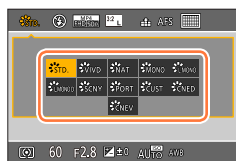

4 Chcete-li Rychlé menu uzavřít, stiskněte tlačítko [Q.MENU]

Používání rychlého menu na displeji na stránce s informacemi o záznamu (→45)

Položku vyberte stiskem tlačítka [Q.MENU] a otáčením předního ovladače. Poté vyberte zadním ovladačem položky nastavení.



- K volbě menu a položek nastavení můžete také použít tlačítka ▲▼◀▶.
- Některé položky nebo některá nastavení nelze zvolit, závisí to na režimu nebo na stylu zobrazení, jaký fotoaparát používá.

Okamžité vyvolání často používaných menu (Rychlé menu)

Přepnutí funkce Rychlé menu na vlastní upřednostňovanou položku

Pro Rychlé menu lze nastavit až 15 položek.

MENU →  [Vlastní] →  [Používání] → [Q.MENU] → [CUSTOM]

- Po stisku tlačítka [Q.MENU] vyberte tlačítkem ▼ ikonu  a stiskněte [MENU/SET]**

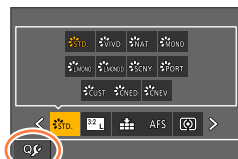

- Tlačítka ▲▼◀▶ vyberte položku menu na horním řádku a stiskněte [MENU/SET]**

Ⓐ Horní řádek: Položky, které lze nastavit

Ⓑ Spodní řádek: Nastavit položky

- Položky, které se na horním řádku zobrazily ve světle šedé barvě, již byly nastaveny.

- Tlačítka ◀▶ vyberte prázdné místo na spodním řádku a poté stiskněte [MENU/SET]**

- Položku menu lze nastavit také přetažením z horní řádky na spodní řádku.
- Pokud není na spodním řádku žádné prázdné místo, lze stávající položku vybrat a nahradit položkou novou.
- Chcete-li nastavení zrušit, stiskem tlačítka ▼ se přesuňte na spodní řádek a vyberte položku, kterou chcete zrušit. Poté stiskněte [MENU/SET].

- Stiskněte tlačítko **

- Obnoví se zobrazení stránky kroku 1. Stiskem [MENU/SET] se vrátíte na stránku záznamu.

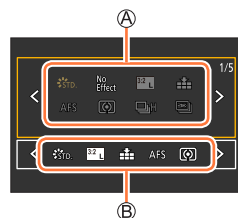

Přiřazení často používaných funkcí na tlačítka

(Funkční tlačítka)

Na konkrétní tlačítka ([Fn1] - [Fn8]) nebo ikony zobrazené na displeji ([Fn9] - [Fn13]) lze přiřadit často používané funkce.

1 Nastavte položky menu

MENU →  [Vlastní] →  [Používání] → [Fn tlačítko]

Nastavení: [Nastavení v módu Záz.] / [Nastavení v módu Přehr.]

2 Tlačítka ▲ ▼ vyberte funkční tlačítko, kterému chcete přiřadit funkci, a stiskněte [MENU/SET]

- Stránky lze přepínat tlačítkem [DISP.].

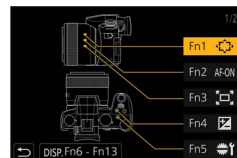

3 Tlačítka ▲ ▼ vyberte funkci, kterou chcete přiřadit, a stiskněte [MENU/SET]

- Podrobnosti o funkcích, které můžete přiřadit v [Nastavení v módu Záz.], viz (→55).
- Podrobnosti o funkcích, které můžete přiřadit v [Nastavení v módu Přehr.], viz (→57).

■ Konfigurace nastavení funkčního tlačítka ze stránky s údaji o záznamu

Dotykem tlačítka [Fn \uparrow] na stránce s údaji o záznamu (→45) lze také zobrazit stránku v kroku 2.

■ Rychlé přiřazení funkcí

Stránku zobrazenou v kroku 3 lze zobrazit přidržetím funkčního tlačítka ([Fn1] až [Fn8]) na 2 sekundy. (S ohledem na registrovanou funkci nebo zobrazenou stránku nemusí být zobrazení stránky přiřazení nutné.)

- Některé funkce nelze některým funkčním tlačítkům přiřadit.
- V některých režimech nebo při zobrazení některých stránek nemusí funkce přiřazená funkčnímu tlačítku pracovat.

Přiřazení často používaných funkcí na tlačítka (Funkční tlačítka)

Používání funkčních tlačítek při pořizování záznamu

Chcete-li použít přiřazenou funkci, stiskněte příslušné funkční tlačítko.

■ Použití funkčních tlačítek s dotykovým displejem

- 1 Dotkněte se tlačítka [Fn]
- 2 Dotkněte se tlačítka [Fn9], [Fn10], [Fn11], [Fn12] nebo [Fn13]

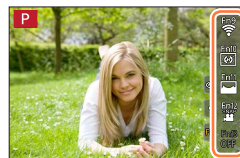

■ Funkce, které lze přiřadit funkčním tlačítkům v [Nastavení v módu Zázn.]

- | | | |
|---|---|---|
| <ul style="list-style-type: none"> • [Korekce expozice]: [Fn4]*1 • [Wi-Fi]: [Fn9]*1 • [Q.MENU]: [Fn6]*1 • [Videozáznam] • [Hledáček/displej]: [Fn8]*1 • [Styl zobr. displ./hled.] • [AF/AE LOCK] • [AF ZAPNUT]: [Fn2]*1 • [Náhled]: [Fn7]*1 • [AE jedním dotykem] • [Dotykové AE] • [Vodováha]: [Fn10]*1 • [Oblast ostření]: [Fn1]*1 • [1 snímek "FOTOGRAFIE 4K"] • [Zámek ovládání] • [Přepínač op. voliče]: [Fn5]*1 • [Styl snímků] • [Efekt filtru] • [Poměr stran] • [Rozlišení] • [Kvalita] | <ul style="list-style-type: none"> • [AFS/AFF] • [Režim měření] • [Rychl.snímání] • [FOTOGRAFIE 4K] • [Samospoušť] • [Vějíř] • [Světla a stíny] • [i.dynamický] • [i.rozlišení] • [Nejdelší čas] • [HDR] • [Typ závěrky] • [Režim blesku] • [Nastav.blesku] • [Nast. bezdrát. blesku] • [i.Zoom] • [Digitální zoom] • [Stabilizátor] • [El. stabilizace (video)] • [Živé ořiznutí 4K] • [Video momentka]: [Fn12]*1 | <ul style="list-style-type: none"> • [Nastavit video] • [Režim snímání v zázsn.] • [Zobraz. úrovně nahr. zvuku] • [Úpr. úrovně nahr. zvuku] • [Tichý režim] • [Zvýraznění obrysů] • [Histogram]: [Fn11]*1 • [Pomůcky] • [Zebra] • [Monochr. živé zobraz.] • [Trvalý náhled] • [Místo zázsn.] • [Ovladač zoomu] • [Pomoc při kompozici a zoomu]: [Fn3]*1 • [Citlivost] • [Vyvážení bílé] • [AF režim/MF] • [Režim makro] • [Přepínač zázsn./přehr.] • [Vyp.]*2: [Fn13]*1 |
|---|---|---|

*1 Nastavení funkčního tlačítka při zakoupení fotoaparátu.

*2 Na funkční tlačítka není přiřazena žádná funkce.

Přiřazení často používaných funkcí na tlačítka (Funkční tlačítka)

- Pokud je funkce [Videozáznam] přiřazena na funkční tlačítko, můžete zahájit a ukončit záznam videosekvencí stejným způsobem, jako při stisku tlačítka videosekvence.
- Pokud je na funkční tlačítko přiřazena funkce [Oblast ostření], můžete zobrazit stránku pro nastavení oblasti AF nebo MF lupy.
- Při nastavení [1 snímek "FOTOGRAFIE 4K"] se záznam uskuteční pouze ve specifickém režimu fotografování 4K Photo. Po dokončení záznamu se fotoaparát vrátí do normálního režimu.
- Pokud je na funkční tlačítko přiřazena funkce [Zámek ovládání], můžete operace nastavené prostřednictvím položky [Nast. zámku ovládání] z menu [Vlastní] ([Používání]) zakázat. Chcete-li blokování zrušit, znovu stisknete funkční tlačítko, na které byla přiřazena funkce [Zámek ovládání].
- Pokud je na funkční tlačítko přiřazena funkce [Přepínač záznam./přehr.], můžete přepínat mezi režimem záznamu a přehrávání.
- Chcete-li obnovit výchozí nastavení funkčního tlačítka, vyberte položku [Obnovit výchozí].
- Pokud displej zobrazuje  nebo podobnou ikonu, zobrazená operace bude provedena namísto funkce přiřazené na funkční tlačítka pomocí [Fn tlačítko].

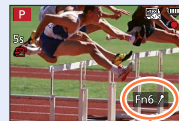

Přiřazení často používaných funkcí na tlačítka (Funkční tlačítka)

Používání funkčních tlačítek při přehrávání snímků

Můžete přímo použít funkci na vybraný snímek stiskem funkčního tlačítka při přehrávání. Příklad: Při nastavení položky [Fn6] na [Hodnocení★3]

1 Tlačítka ◀▶ vyberte snímek

2 Stiskněte tlačítko [Fn6] a poté snímek zařadíte mezi [Hodnocení★3]

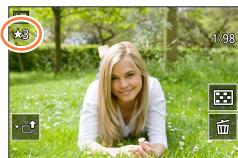

■ Funkce, které lze přiřadit funkčním tlačítkům v režimu [Nastavení v módu Přehr.]

- Na tlačítko [Fn1], [Fn2], [Fn3], [Fn4], [Fn5], [Fn6] nebo [Fn8] lze přiřadit tyto funkce.

• [Wi-Fi]: [Fn5]*1	• [Ochrana]	• [Hodnocení★5]
• [Hledáček/displej]: [Fn8]*1	• [Hodnocení★1]	• [Zpracování RAW]
• [Přepínač záz.n./přehr.]	• [Hodnocení★2]	• [Hrom. uložit. FOTOG. 4K]
• [Přehr. FOT. 4K]	• [Hodnocení★3]: [Fn6]*1	• [Vyp.]*2:
• [Vymazat jeden]	• [Hodnocení★4]	[Fn1], [Fn2], [Fn3], [Fn4]*1

*1 Nastavení funkčního tlačítka při zakoupení fotoaparátu.

*2 Na funkční tlačítka není přiřazena žádná funkce.

- Pokud přiřadíte funkci [Přehr. FOT. 4K], zobrazí se stránka, která vám umožní vybrat snímky k extrakci ze sériového souboru 4K a uložit je.
- Chcete-li obnovit výchozí nastavení funkčního tlačítka, vyberte položku [Obnovit výchozí].

Vkládání textu

Pokračujte níže uvedenými kroky, dokud se nezobrazí stránka pro zadávání textu.

1 Tlačítka ▲ ▼ ◀ ▶ vyberte znaky

2 Několikrát stiskněte [MENU/SET], dokud se nezobrazí požadovaný znak

- []: Vložit mezeru.

■ Změna typu znaku

- Stiskněte tlačítko [DISP.]
- Tlačítka ▲ ▼ ◀ ▶ vyberte [] a stiskněte [MENU/SET]

■ Pokračujte v zadávání znaků

- Tlačítka ▲ ▼ ◀ ▶ vyberte [] a stiskněte [MENU/SET]
- Páčkou zoomu pohněte ke straně T
- Zadním ovladačem otočte doprava.

■ Editace textu

- 1 Tlačítka ▲ ▼ ◀ ▶ vyberte [] [] a stiskněte [MENU/SET]. Poté přemístěte kurzor na text, který se má upravit
 - Ke změně pozice kurzoru lze také použít páčku zoomu nebo zadní ovladač.
- 2 Tlačítka ▲ ▼ ◀ ▶ vyberte [Mazat] a stiskněte [MENU/SET]
- 3 Tlačítka ▲ ▼ ◀ ▶ vyberte správný text a stiskněte [MENU/SET]



3 Až dokončíte vkládání textu, vyberte tlačítka ▲ ▼ ◀ ▶ položku [Nast.] a stiskněte [MENU/SET]

- Lze vložit maximálně 30 znaků (maximálně 9 znaků, když zadáváte jména v režimu [Rozezn. tváří]).
- Lze vložit maximálně 15 znaků pro [\], [[], []], [•] a [—] (maximálně 6 znaků při zadávání jmen v [Rozezn. tváří]).

Fotografování s automatickým nastavením

(Režim Inteligentní aut.)

Režim záznamu:  

Tento režim se doporučuje pro uživatele, kteří chtějí zaměřit a stisknout spoušť, protože fotoaparát optimalizuje nastavení na objekt a na prostředí záznamu.

1 Ovladač režimů nastavte na [iA]

- Při zakoupení fotoaparátu je nastaven režim iA plus.

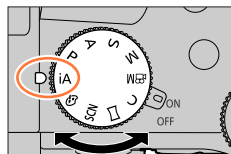



2 Fotoaparát naniřte na objekt

- Pokud fotoaparát identifikuje optimální scénu, ikona se přepne na ikonu odpovídající této scéně. (Automatická detekce scény)



■ Přepínání mezi režimy Inteligentní aut. a iA plus



MENU →  /  [Inteligentní aut.] → [Inteligentní aut. režim]

Nastavení:  (režim Inteligentní Auto) /  (režim Inteligentní Auto Plus)





Také je možné zobrazit obrazovku pro výběr klepnutím na ikonu režimu záznamu na obrazovce pro záznam.



Režim  vám umožní upravit některá nastavení (např. jas a barevný odstín) v době, kdy používáte k ostatním nastavením také , takže můžete pořizovat snímky mnohem více přizpůsobené svým preferencím.

(o: K dispozici, –: Není k dispozici)

	 Režim iA plus	 Režim Inteligentní Auto
Nastavení barevného tónu	o	–
Nastavení jasu (expozice)	o	–
Funkce ovládání rozostření	o	–
Menu, která lze nastavit	Mnoho	Málo

Fotografování s automatickým nastavením (Režim Inteligentní aut.)

Automatické ostření, Vyhledávání tváře/očí a Rozznávání tváře

Režim [AF režim] je automaticky nastaven na [i:👤]. Pokud se dotknete objektu, fotoaparát se přepne do režimu [i:👤] a spustí se funkce AF pohybu.

- Do režimu [i:👤] lze přepnout také stiskem tlačítka [i:👤] (◀). Oblast AF pohybu srovnajte s objektem a poté namáčknutím spouště aktivujte funkci AF pohybu.
- Jestliže je funkce [Rozezn. tváří] nastavena na [ON] a fotoaparát rozpozná obličej podobný zaregistrovanému, v pravém horním rohu ikon [i:👤], [i:👤] a [i:👤] se zobrazí [R].

Blesk

Pokud je otevřený blesk, fotoaparát se automaticky přepne do režimu [i:👤], [i:👤] (Auto/Potlačení jevu červených očí), [i:👤] nebo [i:👤], podle typu objektu a jasu.

- Zobrazí-li se [i:👤] nebo [i:👤], aktivuje se funkce [Red.červ.očí] a automaticky detekuje červené oči a opravuje data obrazu.
- Pokud vyberete režim [i:👤] nebo [i:👤], rychlost závěrky se sníží.
- V režimu Inteligentní Auto Plus lze nastavit parametr [Režim blesku] v režimu [Blesk] z menu [Zázn.] na [i:👤] (Nuceně vypnutý blesk) i když je blesk odklopený. (→151)

Automatická detekce scény**Při fotografování snímků**

[i-Portrét]	[i-Krajina]	[i-Makro]
[i-Noční portrét]*1	[i-Noční krajina]	[i-Noční záběr z ruky]*2
[i-Potraviny]	[i-Dítě]*3	[i-Západ slunce]
/ Pokud scéna neodpovídá žádné z výše uvedených		

Při natáčení videosekvencí

[i-Portrét]	[i-Krajina]	[i-Slabé světlo]	[i-Makro]
/ Pokud scéna neodpovídá žádné z výše uvedených			

*1 Zobrazí se pouze při použití blesku.

*2 Při nastavení funkce [iA Noční záběr z ruky] na [ON].

*3 Když jsou rozpoznány děti mladší než 3 roky (které jsou zaregistrovány pomocí funkce Rozznávání tváře)

Fotografování s automatickým nastavením (Režim Inteligentní aut.)

- Jestliže fotoaparát identifikuje [iA] jako optimální scénu a pokud určí, že jsou vibrace potlačeny díky použití stavivu nebo jiným způsobem, použije se rychlost závěrky, která je nižší než obvykle. Po stisku spouště fotoaparátem během záznamu nepohybujte.
- Při fotografování ve formátu 4K nebo při záznamu v režimu [Dodatečné zaostření], pracuje funkce Detekce scény stejným způsobem, jako při natáčení videosekvencí.

- Podle podmínek záznamu mohou být pro stejný objekt stanoveny různé typy scén.



Informace o kompenzaci protisvětla

V režimu iA plus a Inteligentní aut. se automaticky aktivuje kompenzace protisvětla. Protisvětlo je stav, kdy dochází k osvětlení světlem zpoza objektu. Je-li přítomné protisvětlo, objekt se zobrazí tmavší a fotoaparát se automaticky pokusí o opravu zvýšením jasu snímku.

Menu [Inteligentní aut.]

Fotografování snímků z ruky ([iA Noční záběr z ruky])

Režim záznamu:

Pokud se během držení fotoaparátu v ruce detekuje noční scéna, scénický režim [iA Noční záběr z ruky] může zaznamenat statický snímek s menšími vibracemi a menším množstvím šumu pomocí kombinace série snímků i bez použití stavivu.

MENU → / [Inteligentní aut.] → [iA Noční záběr z ruky]

Nastavení: [ON] / [OFF]

- Úhel záběru se poněkud zúžil.
- Během snímání série nepohybujte po stisku spouště fotoaparátem.
- Blesk používá fixní nastavení [☺] (Nucený blesk vypnutý).
- Tato funkce nebude pracovat u statických snímků během natáčení videosekvencí.
- Tato funkce je k dispozici v následujících případech:
 - V režimu [Sériové snímání]
 - Při fotografování ve formátu 4K
 - Při záznamu v režimu [Dodatečné zaostření]
 - Při záznamu v režimu [Vějíř]
 - Pokud je položka [Kvalita] nastavena na [RAW], [RAW] nebo [RAW]
 - Při použití [Časosběrný snímek]
 - Když je položka [Automatické snímání] z [Fázová animace] nastavena na [ON]



Fotografování s automatickým nastavením (Režim Inteligentní aut.)

Kombinace snímků do jediného statického snímku s bohatým prokreslením ([iHDR])



Režim záznamu:  

Pokud se mezi pozadím a objektem vyskytuje např. silný kontrast, režim [iHDR] pořídí větší počet statických snímků s odlišnými expozicemi a jejich kombinací vytvoří jediný statický snímek s bohatou gradací.

[iHDR] se aktivuje dle potřeby. V případě aktivace se na obrazovce zobrazí [HDR].

MENU →  /  [Inteligentní aut.] → [iHDR]

Nastavení: [ON] / [OFF]

- Úhel záběru se poněkud zúžil.
- Během snímání série nepohybujte po stisku spouště fotoaparát.
- Protože se po pořízení série statických snímků vytváří jejich kombinace, několik okamžiků potrvá, než budete moci vyfotografovat další snímek.
- Pokud se objekt pohyboval, v případě skládání snímku ze série se může objevit zdvojení obrazu.
- Tato funkce nebude pracovat u statických snímků během natáčení videosekvencí.
- Tato funkce je k dispozici v následujících případech:
 - Při fotografování s bleskem
 - Při použití [Sériové snímání]
 - Při záznamu fotografií v režimu 4K
 - Při záznamu v režimu [Dodatečné zaostření]
 - Při záznamu v režimu [Vějíř]
 - Pokud je položka [Kvalita] nastavena na [RAW , [RAW ] nebo [RAW]
 - Při použití [Časoběrný snímek]
 - Když je položka [Automatické snímání] z [Fázová animace] nastavena na [ON]



Požívání snímku s různými barevnými odstíny, úrovněmi rozostření a jasu

Režim záznamu: 

Nastavení barev

- 1 Tlačítkem [WB] (▶) vyvolejte stránku pro nastavení
- 2 Otáčením zadního ovladače upravte barvy
 - Stiskem tlačítka [MENU/SET] přepněte na obrazovku pro záznam.
 - Po vypnutí fotoaparátu nebo přepnutí do jiného záznamového režimu se obnoví výchozí úroveň nastavení barev (střed).





Rozostření pozadí (Ovládání funkce rozostření)

- 1 Tlačítkem [Fn7] vyvolejte stránku pro nastavení
- 2 Podmínky rozostření pozadí upravte otáčením zadního ovladače
 - Stiskem [MENU/SET] se vraťte na stránku záznamu.
 - Při stisku tlačítka [Fn7] na stránce nastavení rozostření se nastavení zruší.
 - Režim Automatické ostření je nastaven na . Polohu oblasti AF lze upravit dotykem na displeji. (Její velikost nelze změnit)







Nastavení jasu

- 1 Stiskněte tlačítko 
- 2 Otáčením zadního ovladače upravte jas
 - Obsah nastavení na stránce kompenzace expozice lze změnit pod položkou [Komp. Expozice Nast.] z menu [Vlastní] ([Používání]). (→199)
 - Dalším stiskem tlačítka  se vrátíte na stránku záznamu.



Pomocí dotykového displeje

- 1 Dotkněte se tlačítka 
- 2 Dotkněte se položky, kterou chcete nastavit
 - : Barvy
 - : Úroveň rozostření
 - : Jas
- 3 Nastavení proveďte tažením posuvníku nebo měřičem expozice
 - Stiskem tlačítka [MENU/SET] přepněte na obrazovku pro záznam.



Fotografování snímků po automatickém nastavení clonového čísla a rychlosti závěrky (režim Program AE)

Režim záznamu: **[P]**

Fotografování s automatickým nastavením clonového čísla a rychlosti závěrky na základě jasu objektu.

1 Ovladač režimů nastavte na [P]

2 Namáčknutím spouště vyvolejte zobrazení hodnoty clony a rychlosti závěrky

- Pokud se clonové číslo a rychlost závěrky zobrazuje červeně, není nastavena správná expozice.

3 Pokud se zobrazí numerické hodnoty (cca 10 sekund), otáčením zadního nebo předního ovladače změňte hodnoty prostřednictvím funkce Program Shift

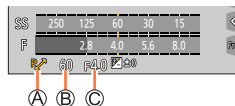

- Ⓐ Indikátor Program Shift
- Ⓑ Rychlost závěrky
- Ⓒ Clonové číslo

- Chcete-li funkci Program Shift zrušit, fotoaparát vypněte nebo otáčejte zadním či předním ovladačem, dokud indikátor Program Shift nezasvítí.
- Funkci Program Shift lze snadno zrušit nastavením funkčního tlačítka na [AE jedním dotykem]. (→54, 70)

Funkce Programme Shift

Funkce sloužící k zachování stejné expozice (jasu) během změny kombinace clonového čísla a rychlosti závěrky se nazývá „Program Shift“. „Program Shift“ můžete použít k fotografování snímků při úpravě clonového čísla a rychlosti závěrky dokonce i v režimu Program AE.

- Funkci Program Shift nelze použít v následujících případech:
 - Při fotografování s bleskem
 - Při záznamu fotografií v režimu 4K
 - Při záznamu v režimu [Dodatečné zaostření]
 - Když je citlivost ISO nastavena na [ISO]



Fotografování s nastavením clonového čísla a rychlosti závěrky

Režim záznamu: **A S M**

- Účinek clonového čísla a rychlosti závěrky, které jste nastavili, se neprojeví na stránce záznamu. Chcete-li kontrolovat účinek na stránce pro záznam, použijte režim náhledu (Preview). (→69)
- Jas obrazovky se může lišit v závislosti na zaznamenaném snímku. Jas snímku zkontrolujte na stránce přehrávání.
- Při úpravě clonového čísla a rychlosti závěrky se zobrazí indikátor expozice. Pokud se hodnota clony a rychlost závěrky zobrazuje červeně, není nastavena odpovídající expozice.
- Pokud není dosaženo správné expozice při namáčknutí spouště, hodnoty clonového čísla a rychlosti závěrky budou červeně blikat.

Fotografování s nastavením clonového čísla (režim Priorita clony AE)

Až nastavíte hodnotu clony, fotoaparát bude automaticky optimalizovat rychlost závěrky podle jasu objektu.

1 Ovladač režimů nastavte na [A]

2 Clonové číslo nastavte otáčením zadního nebo předního ovladače

- Ⓐ Clonové číslo
- Ⓑ Měřič expozice

Clonová čísla, která lze nastavit*	Rozsah rychlosti závěrky (sekundy)
F2.8 - F11	60 - 1/4000 (Při použití mechanické závěrky) 1 - 1/16000 (Při použití elektronické závěrky)

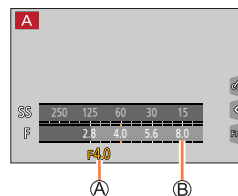

* Výběr některých hodnot nemusí být možný, závisí to na poloze zoomu.



Fotografování s nastavením rychlosti závěrky (Režim Priorita závěrky AE)

Až nastavíte rychlost závěrky, fotoaparát bude automaticky optimalizovat hodnotu clony podle jasu objektu.

1 Ovladač režimů nastavte na [S]

2 Rychlost závěrky nastavte otáčením zadního nebo předního ovladače

- Ⓐ Rychlost závěrky
- Ⓑ Měřič expozice

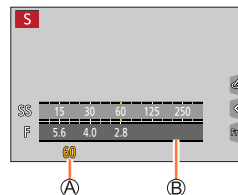

Rychlosti závěrky, které lze nastavit (sekundy)	Nastavení clonového čísla
60 - 1/4000 (Při použití mechanické závěrky) 1 - 1/16000 (Při použití elektronické závěrky)	F2.8 - F11

Fotografování s nastavením clonového čísla a rychlosti závěrky

Fotografování s nastavením clonového čísla a rychlosti závěrky (režim Manuální expozice)

Ručním nastavením hodnoty clony a rychlosti závěrky stanovte expozici.

1 Ovladač režimů nastavte na [M]

2 Rychlost závěrky nastavte otáčením zadního ovladače a clonové číslo otáčením předního ovladače

- Ⓐ Rychlost závěrky
- Ⓑ Clonové číslo
- Ⓒ Pomůcka pro ruční expozici
- Ⓓ Měřič expozice

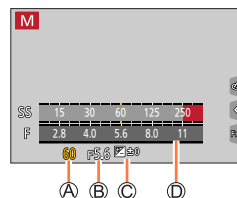

Clonová čísla, která lze nastavit*	Rychlosti závěrky, které lze nastavit (sekundy)
F2.8 - F11	[B] (Bulb - Čas), 60 - 1/4000 (Při použití mechanické závěrky) 1 - 1/16000 (Při použití elektronické závěrky)

* Výběr některých hodnot nemusí být možný, závisí to na poloze zoomu.



Optimalizace citlivosti ISO pro clonové číslo a rychlost závěrky

Pokud je použito nastavení citlivosti ISO [AUTO], fotoaparát nastaví parametr citlivost ISO automaticky, tak aby byla dosažena expozice odpovídající clonovému číslu a rychlosti závěrky.

- V závislosti na podmínkách pořizování záznamu nemusí být optimální expozice nastavena a citlivost ISO bude vyšší.



Pomůcka pro manuální expozici (odhad)

	Zobrazí snímky se standardním jasnem (správná expozice).
	Zobrazí jasnější snímky. Pro správnou expozici použijte vyšší rychlost závěrky nebo zvyšte clonové číslo.
	Zobrazí tmavší snímky. Pro správnou expozici použijte pomalejší rychlost závěrky nebo snižte clonové číslo.

Fotografování s nastavením clonového čísla a rychlosti závěrky

[B] (Bulb - Čas) (Přibližně až 120 sekund)

Pokud nastavíte rychlost závěrky na [B], závěrka zůstane při domáčknutí spouště otevřená.

Závěrka se po uvolnění spouště uzavře.

Tuto funkci použijte, pokud chcete závěrku ponechat otevřenou po delší dobu, například při fotografování ohňostrožů nebo nočních záběrů.



- Při nastavení rychlosti závěrky [B] doporučujeme použít stativ nebo dálkově ovládanou závěrku (DMW-RS2: volitelný doplněk). (→297)
- Když pořizujete statické snímky s nastavením rychlosti závěrky na B (Bulb - čas), snímky mohou obsahovat vyšší úroveň šumu. Pokud chcete šum potlačit, doporučujeme fotografovat s nastavením [Nr / dl. časy] z menu [Zázn.] na [ON]. (→186)

- Tato funkce není dostupná v následujících případech:
 - Při záznamu s bleskem (pouze při nastavení položky [Synchr.blesk] na [2ND])
 - Při fotografování ve formátu 4K
 - Při záznamu v režimu [Dodatečné zaostření]
 - Při záznamu v režimu [Vějíř]
 - Při nastavení položky [HDR] na [ON]
 - Při používání elektronické závěrky
 - Při nastavení položky [Tichý režim] na [ON]
 - V režimu [Časosběrný snímek]
 - Při nastavení parametru [Automatické snímání] z menu [Fázová animace] na [ON]



Fotografování s nastavením clonového čísla a rychlosti závěrky

Kontrola vlivu hodnot clonového čísla a rychlosti závěrky (režim Náhled)

Režim záznamu:

- **Kontrola vlivu vybraného clonového čísla:** Tato funkce umožňuje kontrolu hloubky ostrosti (rozsah ostření) fyzickým zúžením lamel clony objektivu na clonové číslo použité při skutečném záznamu.
- **Kontrola vlivu vybrané rychlosti závěrky:** Tato funkce umožňuje kontrolu pohybu v záběru - zobrazí scénu při rychlosti závěrky použité při skutečném záznamu.

Příprava

Funkci [Náhled] přiřadte na funkční tlačítko (→54)

Následující krok je příkladem přiřazení funkce [Náhled] na tlačítko [Fn7].

1 Stiskem tlačítka [Fn7] přepněte stránku pro potvrzení

- Stránka se přepne při každém stisku tlačítka [Fn7].

Běžná stránka záznamu



Obrazovka náhledu účinku clony

Efekt clony: ○
Efekt rychlosti závěrky –



Obrazovka náhledu účinku rychlosti závěrky

Efekt clony: ○
Efekt rychlosti závěrky ○



Vlastnosti hloubky ostrosti

Podmínky záznamu	Clonové číslo	Malý	Velký
	Ohnisková vzdálenost	Teleobjektiv	Širokouhlý záběr
	Vzdálenost od objektu	Malá	Velká
Hloubka ostrosti (Rozsah ostření)		Malá (úzký) Příklad: Snímek pořízený se záměrně rozostřeným pozadím	Velká (široký) Příklad: Pořízení snímku úpravou zaostření při zahrnutí pozadí



Fotografování s nastavením clonového čísla a rychlosti závěrky

- Fotografovat můžete i v režimu náhledu (Preview).
- Rozsah, v němž lze zkontrolovat efekt vybrané rychlosti závěrky, je mezi 8 sekundami a 1/16000 sekundy.
- Tento režim nelze použít společně s režimem [] (Předsér. snímání 4K) 4K Photo.

Snadné nastavení clony / rychlosti závěrky pro vhodnou expozici (AE jedním dotykem)

Režim záznamu: **P** **A** **S** **M**

Je-li nastavení expozice příliš světlé nebo příliš tmavé, můžete použít funkci AE jedním stisknutím pro nastavení uspokojivé expozice.



Jak poznat, zda je expozice vyhovující

A Bliká červeně

- Pokud ukazatele clonového čísla a rychlosti závěrky blikají červeně při namáčknutí spouště.
- Jestliže je v režimu Ruční expozice (→67) pomůcka pro manuální expozici jiná než [] .

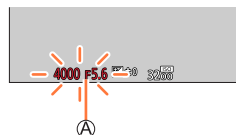

Příprava

Funkci [AE jedním dotykem] přiřaďte funkčnímu tlačítku (→54)

1 (Pokud nebylo dosaženo správné expozice) Stiskněte funkční tlačítko

B Upravte na vhodnou expozici

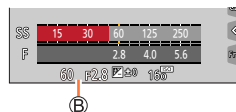

- V následujících případech nelze vhodnou expozici nastavit.
 - Je-li objekt příliš tmavý a není možné dosáhnout odpovídající expozice změnou clonového čísla nebo rychlosti závěrky
 - Při fotografování s bleskem
 - Režim náhled



Záznam panoramatických snímků (režim Panorama Shot)

Režim záznamu: 

Posloupnost fotografií pořízených s různým postavením fotoaparátu je zkombinována do panoramatického snímku.

- 1** Ovladač režimů nastavte na 
- 2** Zaostřete namáčknutím spouště
- 3** Domáčknete spoušť a malým kruhovým pohybem fotoaparátu ve směru záznamu spusťte záznam

(A) Vodorovná/svislá vodicí čára

(B) Směr záznamu a průběh (přibližně)

Pořizování snímků zleva doprava

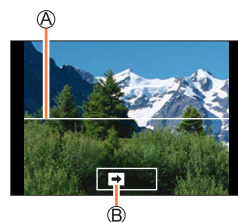
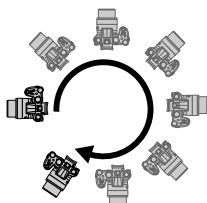
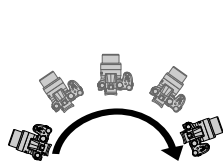

Velikost snímku: [STANDARD] Velikost snímku: [WIDE]

- Fotoaparátem pohybujte stálou rychlostí.
- Pokud se fotoaparát otáčí příliš rychle nebo příliš pomalu, nemusí pořízení snímků proběhnout úspěšně.

4 Dalším domáčknutím spouště ukončete záznam

- Během pořizování snímků lze záznam rovněž ukončit přerušením otáčení fotoaparátu.
- Záznam lze ukončit také přemístěním fotoaparátu na konec vodicí linky.

Záznam panoramatických snímků (režim Panorama Shot)

■ Změna směru záznamu a zorného úhlu (velikost snímku) u panoramatických snímků

MENU →  **[Panoramatický snímek]** → **[Směr]** / **[Rozlišení]**

[Směr]	Nastaví směr záznamu.
[Rozlišení]	Nastaví zorný úhel (velikost snímku). [STANDARD] / [WIDE]

- Počet zaznamenaných pixelů v horizontální a vertikální linii panoramatického snímku se může lišit a závisí na velikosti obrazu, směru záznamu a na počtu spojených snímků. Maximální počet zaznamenaných pixelů je následující:

Velikost snímku	Směr záznamu	Horizontální rozlišení	Vertikální rozlišení
[STANDARD]	Horizontálně	8176 pixelů	1920 pixelů
	Vertikálně	2560 pixelů	7680 pixelů
[WIDE]	Horizontálně	8176 pixelů	960 pixelů
	Vertikálně	1280 pixelů	7680 pixelů



Tipy

Fotoaparát pohybujte ve směru záznamu co nejplynuleji.

(Pokud se fotoaparát příliš otřásá, pořizování snímků nemusí být možné, nebo výsledný panoramatický snímek může být úzký (malý)).







- Ⓐ Fotoaparát nasměrujte na bod lehce před místem, které chcete sejmut.
(Ale poslední snímek se nezaznamená do konce.)

Záznam panoramatických snímků (režim Panorama Shot)

■ Přehrávání panoramatických snímků

Stisknutím tlačítka ▲ zahájíte automatické přehrávání ve stejném směru, v jakém byly snímky pořízeny.

- Během postupného přehrávání můžete provádět následující činnosti.

		Spuštění panoramatického přehrávání / Pauza*
		Zastavení



*Když je přehrávání přerušeno, můžete prohlížet snímky směrem zpět tažením po displeji. Když se dotknete lišty pro posouvání, přeskočíte na snímek v místě dotyku.

- Pozice zoomu je fixována v krajní poloze W.
- Pro ostření, expozici a vyvážení bílé jsou u prvního snímku pevně nastaveny optimální hodnoty. Pokud jsou ostření nebo jas snímků, které byly pořízeny jako součást panoramatického snímku po prvním snímku, výrazně odlišné od prvního snímku, panoramatický snímek nemusí mít jako celek (po spojení všech snímků dohromady) jednotné ostření a jas.
- Protože je panoramatický snímek vytvořen spojením několika snímků, některé objekty mohou být zkreslené nebo mohou být zřetelná místa spojení několika po sobě pořízených a následně spojených snímků.
- Při fotografování následujících objektů nebo pořizování snímků za následujících podmínek se nemusejí panoramatické snímky vytvořit vůbec nebo nemusí být zaznamenány správně:
 - Objekty se spojitým monotónem nebo strukturou (nebe, pláž apod.)
 - Pohybující se objekty (osoby, zvířata, vozidla, vlny nebo květiny vlnící se ve větru apod.)
 - Objekty, jejichž barvy nebo tvary se rychle mění (např. obraz objevující se na displeji)
 - Tmavé prostředí
 - Prostředí s blikajícími zdroji světla (zářivky, svíčky apod.)



Fotografování podle přednastavených scén

(režim Průvodce scény)

Režim záznamu: **[SCN]**

Vyberete-li scénu, která odpovídá objektu a podmínkám snímání vzhledem ke vzorovým snímkům, fotoaparát automaticky nastaví optimální expozici, barvy a zaostření, takže můžete fotografovat způsobem, který je pro danou scénu nejhodnější.

- 1 Ovladač režimů nastavte na [SCN]**
- 2 Tlačítka ◀▶ vyberte scénu a stiskněte [MENU/SET]**

• Scénu můžete vybrat také přetažením vzorového snímku nebo a posuvné lišty.

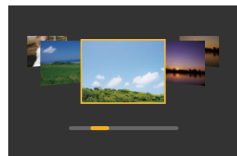

Zobrazení popisu každé scény a tipy pro záznam.

Během zobrazení stránky výběru scény stiskněte tlačítko [DISP.]

Normální zobrazení

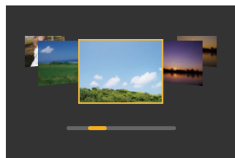

Pomocné údaje

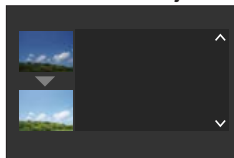

Zobrazení seznamu

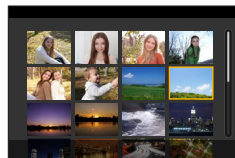

Také je možné zobrazit obrazovku pro výběr klepnutím na ikonu režimu záznamu na obrazovce pro záznam.



- Podle typu scény může stránka záznamu vypadat, jako by došlo k výpadku snímků.
- Chcete-li změnit scénický režim, na stránce menu [Prův. scénami], vyberte položku [Výběr scény] a poté stiskněte [MENU/SET]. Můžete se vrátit na krok **2**.
- Některé položky menu záznamu nelze v režimu Průvodce scény nastavit, protože fotoaparát automaticky upraví nastavení na optimální hodnoty.
- I když je u určitých typů scény parametr Vyvážení bílé pevně nastaven na [AWB], Vyvážení bílé lze přesně vyladit nebo lze stiskem tlačítka [WB] (▶) na stránce záznamu aktivovat funkci odstupňované vyvážení bílé.



Fotografování podle přednastavených scén (režim Průvodce scéný)

1: [Čistý portrét]**2: [Hebká pokožka]**

- Je-li v pozadí obsažena barva podobná odstínu pleti, dojde k vyhlazení i této oblasti.
- Tento režim nemusí být účinný za slabého osvětlení.

3: [Jemnost podsvícení]**4: [Jasný v protisvětle]****5: [Uvolňující tón]****6: [Sladký dětský obličej]**

- Dotknete-li se obličeje v záběru, bude pořízena fotografie se zaostřením a nastavením expozice na místo dotyku.

7: [Nevšední scénérie]**8: [Jasně modré nebe]****9: [Romantický západ slunce]****10: [Živý západ slunce]****11: [Lesknoucí se voda]**

- Použití efektu hvězda může způsobit odlesky na jiných objektech, než je vodní hladina.

12: [Jasná noční scéna]**13: [Studená noční obloha]****14: [Teplá zářivá noční scéna]****15: [Umělecká noční scéna]**

Fotografování podle přednastavených scén (režim Průvodce scén)

16: [Třpytivé osvětlení]**17: [Noční záběr z ruky]**

- Během snímání série nepohybujte po stisku spouště fotoaparátem.
- Úhel záběru se poněkud zúžil.

18: [Čistý noční portrét]

- Doporučen stativ a samospoušť.
- Je-li nastaven režim [Čistý noční portrét], je třeba, aby objekt zůstal nehybný ještě alespoň 1 sekundu po pořízení snímku.

19: [Měkký obraz květiny]

- Při záznamu zblízka doporučujeme pořídit snímek bez blesku.

20: [Chutný pokrm]

- Při záznamu zblízka doporučujeme pořídit snímek bez blesku.

21: [Lákavý dezert]

- Při záznamu zblízka doporučujeme pořídit snímek bez blesku.

22: [Zastavení pohybu zvířat]

- Výchozí nastavení [AF přisvětlení] je [OFF].

23: [Jasně sportovní snímky]**24: [Monochromatický]**

Fotografování s různými obrazovými efekty

(Režim Kreativní)

Režim záznamu: 

Efekty lze zvolit podle ukázkových snímků a prohlédnout si jejich vliv na displeji.

1 Ovladač režimů nastavte na 

2 Tlačítka ▲ ▼ vyberte obrazový efekt (filtr) a stiskněte [MENU/SET]

 Zobrazení náhledu

- Obrazové efekty (filtry) můžete vybrat také dotykem vzorového snímku.

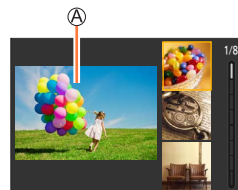

Zobrazení popisu každého obrazového efektu (filtr)

Během zobrazení stránky výběru obrazových efektů scény stiskněte tlačítko [DISP.]

- Když je obrazovka nastavena na zobrazení průvodce, zobrazuje podrobné vysvětlení a rady pro každý efekt.

Normální zobrazení

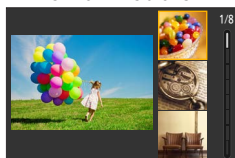

Pomocné údaje

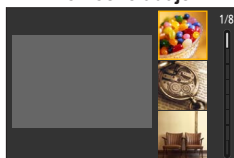

Zobrazení seznamu

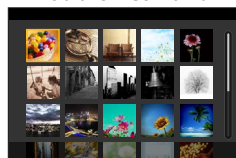

Také je možné zobrazit obrazovku pro výběr klepnutím na ikonu režimu záznamu na obrazovce pro záznam.



- Podle typu obrazového efektu může stránka záznamu vypadat, jako by došlo k výpadku snímků.
- Položka [Vývážení bílé] bude pevně nastavena na [AWB] a citlivost ISO bude nastavena na [AUTO].
- Následující položky lze nastavit v menu [Kreativní].
 - [Efekt filtru]: Možnost výběru obrazového efektu (filtr).
 - [Souč. záz. s/bez filtru]: Možnost nastavit fotoaparát tak, aby pořídil snímek současně s efektem i bez něj. (→182)



Fotografování s různými obrazovými efekty (Režim Kreativní)

Nastavení obrazových efektů podle vašich preferencí

- 1** Tlačítkem [WB] (▶) vyvolejte stránku pro nastavení
- 2** Zadním ovladačem upravte podmínky nastavení obrazových efektů

- Stiskem tlačítka [MENU/SET] přepněte na obrazovku pro záznam.

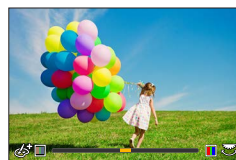

Fotografování s různými obrazovými efekty (Režim Kreativní)

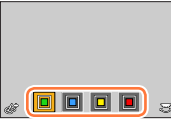

Obrazový efekt	Položky, které můžete nastavit
[Expressivní]	Svěžest Tlumené barvy ↔ Křiklavé barvy
[Retro]	Barvy Nažloutlý odstín ↔ Načervenalý odstín
[Starodávný]	Kontrast Nízký kontrast ↔ Vysoký kontrast
[Jasně sn.]	Barvy Narůžovělý odstín ↔ Světle namodralý odstín
[Low key]	Barvy Načervenalý odstín ↔ Namodralý odstín
[Sépie]	Kontrast Nízký kontrast ↔ Vysoký kontrast
[Monochromatický]	Barvy Nažloutlý odstín ↔ Namodralý odstín
[Dynamický monochrom.]	Kontrast Nízký kontrast ↔ Vysoký kontrast
[Hrubý monochromatický]	Efekt zrnitý snímek Efekt jemně zrnitý snímek ↔ Efekt silně zrnitý snímek
[Hedvábný monochrom.]	Úroveň rozostření Lehké rozostření ↔ Silné rozostření
[Působivé umění]	Svěžest Černobílý ↔ Křiklavé barvy
[Vys. dynamika]	Svěžest Černobílý ↔ Křiklavé barvy
[Křížový proces]	Barvy Zelený odstín / Modrý odstín / Nažloutlý odstín / Načervenalý odstín • Otáčením ovládacího voliče vyberte odstín a stiskněte [MENU/SET]. 
[Efekt hračky]	Barvy Oranžový odstín ↔ Namodralý odstín
[Jasně barvy]	Rozsah, ve kterém bude snížena úroveň periferního jasu Malý ↔ Velký
[Draganův efekt]	Kontrast Nízký kontrast ↔ Vysoký kontrast
[Efekt miniatury]	Svěžest Tlumené barvy ↔ Křiklavé barvy • Podrobnosti o [Efekt miniatury] (→80)



Fotografování s různými obrazovými efekty (Režim Kreativní)

Obrazový efekt	Položky, které můžete nastavit
[Měkké zaostření]	Úroveň rozostření Lehké rozostření ↔ Silné rozostření
[Fantazie]	Svěžest Tlumené barvy ↔ Křiklavé barvy
[Hvězdicový filtr]	[x-x] Délka světelných paprsků Světelný paprsek je krátký ↔ Světelný paprsek je dlouhý [x-✳] Počet světelných paprsků Menší ↔ Větší [x] Úhel světelných paprsků Otočte doleva ↔ Otočte doprava
[Jednobodová barva]	Množství ponechané barvy Ponecháno malé množství barvy ↔ Ponecháno velké množství barvy • Podrobnosti o [Jednobodová barva] (→81)
[Sluneční svit]	Barvy Nažloutlý odstín / Načervenalý odstín / Namodralý odstín / Bělavý odstín • Otáčením ovládacího voliče vyberte odstín a stiskněte [MENU/SET].  • Podrobnosti o [Sluneční svit] (→81)

■ Nastavení typu rozostření ([Efekt miniaturny])

- Po dotyku [] se dotkněte []
- Tlačítka ▲ ▼ nebo ◀ ▶ přesuňte oblast ostření (rámeček)
 - Polohu můžete nastavit také přímo dotekem displeje na obrazovce pro záznam.
 - Dotykem [] lze nastavit orientaci záznamu (orientaci rozostření).
- Otáčením zadního ovladače vyberte velikost oblasti ostření (rámeček)
 - Na dotykovém displeji lze roztažením 2 prstů (pinch out) úroveň zoomu zvýšit a přitažením 2 prstů (pinch in) úroveň zoomu snížit.
 - Pokud stisknete tlačítko [DISP.], obnoví se výchozí podmínka nastavení.
- Stiskněte [MENU/SET]

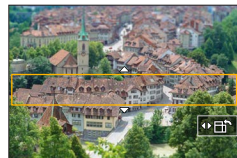

Fotografování s různými obrazovými efekty (Režim Kreativní)

- U videosekvencí se nenahrává zvuk.
 - Při natáčení videosekvence bude dokončený záznam přibližně 1/8 skutečně zaznamenaného časového úseku. (Pokud se natáčí 8 minutová videosekvence, její výsledná délka bude přibližně 1 minuta.) Dostupná délka zobrazená na fotoaparátu bude cca 8x delší než skutečný čas potřebný k záznamu.
- Doba záznamu videosekvence a dostupná doba záznamu se může od hodnot uvedených výše lišit podle obnovovacího kmitočtu videosekvence.
- Pokud zastavíte natáčení videosekvence příliš brzo, fotoaparát může v záznamu po určitou dobu pokračovat.

■ Výběr barvy, která se má zachovat ([Jednobodová barva])

- ① Po dotyku [☑] se dotkněte [☒]
- ② Barvu, kterou chcete ponechat, vyberte tlačítka ▲▼◀▶ a stiskněte [MENU/SET]
 - Výběr lze uskutečnit také dotykovými operacemi.
 - Pokud stisknete tlačítko [DISP.], obnoví se výchozí podmínka nastavení.

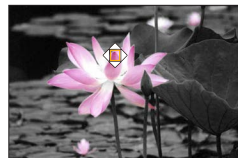

- Vybraná barva se u určitých objektů nemusí zachovat.

■ Nastavení pozice a velikosti zdroje světla ([Sluneční svit])

- ① Po dotyku [☑] se dotkněte [☒]
- ② Chcete-li přesunout střed zdroje světla na jinou polohu, použijte tlačítka ▲▼◀▶
 - Polohu světelného zdroje můžete také nastavit dotykem obrazovky.
- ③ Velikost zdroje světla upravte otáčením zadního ovladače
 - Na dotykovém displeji lze roztažením 2 prstů (pinch out) úroveň zoomu zvýšit a přitážením 2 prstů (pinch in) úroveň zoomu snížit.
 - Pokud stisknete tlačítko [DISP.], obnoví se výchozí podmínka nastavení.
- ④ Stiskněte [MENU/SET]



Tipy na umístění středu zdroje světla

Střed zdroje světla lze přesunout do bodu mimo obraz a získat tak mnohem přirozenější vzhled.



Fotografování s různými obrazovými efekty (Režim Kreativní)

Pořizování snímků s různými úrovněmi rozostření a jasu

■ Rozostření pozadí (Ovládání funkce rozostření)

- 1 Tlačítkem [Fn7] vyvolejte stránku pro nastavení
- 2 Podmínky rozostření pozadí upravte otáčením zadního ovladače
 - Stiskem [MENU/SET] se vraťte na stránku záznamu.
 - Při stisku tlačítka [Fn7] na stránce nastavení rozostření se nastavení zruší.



■ Nastavení jasu

- 1 Stiskněte tlačítko [Z]
- 2 Otáčením zadního ovladače upravte jas
 - Obsah nastavení na stránce kompenzace expozice lze změnit pod položkou [Komp. Expozice Nast.] z menu [Vlastní] ([Používání]). (→199)
 - Dalším stiskem tlačítka [Z] se vrátíte na stránku záznamu.

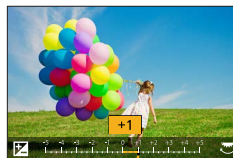

■ Pomocí dotykového displeje

- 1 Dotkněte se tlačítka [E]
- 2 Dotkněte se položky, kterou chcete nastavit
 - [E]: Úprava obrazového efektu
 - [E]: Úroveň rozostření
 - [E]: Jas
- 3 Nastavení proveďte tažením posuvníku nebo měřičem expozice
 - Stiskem tlačítka [MENU/SET] přepněte na obrazovku pro záznam.

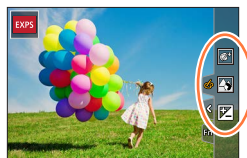

● Ovládání rozostření není k dispozici v režimu [Efekt miniaturny] (Kreativní ovládání).



Natáčení videosekvencí prostřednictvím nastavení clonového čísla/rychlosti závěrky/citlivosti ISO (Kreativní videozáznam)

Režim záznamu: 

Postup při změně clonového čísla nebo rychlosti závěrky nebo citlivosti ISO bude stejný jako postup při nastavení ovladače režimů na [P], [A], [S] nebo [M] (kromě režimu Program Shift).

1 Ovladač režimů nastavte na

2 Nastavte položky menu

MENU →  [Kreativ. video] → [Režim expozice]

Nastavení: [P] / [A] / [S] / [M]





Stránku výběru lze zobrazit také dotykem ikony Režim záznamu na stránce záznamu.





3 Chcete-li zahájit záznam, stiskněte tlačítko videosekvence (nebo spoušť)

- ① Dotkněte se tlačítka  (Nelze použít při záznamu v režimu [Vysokorychl. video].)
- ② Klepněte na ikonu

 Zoom	 Kompenzace expozice
F Clonové číslo	ISO Citlivost ISO
SS Rychlost závěrky	 [Úpr. úrovně nahr. zvuku]

- ③ Nastavte tažením po liště

 [▼] / [▲]	Pomalá změna nastavení
 [▼] / [▲]	Rychlá změna nastavení

Dotykové ikony umožňují během natáčení videosekvencí tichý provoz.



4 Chcete-li zastavit záznam, stiskněte tlačítko videosekvence (nebo spoušť)



Natáčení videosekvencí prostřednictvím nastavení clonového čísla/rychlosti závěrky/citlivosti ISO (Kreativní videozáznam)

- Parametr citlivost ISO lze nastavit v následujícím rozsahu.
 - [AUTO], [125] až [6400] ([L.80] až [6400] při nastavení [Rozšířené ISO] na [ON])

■ Stanovení horního limitu citlivosti ISO při nastavení [Citlivost] na [AUTO]

MENU →  [Video] → [Autom. horní limit ISO (Video)]

Nastavení: [AUTO] / [200] / [400] / [800] / [1600] / [3200] / [6400]

Natáčení zpomalených záběrů ([Vysokorychl. video])

Zpomalený záběr vytvoříte natáčením velmi vysokou rychlostí. Při běžném přehrávání se záznam přehrává zpomaleně.

- K záznamu těchto snímků použijte kartu třídy rychlosti UHS 3.

1 Ovladač režimů nastavte na [M]

2 Nastavte položky menu

MENU →  [Kreativ. video] → [Vysokorychl. video]

[120fps/FHD]	Záznam proběhne rychlostí 120 snímků/sekundu s rozlišením [FHD] ve formátu [MP4].
[100fps/FHD]	Záznam proběhne rychlostí 100 snímků/sekundu s rozlišením [FHD] ve formátu [MP4].

3 Chcete-li zahájit záznam, stiskněte tlačítko videosekvence (nebo spoušť)

4 Chcete-li zastavit záznam, stiskněte tlačítko videosekvence (nebo spoušť)

- Při záznamu bude úhel záběru užší.
- Zvuk se nenahrává.
- Při překročení velikosti souboru 4 GB se soubor při záznamu a přehrávání rozdělí na menší soubory videosekvencí. (Lze pokračovat v natáčení videosekvencí bez přerušování.)
Při překročení délky nepřetržitého záznamu 29 minut a 59 sekund se záznam zastaví. (Co se týče doby přehrávání, můžete pořídit záznam dlouhý až přibližně 120 minut.)
- Nastavení ostření a zoomu bude zafixováno podle nastavení při zahájení záznamu.
- Při natáčení pod zářivkovým osvětlením se může objevit blikání nebo vodorovné pruhy.

Natáčení videosekvencí prostřednictvím nastavení clonového čísla/rychlosti závěrky/citlivosti ISO (Kreativní videozáznam)

Při záznamu s fotoaparátem v pevné poloze provádějte panoramování nebo zoom ([Živé oříznutí 4K])

Provedením výřezu ze zorného úhlu ve videosekvenci 4K na vysoké rozlišení lze zaznamenávat videosekvence, které při ponechání fotoaparátu v pevné poloze provádějí panoramatický pohyb a přibližování a oddalování (zoom).



Panoramatický pohyb

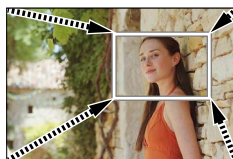

Přiblížit

- Během záznamu fotoaparát pevně držte na místě.
- Videosekvence bude natočena s rozlišením [FHD/20M/25p] ve formátu [MP4].

1 Ovladač režimů nastavte na [📷M]

2 Nastavte položky menu

MENU → 📷M [Kreativ. video] → [Živé oříznutí 4K]

Nastavení: [40SEC] / [20SEC] / [OFF]

3 Nastavte počáteční okénko pro oříznutí a potvrďte stiskem tlačítka [MENU/SET]

Ⓐ Počáteční okénko pro oříznutí

- Po prvním nastavení se zobrazí počáteční okénko pro oříznutí ve velikosti 1920×1080.
- Pozice a velikost okének si fotoaparát zapamatuje i po vypnutí.

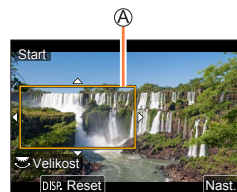

Ovládání	Dotykové ovládání	Popis
▲▼◀▶	Dotyk	Přesun okénka
	Gesta Pinch out / Pinch in (Roztažení/ Přitažení)	Zvětšení/zmenšení okénka (Přípustný rozsah nastavení je 1920×1080 až 3840×2160.)
[DISP.]	[Reset]	Poloha rámečku se obnoví a jeho velikost se vrátí do výchozího nastavení
[MENU/SET]	[Nast.]	Potvrzení polohy a velikosti okénka

Natáčení videosekvencí prostřednictvím nastavení clonového čísla/rychlosti závěrky/citlivosti ISO (Kreativní videozáznam)

4 Opakujte krok 3 a poté nastavte poslední okénko pro oříznutí

Ⓑ Poslední okénko pro oříznutí

- Nastavení [AF režim] se přepne na [👤] (Detekce tváří). (Vyhledání očí nelze použít.)



5 Stiskem tlačítka videosekvence (nebo spouště) spusťte záznam

Ⓒ Uplynulá doba záznamu

Ⓓ Nastavení provozního času

- Okamžitě po stisku tlačítka videosekvence (nebo spoušť) uvolněte.
- Po uplynutí nastaveného provozního času se záznam automaticky zastaví. Chcete-li probíhající záznam přerušit, znovu stiskněte tlačítka videosekvence (nebo spoušť).

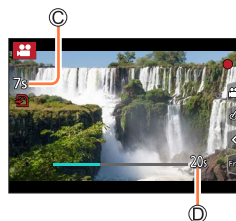

Pokud chcete záběr přiblížit/oddálit, nastavte různé zorné úhly pro počáteční a poslední okénka výřezu. Pokud chcete záběr například přiblížit, nastavte větší zorný úhel pro počáteční okénko a menší zorný úhel pro poslední okénko.

■ Změna pozice a velikosti ořezového rámečku

Během zobrazení stránky záznamu stiskněte tlačítko [Fn7] a pokračujte krokem 3 a 4.

■ Zrušení funkce [Živé oříznutí 4K]

V kroku 2 vyberte [OFF].

- Úhel záběru se zúží.
- Záznam ve formátu [Živé oříznutí 4K] nelze uskutečnit při nastavení režimu [Vysokorychl. video].
- Ostření se upraví a zafixuje v počátečním okénku pro oříznutí.
- Položka [Kontinuální AF] je nastavena na [OFF].
- [Režim měření] bude [(M)] (Poměrové měření).
- Během natáčení v režimu [Živé oříznutí 4K] nelze použít zoom.



Uložení vlastního nastavení a fotografování v

(vlastní režim)

Režim záznamu: 

Uložení vlastních nastavení ([Nast. profilů])

Prostřednictvím funkce [Nast. profilů] lze zaregistrovat až 3 aktuální nastavení fotoaparátu. ([C 1], [C 2], [C 3])

- Původní nastavení režimu Program AE je také původním nastavením vlastního režimu.

Příprava

Režim záznamu a nastavení menu si připravte předem, aby mohl být fotoaparát ve stavu s nastavením, které se uloží.

MENU →  [Nastavení] → [Nast. profilů]
→ **Vlastní nastavení, kam si chcete zaregistrovat nastavení**

- Následující položky menu se neregistrují jako vlastní nastavení.

Menu [Vlastní]	Menu [Nastavení]	Menu [Přehrávání]
<ul style="list-style-type: none"> • [Přuvod. menu] • Data uložená v režimu [Rozezn. tváří] • Nastavení [Nastavení profilu] 	<ul style="list-style-type: none"> • Všechna menu 	<ul style="list-style-type: none"> • [Otáčení sn.] • [Třídění snímků] • [Potvrzení vymazání]

Uložení vlastního nastavení a fotografování v (vlastní režim)

Záznam s použitím uloženého profilu nastavení**1 Ovladač režimů nastavte na [C]**

- Vyvolá se naposledy použitý uživatelský profil.

■ Změna vlastního nastavení

- ① Ovladač režimů nastavte na [C]
- ② Tlačítkem [MENU/SET] vyvolejte menu
- ③ Tlačítky ▲ ▼ vyberte vlastní nastavení, které chcete použít, a stiskněte [MENU/SET]

- Nastavení se přepnou na hodnoty, které jste vybrali pro vlastní kombinaci.



Také je možné zobrazit obrazovku pro výběr klepnutím na ikonu režimu záznamu na obrazovce pro záznam.

**■ Změna uloženého nastavení**

I když se nastavení menu po nastavení ovladače režimů na [C] dočasně změnilo, aktuálně zaregistrované nastavení zůstane beze změny. Chcete-li aktuálně zaregistrované nastavení změnit, zaregistrovaná data přepište pomocí položky [Nast. profilů] z menu [Nastavení].



Fotografování s automatickým ostřením

Režim záznamu: 

1 Páčku režimu ostření přepněte do polohy [AFS/AFF] nebo [AFC]

- Bude nastaven Režim ostření. (→90)

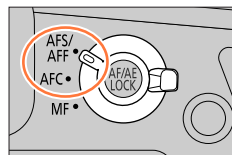

2 Stiskněte tlačítko (◀)

3 Tlačítka ◀▶ vyberte Režim AF a poté stiskněte [MENU/SET]

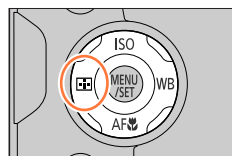

- Přepínání [AF režim] (→92)

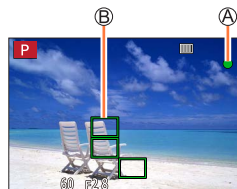

4 Namáčkněte spoušť

- Ⓐ Indikátor ostření
(Je-li dosaženo zaostření: svítí
Není-li dosaženo zaostření: bliká)
- Ⓑ Oblast AF
(Je-li dosaženo zaostření: zelená)



- Ozve se zvukový signál dvou „pípnutí“ a režim automatického ostření bude aktivován.
Není-li dosaženo zaostření, ozvou se čtyři „pípnutí“.
- Pokud fotografujete v tmavém prostředí, vedle ostření se zobrazí symbol  a zaostření může trvat déle než obvykle.
- Pokud fotoaparát detekuje po zobrazení  na noční obloze hvězdy, aktivuje se funkce AF hvězdná obloha. Po zaostření se zobrazí indikace zaostření  a zaostřené oblasti AF. (Funkce AF hvězdná obloha nemůže provádět detekci na okrajích displeje.)



Objekty/prostředí, u nichž je ostření obtížné:

- Rychle se pohybující nebo mimořádně jasné objekty nebo objekty bez barevného kontrastu.
- Fotografování přes sklo nebo v blízkosti svítících předmětů.
- V tmavém prostředí nebo při výrazných vibracích.
- Při fotografování z velmi malé vzdálenosti nebo při současném fotografování vzdálených a blízkých objektů.

Fotoграфování s automatickým ostřením

- Při slabém osvětlení, když je automatické ostření obtížné, nastavte parametr [Rychlost zobrazování monitoru] nebo [Rychlost zobrazování hledáčku] na [60fps].
- Funkce AF hvězdná obloha nebude pracovat při použití displeje s nastavením parametru [Rychlost zobrazování monitoru] na [ECO 30fps] nebo při použití hledáčku s nastavením parametru [Rychlost zobrazování hledáčku] na [ECO 30fps].

Vyberte režim ostření (AFS, AFF, AFC)

Režim záznamu: 

Metoda pro dosažení zaostření při namáčknutí spouště.

1 Páčku režimu ostření přepněte do polohy [AFS/AFF] nebo [AFC]

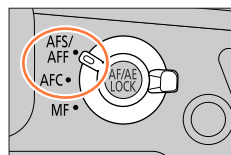

Nastavení		Pohyb objektu a scény	Popis
[AFS/ AFF]	[AFS]	Objekt je v klidu (krajina, jubilejní fotografie apod.)	„AFS“ je zkratka pro „Auto Focus Single“ (Automatické ostření pro jednotlivý snímek). Ostření probíhá automaticky při namáčknutí spouště. Po namáčknutí spouště zůstane pevně nastaveno.
	[AFF]	Pohyb nelze předvídat (děti, zvířata apod.)	„AFF“ je zkratka pro „Auto Focus Flexible“ (Flexibilní automatické ostření). V tomto režimu probíhá ostření automaticky při namáčknutí spouště. Pokud se dá objekt během namáčknutí spouště do pohybu, ostření se automaticky upraví vzhledem k pohybu.
		Nastavení lze přepínat pod položkou [AFS/AFF] v menu [Zázn.]/[Video].	
	[AFC]	Objekt se pohybuje (sport, vlaky, apod.)	„AFC“ je zkratka pro „Auto Focus Continuous“ (Nepřetržitě automatické ostření). V tomto režimu probíhá při namáčknutí spouště ostření trvale a přizpůsobuje se pohybu objektu.

Fotografování s automatickým ostřením

**Záznam s použitím [AFF], [AFC]**

- Pokud se objekt pohybuje, ostření probíhá na základě odhadu polohy objektu v průběhu záznamu. (Predikce pohybu)
- Pokud se zoom náhle změní z max. W na max. T, nebo pokud se náhle přesunete blíže k objektu z větší vzdálenosti, zaostření může trvat určitou dobu.
- Pokud je zaostření objektu pomalé, znovu namáčkněte spoušť.
- Při namáčknutí spouště může být na záběru zřetelné zachvění.

- Režim [AFF] nebo [AFC] pracuje v následujícím případě jako režim [AFS]:
 - Režim Kreativní video
 - Při záznamu s [4K] ([Sér. snímání 4K (S/S)]) funkce 4K Photo.
 - Při slabém osvětlení.
- Při nastavení režimu Panoramatický snímek se použije fixní nastavení [AFS].
- [AFF] není k dispozici při záznamu fotografií v režimu 4K. Po celou dobu záznamu je průběžně doostřováno.
- Toto nastavení nelze použít při natáčení v režimu [Dodatečné zaostření].

Nastavení citlivosti sledování polohy ostření

Režim záznamu: **P** **A** **S** **M**

Tato položka pracuje pouze při nastavení režimu ostření na [AFF] nebo [AFC].

MENU → **[Zázn.]** → **[AF citlivost(foto)]**

Nastavení: [-2] až [+2]

+	Pokud se vzdálenost od objektu dramaticky mění, fotoaparát upraví ostření automaticky. Postupně lze ostřit na jednotlivé objekty.
-	Pokud se vzdálenost od objektu dramaticky mění, fotoaparát před úpravou ostření krátkou dobu čeká. Tímto způsobem se zabráňuje náhodné změně ostření, když se například objekt před fotoaparátem pohybuje.

- Funkce [AF citlivost(foto)] v následujících případech nepracuje:
 - Při fotografování ve formátu 4K
 - Při záznamu v režimu [Dodatečné zaostření]



Přepnutí [AF režim]

Režim záznamu: **P** **A** **S** **M**

Slouží k výběru metody ostření, která odpovídá pozicím a počtu vybraných objektů.

1 Stiskněte tlačítko **[+]** (**<**)

2 Tlačítka **<** **>** vyberte režim Automatické ostření a stiskněte **[MENU/SET]**

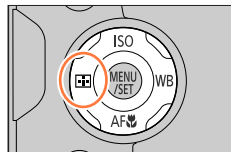

Nastavení: **[👤]** (Vyhledávání tváře/očí) / **[👁️]** (Sledování) / **[📏]** (49zónové ostření) / **[+]** apod. (Vlastní zóna) / **[📏]** (1zónové ostření) / **[+]** (Ostření na přesný bod) (→93 - 97)

- V režimu Inteligentní Auto a Inteligentní Auto Plus lze nastavit **[👤]** nebo **[👁️]**. (→60)
- V následujícím případě se použije parametr [AF režim] s fixním nastavením **[👤]**:
 - Při záznamu v režimu [Živé oříznutí 4K]
- V následujících případech se používá fixní automatické ostření **[📏]**:
 - Při použití digitálního zoomu
 - [Efekt miniatury] (Režim Kreativní)
- Režim [AF režim] nelze aktivovat v následujících případech:
 - Při záznamu v režimu [Dodatečné zaostření]
 - Při nastavení položky [Přeostření vpřed] z menu [Video momentka] na [ON]

Fotoграфování snímků osob zepředu (Vyhledání tváře/očí)

Fotoaparát automaticky detekuje tváře a oči objektů. Fotoaparát upraví ostření podle očí, které jsou blíže fotoaparátu, a expozici pomocí obličejů (když je položka [Režim měření] nastavena na ) (Poměrové měření).

- Fotoaparát může detekovat až 15 obličejů. Fotoaparát může detekovat pouze oko tváře, na které se má zaostřit.
- Když fotoaparát rozpozná tvář, zobrazí se oblast AF a oči použité k zaostření.

 Oči používané k zaostření

Žlutá: Po namáčknutí spouště a zaostření na objekt se barva rámečku změní na zelenou.

Bílá: Zobrazí se, je-li rozeznáno více tváří. Zaostřeny budou i tváře, které jsou ve stejné vzdálenosti jako tváře ve žluté oblasti AF.

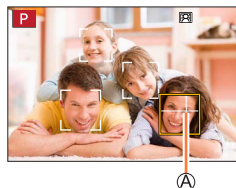



■ Změna oka, na které je ostřeno

Dotkněte se oka v záběru, na které má být zaostřeno

- Pokud se dotknete ikony  nebo stisknete [MENU/SET], nastavení zaostření oka bude zrušeno.



- Funkci  (Vyhledání tváře/očí) nelze nastavit v následujícím případě:
 - [Jasná noční scéna], [Studená noční obloha], [Teplá zářivá noční scéna], [Umělecká noční scéna], [Třpytivé osvětlení], [Noční záběr z ruky], [Chutný pokrm], [Lákavý dezert] (režim Průvodce scénou)
- Oko, které se má zaostřit, nelze změnit, pokud je nastavena funkce [Živé oříznutí 4K].
- Pokud nastaly podmínky bránící rozpoznávání tváře (např. pohyb objektu je příliš rychlý), nastavení režimu AF se změní na  (49zónové ostření).

Automatické uzamčení ostření na pohybujícím se objektu (Sledování)

Pomocí kurzorových tlačítek

Oblast AF pohybu srovnajte s objektem a namáčkněte spoušť

 Oblast AF pohybu

Pokud je rozpoznán objekt, oblast AF pohybu se zbarví zeleně. Až uvolníte spoušť, oblast AF pohybu se změní na žlutou a objekt se automaticky udržuje zaostřený.

- Zrušení funkce AF pohybu → stiskněte [MENU/SET].
- Rozsah ostření: stejný jako při makrozáběrech [] (→103)

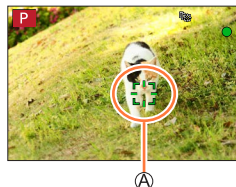





Pomocí dotykového displeje

Dotkněte se objektu

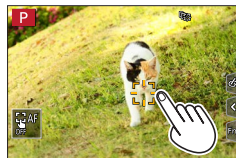
Tyto operace provádějte s vypnutou funkcí Exponovat dotykem. Pokud bude objekt uzamčen, oblast AF pohybu se změní na žlutou.

- Ukončení funkce AF pohybu → Dotkněte se tlačítka [].



- Pokud zámek AF selže, zabliká rámeček červeně a zmizí.
- Pokud nastavíte funkci [Režim měření] na [] (Poměrové měření), fotoaparát nastaví expozici podle uzamčeného objektu. (→183)
- Za určitých podmínek záznamu (např. pokud je objekt příliš malý nebo tmavý) nemusí funkce AF pohybu pracovat správně. Pokud funkce AF pohybu nepracuje, bude použito ostření [] (1zónové ostření).
- Tato funkce není k dispozici v následujícím případě:
 - Při použití [Časosběrný snímek]
- V následujících případech pracuje funkce [] jako [] (1zónové ostření).
 - [Lesknoucí se voda], [Třpytivé osvětlení], [Měkký obraz květiny], [Monochromatický] (režim Průvodce scény)
 - [Sépie], [Monochromatický], [Dynamický monochrom.], [Hrubý monochromatický], [Hedvábný monochrom.], [Měkké zaostření], [Hvězdicový filtr], [Sluneční svit] (Režim Kreativní)
 - [Černobílé], [L. Černobílé], [L. Černobílé D] ([Styl snímků])

Objekt se nenachází ve středu snímku [] (49zónové ostření)

Na stránce záznamu se zaostří na objekt v širokoúhlém záběru (až 49zónové ostření).





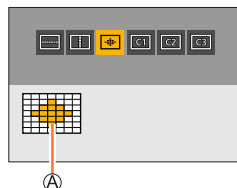

**Nastavení tvaru oblasti AF [], apod. (Vlastní zóna)**

Volbou 49 bodů v oblasti AF lze na základě typu objektu zvolit upřednostňovaný tvar oblasti AF.

- 1 Stiskněte tlačítko [] (◀)
- 2 Vyberte ikonu Vlastní nastavení zón ([] apod.), a stiskněte ▲
- 3 Tlačítky ◀▶ vyberte položku k nastavení

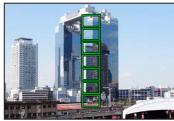
Ⓐ Tvar aktuální oblasti AF

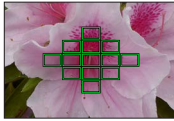

 ([Horizontalní typ])	Ideální tvar pro panoramata apod.	
 ([Vertikální typ])	Ideální tvar pro fotografování staveb apod.	
 ([Central typ])	Ideální tvar pro ostření na středovou oblast.	
 (Vlastní)	Lze nastavit a zaregistrovat vlastní tvar.	

4 Stiskněte ▼

- Zobrazí se stránka pro nastavení oblasti AF.

5 Vyberte oblast AF

Ⓑ Vybraná oblast AF

Když vyberete [] / [] / []

① Změna tvaru oblasti AF

Ovládání	Ovládání dotykem	Popis
▲▼◀▶	Dotyk	Přesun pozice
	Gesta Pinch out /Pinch in (Roztažení/Přitažení)	Změní velikost (3 kroky)
[DISP.]	[Reset]	Obnoví oblast AF zpět do středu. • Pokud tlačítko znovu stisknete, obnoví se výchozí nastavení velikosti.

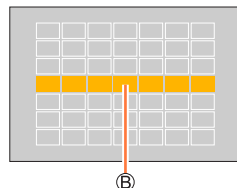

② Stiskněte [MENU/SET]

Když vyberete [C1] / [C2] / [C3]

① Změna tvaru oblasti AF

Pomocí kurzorových tlačítek

Tlačítka ▲▼◀▶ vyberte oblast AF a potvrďte ji stiskem tlačítka [MENU/SET] (opakovat)

- Pokud stisknete tlačítko [MENU/SET] znovu, nastavení bude zrušeno.
- Chcete-li veškerá nastavení zrušit, stiskněte tlačítko [DISP.].

Pomocí dotykového displeje

Dotkněte se úseků, které chcete nastavit jako oblasti AF

- Pokud se dotknete některé z vybraných oblastí AF, výběr oblasti se zruší.

② Stiskněte tlačítko [Fn6]

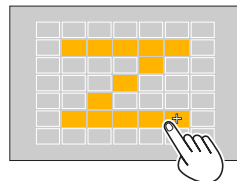

■ Registrace nastavené oblasti AF v [C1], [C2] a [C3] (Vlastní)

- 1 Na stránce znázorněné v pokynu 3 stiskněte tlačítko ▲
- 2 Tlačítky ▲ ▼ vyberte ikonu cíle registrace a stiskněte [MENU/SET]

- Během fotografování v režimu 4K Photo nebo během natáčení videosekvencí v režimu [Kontinuální AF] bude fotoaparát ostřit na střed oblasti AF.
- U nastavení upraveného v [-----], [1] nebo [AF] budou po vypnutí fotoaparátu obnoveny výchozí hodnoty.

Určená pozice pro zaostření [■] (1zónové ostření) /**[+] (Ostření na přesný bod)****[■] (1zónové ostření)**

Zaostří na oblast AF.



Pokud není objekt při použití režimu [■] ve středu kompozice, můžete ho přenést do oblasti AF, vytvořit fixní ostření a expozici namáčknutím spouště, s namáčknutou spouští přesunout záběr na požadovanou kompozici a poté pořídit snímek. (Pouze při nastavení režimu ostření na [AFS].)

[+] (Ostření na přesný bod)

Umožňuje mnohem přesnější zaostření na menší bod než [■] (1zónové ostření). Při namáčknutí spouště se objeví zvětšené zobrazení pozice ostření.

- Pokud je zvolena operace [+] (Ostření na přesný bod) při záznamu videosekvencí nebo fotografií ve formátu 4K, nastavení se změní na [■] (1zónové ostření).
- Funkci [+] (Ostření na přesný bod) nelze nastavit v následujícím případě:
 - Při nastavení režimu ostření na [AFF] nebo [AFC]

Změna pozice a velikosti oblasti AF

Režim záznamu: **P** **A** **S** **M**

Při nastavení [], [], [] nebo [] v režimu Automatické ostření lze změnit pozici a velikost oblasti AF. Při použití [] lze nastavit pozici uzamčení.

- Stránku nastavení oblasti AF lze vyvolat také dotykem stránky záznamu. (Pokud byl parametr [Dot. ostření] pod položkou [Nast.dotyku] z menu [Vlastní] ([Používání]) nastaven na [AF].)

– Tyto operace provádějte s vypnutou funkcí Exponovat dotykem.

- Když nastavíte položku [Režim měření] na [] (bodové ostření), cíl měření se bude pohybovat podél oblasti AF.
- Polohu a velikost oblasti AF nelze změnit v rozsahu digitálního zoomu.

■ Když vyberete [] / [] / []

- ① Stiskněte tlačítko [] (◀)
- ② Vyberte [], [] nebo [] a stiskněte ▼
 - Zobrazí se stránka pro nastavení oblasti AF.



③ Změna oblasti AF

Ovládání	Ovládání dotykem	Popis
	Dotyk	Změna polohy oblasti AF.
	Gesta Pinch out / Pinch in (Roztažení/ Přitažení)	Zvětšení/zmenšení oblasti AF v malých krocích.*
	—	Zvětšení/zmenšení oblasti AF ve velkých krocích.*
[DISP.]	[Reset]	Obnoví polohu oblasti AF na střed. <ul style="list-style-type: none"> • Pokud znovu stisknete tlačítko, velikost se obnoví ve výchozím nastavení.

* Není k dispozici při volbě nastavení [].

④ Stiskněte [MENU/SET]

- Oblast AF se stejnou funkcí jako [] se při volbě [] zobrazí na nastavené pozici. Nastavení oblasti AF se při stisku [MENU/SET] nebo [] zruší.

Fotografování s automatickým ostřením

■ Když vyberete [AF-ON]

Pozici ostření lze nastavit volbou skupiny oblasti AF. Oblast AF, která je nakonfigurována s 49 body, je rozdělena do skupin obsahujících po 9 bodech (6 bodů nebo 4 body pro skupiny umístěné na okrajích displeje).

- ① Stiskněte tlačítko [AF-ON] (◀)
- ② Vyberte [AF-ON] a stiskněte ▼
 - Zobrazí se stránka pro nastavení oblasti AF.
- ③ Tlačítka ▲▼◀▶ vyberte skupinu oblasti AF
- ④ Stiskněte [MENU/SET]
 - Nastavení oblasti AF se při stisku [MENU/SET] nebo [AF-ON] zruší.

Příklady skupin

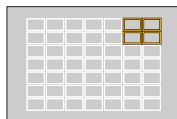
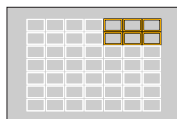
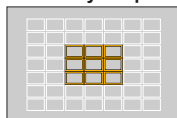

Fotoграфování s automatickým ostřením

■ Když vyberete [⊕]

Zobrazení na displeji lze zvětšit, aby bylo možno umístit pozici ostření mnohem přesněji.
 • Pozici ostření nelze umístit na okraje displeje.



① Stiskněte tlačítko [⊕] (◀)

② Vyberte [⊕] a stiskněte ▼

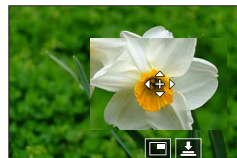
③ Tlačítka ▲▼◀▶ nastavte polohu zaostření a stiskněte [MENU/SET]
 • Pro nastavení pozice ostření se objeví zvětšené zobrazení.



④ Přemístěte bod [⊕] na pozici ostření

Ovládání	Ovládání dotykem	Popis
▲▼◀▶	Dotyk	Přesune [⊕].
	Gesta Pinch out / Pinch in (Roztažení/ Přitažení)	Zvětšení/zmenšení obrazovky po malých krocích.
	—	Zvětšení/zmenšení obrazovky po velkých krocích.
—		Přepne na zvětšený displej. (S okny/na celou obrazovku)
[DISP.]	[Reset]	Návrat na stránku kroku ③.

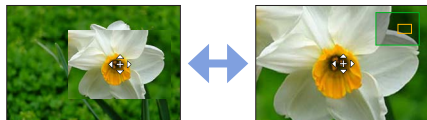

- Snímek části displeje lze zvětšit nebo zmenšit přibližně 3x až 6x. Snímek celého displeje lze zvětšit nebo zmenšit přibližně 3x až 10x.
- Snímek lze také zaznamenat dotykem [⊕].

⑤ Stiskněte [MENU/SET]

Nastavení pozice oblasti AF dotykem

Režim záznamu: **P** **A** **S** **M**

Oblast AF zobrazenou v hledáčku lze přesunout dotykem na displeji.

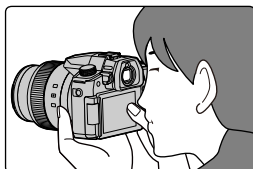

MENU → **[Vlastní]** → **[Používání]** → **[Nast.dotyku]** → **[AF dotykové plochy]**

[EXACT]	Přesune oblast AF hledáčku dotykem požadované polohy na displeji.	
[ODSAZENÍ 1] až [ODSAZENÍ 7]	<p>Přesune oblast AF hledáčku podle vzdálenosti, jakou potáhnete na displeji.</p> <p>Vybírat si můžete ze sedmi různých oblastí.</p> <p>Nastavení: [ODSAZENÍ 1] (celá oblast) [ODSAZENÍ 2] (pravá polovina) [ODSAZENÍ 3] (vpravo nahoře) [ODSAZENÍ 4] (vpravo dole) [ODSAZENÍ 5] (levá polovina) [ODSAZENÍ 6] (vlevo nahoře) [ODSAZENÍ 7] (vlevo dole)</p>	<p>Příklad: Při nastavení [ODSAZENÍ 1].</p>
[OFF]	—	—

- Chcete-li stanovit pozici ostření, namáčkněte spoušť. Pokud stisknete tlačítko [DISP.] před stanovením pozice ostření, pozice ostření se vrátí na střed. Pokud tlačítko znovu stisknete, obnoví se výchozí nastavení velikosti.
- Chcete-li zrušit nastavení pro oblast AF při volbě režimu Automatické ostření [] (Vyhledání tváře/očí), [] (sledování) nebo [] (49zónové ostření), stiskněte [MENU/SET].

● Funkce [AF dotykové plochy] v následujících případech nepracuje:

- Při záznamu v režimu [Živé ořiznutí 4K]
- Při nastavení položky [Přeostření vpřed] z menu [Video momentka] na [ON]



Optimalizace ostření a expozice pro místo dotyku

Režim záznamu: **P** **A** **S** **M**

MENU → [Vlastní] → [Používání] → [Nast.dotyku] → [Dot. ostření]
→ [AF+AE]

1 Dotkněte se objektu, pro který chcete optimalizovat zaostření a expozici.

- Oblast AF se stejnou funkcí jako se zobrazí na pozici dotyku. (→98)
- Místo optimalizace expozice se zobrazí ve středu oblasti AF. Poloha sleduje pohyb oblasti AF.
- Režim [Režim měření] je nastaven na , který se používá výhradně pro funkci [Dotykové AE].



2 Klepněte na [Nast.]

- Pokud se dotknete (stačí se dotknout) při nastavení , nastavení [AF+AE] bude zrušeno.



Bude-li pozadí příliš jasné apod., lze kontrast jasu mezi pozadím a objektem upravit kompenzací expozice.

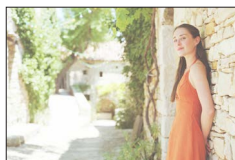

- Při záznamu expozice dotykem jsou ostření a expozice optimalizovány pro místo dotyku před pořízením snímku.
- Na okraji obrazovky může být měření ovlivněno jasnem v okolí oblastí, které se dotknete.
- [AF+AE] nefunguje v následujících případech:
 - Při použití digitálního zoomu
 - Při záznamu v režimu [Živé ořiznutí 4K]



Fotografování zblízka (Makrozáběry)

Režim záznamu: **P** **A** **S** **M**

V tomto režimu můžete pořizovat detailní záběry objektů (např. květin).

1 Stiskněte tlačítko [AF-M] (▼)

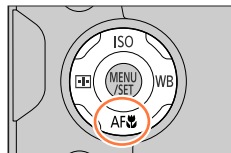

2 Tlačítka ◀▶ vyberte položku a stiskněte [MENU/SET]

 [AF-M] ([AF makro])	Při fotografování se k objektu můžete přiblížit objektivem na vzdálenost až 3 cm, jestliže páčku zoomu otočíte až do krajní polohy k symbolu široký.
 [Makro zoom] ([Makro zoom])	Toto nastavení použijte, pokud se chcete při fotografování dostat k objektu co nejbližší a poté snímek dále zvětšovat. Při zachování vzdálenosti od objektu pro extrémní širokouhrou polohu (3 cm) lze pořídit snímek s úrovní digitálního zoomu až 3x. <ul style="list-style-type: none"> • Nezapomeňte, že při zvětšování dochází ke snižování kvality snímku. • Rozsah zoomu se zobrazí modře (rozsah digitálního zoomu).

- Při záznamu objektu v blízkosti fotoaparátu doporučujeme pořídit snímek bez blesku.
- Je-li objekt mimo rozsah zaostření, může být snímek rozostřen, i když se rozsvítí kontrolka zaostření.
- Při záznamu blízkých objektů
 - Doporučuje se použít stativ a [Samospoušť] (→139).
 - Efektivní rozsah ostření (hloubka ostrosti) se významně zkrátí. Pokud se tedy vzdálenost mezi fotoaparátem a objektem po zaostření změní, může být obtížné znovu dosáhnout zaostření.
 - Kolem okrajů snímku může být poněkud sníženo rozlišení. Nejedná se o závadu.
- V následujících případech nelze [AF makro] nastavit:
 - Při ručním ostření
- [Makro zoom] nelze nastavit v následujících případech:
 - [Noční záběr z ruky] (režim Průvodce scény)
 - Režim Panoramatický snímek
 - Při fotografování v režimu [Vysokorychl. video]
 - [Působivé umění], [Efekt hračky], [Jasně barvy], [Efekt miniatury] (Režim Kreativní)
 - Při nastavení položky [HDR] na [ON]
 - Při použití nastavení [Multiexpozice]
 - Když je [Kvalita] nastaveno [RAW], [RAW] na [RAW]



Fotografování s ručním ostřením

Režim záznamu: 

Ruční ostření je praktické, pokud chcete ostření uzamknout kvůli pořízení snímků nebo pokud je obtížné zaostřit pomocí automatického ostření.

1 Páčku režimu ostření přepněte do polohy [MF]

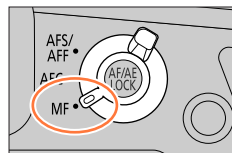

2 Stiskněte tlačítko (◀)

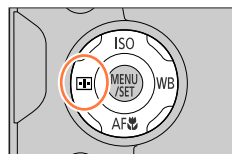

3 Tlačítka ▲▼◀▶ upravte pozici ostření a stiskněte [MENU/SET]

- Displej se přepne na pomocné zobrazení a objeví se zvětšené zobrazení. (MF lupa)
- Zvětšenou oblast lze přemístit tažením okna.
- Oblast lze zvětšit také roztažením (pinch out) nebo dvojitým dotykem displeje.
- Chcete-li vrátit oblasti ostření na střed, stiskněte tlačítko [DISP.].

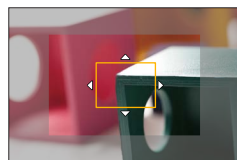

4 Chcete-li zaostřit, otáčejte ovládacím kroužkem

Otočit ke straně **A** : Zaostření na blízký objekt

Otočit ke straně **B** : Zaostření na vzdálený objekt

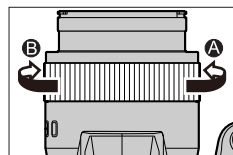

A MF lupa (zvětšené zobrazení)

B Označení

Do úseků snímku, které jsou zaostřeny, se přidá barva.
(→201)

C Vodicí linky (→204)

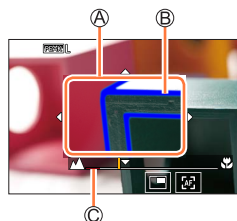

Ovládání	Ovládání dotykem	Popis
▲▼◀▶	Přetažení	Přesun zvětšené oblasti.
	Gesta Pinch out / Pinch in (Roztažení/Přitažení)	Zvětšení/zmenšení obrazovky po malých krocích.
	—	Zvětšení/zmenšení obrazovky po velkých krocích.
—	*1	Přepíná zvětšené zobrazení. (v okně/na celou obrazovku)*2
[DISP.]	[Reset]	Obnoví zvětšenou oblast zpět do středu. • Pokud znovu stisknete tlačítko, velikost se obnoví ve výchozím nastavení.

*1 Nelze nastavit v režimu Inteligentní Auto.

*2 Snímek části displeje lze zvětšit nebo zmenšit přibližně 3x až 6x. Snímek celého displeje lze zvětšit nebo zmenšit přibližně 3x až 10x.

5 Namáčkněte spoušť

- Zobrazí se stránka záznamu.
- Stejnou operaci lze vykonat stiskem tlačítka [MENU/SET].

- Při nastavení položky [Přep. zaostř. pro sv./vod.] v menu [Vlastní] ([Zaostř. / Uvol. závěrku]) lze nastavit pozici zvětšené oblasti nástroje MF lupa pro každý směr fotoaparátu.



Rychlá úprava zaostření prostřednictvím funkce Automatické ostření

V režimu ručního ostření lze ostření objektu nastavit prostřednictvím automatického ostření.

1 Dotkněte se tlačítka [AF-ON]

- Automatické ostření se aktivuje ve středu rámečku.
- Automatické ostření pracuje také následujícím způsobem.
 - Stiskem tlačítka [AF/AE LOCK], na které je přiřazen [AF ZAPNUT] (→107)
 - Stiskem funkčního tlačítka, na které je přiřazen [AF ZAPNUT] (→54)
 - Tažením po displeji a zvednutím prstu na pozici, kde chcete zaostřit.
- Tuto funkci nelze použít při nastavení režimu [Živé ořiznutí 4K].

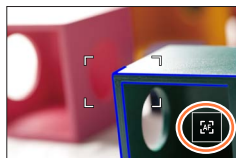

Pořizování snímku po uzamčení ostření a/nebo expoze (Zámek ostření/expoze)

Režim záznamu:

Funkci Zámek ostření/expoze lze použít k uzamčení ostření a expoze předem a následně lze změnit kompozici snímku během záznamu. Tato funkce je vhodná k zaostření na okraj displeje nebo když je objekt osvětlen zezadu.

- Fotoaparát namířte na objekt**
- Během stisku a přidržování tlačítka [AF/AE LOCK] uzamkněte ostření a/nebo expozi**
 - Pokud tlačítko [AF/AE LOCK] uvolníte, zámek ostření a/nebo expoze bude zrušen.
- Pokud stisknete a přidržíte tlačítko [AF/AE LOCK], pohybem fotoaparátu vytvoříte kompozici statického snímku, který chcete pořídit, a domáčkněte spoušť**

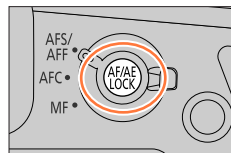

■ Nastavení funkce [AF/AE LOCK]

MENU → **[Vlastní]** → **[Zaostř. / Uvol. závěrku]** → **[Zámek AF/AE]**

[AE LOCK]	Pouze zámek expoze. • Po dosažení správné expoze se zobrazí [AEL].
[AF LOCK]	Pouze zámek ostření. • Při zaostření objektu se zobrazí [AFL].
[AF/AE LOCK]	Zámek expoze a ostření. • Po zaostření objektu a dosažení správné expoze se zobrazí [AFL] a [AEL].
[AF-ON]	Automatické ostření je aktivováno.

- Zámek expoze bude v režimu Ruční expoze vypnutý.
- Zámek expoze bude během ručního ostření vypnutý.
- Program Shift lze nastavit i při uzamčení automatické expoze.

Fotografování s kompenzací expozice

Režim záznamu: **P** **A** **S** **M**

Slouží k úpravě expozice v případě protisvětla nebo pokud je objekt příliš tmavý nebo příliš světlý.

1 Stiskněte tlačítko

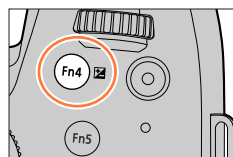

2 Chcete-li kompenzovat expozici, otáčejte zadním nebo předním ovladačem

Kompenzace expozice

- Obsah nastavení na stránce kompenzace expozice lze změnit pod položkou [Komp. Expozice Nast.] z menu [Vlastní] ([Používání]). (→199)

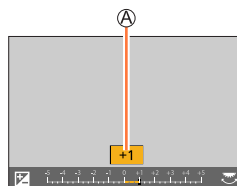

Podexponováno



Upravte expozici směrem k [+]

Optimální expozice



Upravte expozici směrem k [-]

Přexponováno

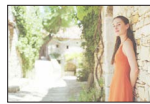

3 Nastavení proveďte stiskem tlačítka

- Nastavení můžete provést také namáčknutím spouště.

- V režimu manuální expozice lze upravit expozici pouze při nastavení citlivosti ISO na [AUTO].
- Hodnotu kompenzace expozice lze nastavit v rozsahu -5 EV a +5 EV. Při natáčení videosekvencí, pořizování fotografií 4K nebo při záznamu v režimu [Dodatečné zaostření] lze hodnotu nastavit v rozsahu -3 EV až +3 EV.
- Pokud je položka [Auto. korekce expozice] pro [Blesk] z menu [Záz.] nastavena na [ON], podle hodnoty kompenzace expozice se automaticky nastaví rovněž výkon blesku.
- Úprava nemusí být v některých případech možná, závisí na jasu.
- Pokud je hodnota kompenzace expozice mimo rozsah -3 EV až +3 EV, jas stránky záznamu se již nezmění. Hodnotu kompenzace expozice lze použít namáčknutím spouště nebo lze uzamknout expozici stiskem tlačítka [AF/AE LOCK].
- Nastavení hodnoty kompenzace expozice zůstane uloženo i po vypnutí fotoaparátu. (Pokud je položka [Reset. korek. expozice] nastavena na [OFF])

Nastavení citlivosti ISO

Režim záznamu: **P** **A** **S** **M**

Úprava citlivosti ISO (citlivost na světlo).

1 Stiskněte tlačítko [ISO] (▲)

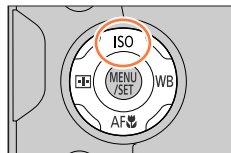

2 Otáčením zadního nebo předního ovladače vyberte hodnotu Citlivost ISO

Citlivost ISO

- Obsah nastavení na stránce pro Citlivost ISO lze změnit pod položkou [ISO zobrazení Nast.] z menu [Vlastní] ([Používání]). (→198)

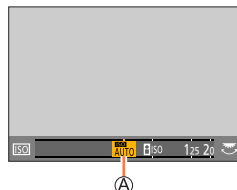

Automatický režim	Citlivost ISO se podle jasu objektu nastavuje automaticky až do rozsahu 3200* ¹ .
ISO (Inteligentní ISO)	Citlivost ISO se podle pohybu a jasu objektu nastavuje automaticky až do rozsahu 3200* ¹ . • Při namáčknutí spouště se rychlost závěrky pevně nenastaví. Bude se průběžně měnit podle pohybu objektu až do plného zmáčknutí spouště.
[L.80]* ² / [L.100]* ² / od [125] do [12800] / [H.25600]* ²	Citlivost ISO je pevně nastavena na vybranou hodnotu.

*¹ Pokud je položka [Autom. horní limit ISO (Foto)] z menu [Zázn.] nastavena na [AUTO].

*² Pouze při nastavení parametru [Rozšířené ISO] z menu [Vlastní] ([Expozice]) na [ON].

3 Nastavení potvrďte stiskem [MENU/SET]

- Nastavení můžete provést také namáčknutím spouště.



**Pomůcka pro nastavení**

Citlivost ISO	[125]	↔	[12800]
Prostředí (doporučeno)	Jasně (exteriéry)		Tmavé
Rychlost závěrky	Pomalu		Rychle
Rušení	Nízký		Vysoký
Rozmazání objektu	Vysoký		Nízký

- Podrobnosti o dostupném rozsahu blesku používaném při nastavení citlivosti ISO na [AUTO] viz (→149).
- [ISO] není možné vybrat v následujících případech:
 - Režim Priorita závěrky AE
 - Režim manuální expozice
- Pokud je použito nastavení [Multiexpozice], maximální nastavení je [3200].
- Citlivost ISO je při natáčení videosekvencí nastavena na [AUTO] (pro videosekvence). (Pokud se nejedná o režim Kreativní videozáznam)
- Při záznamu v režimu Kreativní videozáznam, při pořizování fotografií 4K nebo při záznamu v režimu [Dodatečné zaostření] lze použít následující hodnoty citlivosti ISO.
 - [AUTO], [125] až [6400] ([L.80] až [6400] při nastavení [Rozšířené ISO] na [ON])



Nastavení vyvážení bílé

Režim záznamu: **P** **A** **S** **M**

Na základě zdroje světla upraví tato položka barevný odstín bílé tak, aby byl co nejbližší tomu, co vidí zrak.

1 Stiskněte tlačítko [WB] (▶)

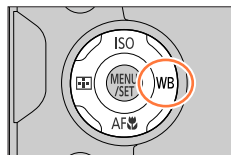

2 Otáčením zadního nebo předního ovladače vyberte parametr Vyvážení bílé

[AWB]/ [AWBc]/ [AWBw]	Automatické nastavení podle zdroje světla. <ul style="list-style-type: none"> Pod zdrojem světla (například žárovkové osvětlení), které vytváří načervenalé snímky: <ul style="list-style-type: none"> [AWBc] dává vyšší prioritu originálním barvám objektu a potlačuje načervenalý odstín. [AWBw] dává vyšší prioritu tomu, co vidí oko, a ponechá načervenalý odstín. Pokud je parametr Vyvážení bílé nastaven na [AWBc] nebo [AWBw], vliv úpravy může být podobný jako při [AWB], v závislosti na zdroji světla.
	Úprava barev při fotografování za jasné oblohy.
	Úprava barev při fotografování při zatažené obloze.
	Úprava barev při fotografování ve stínu.
	Úprava barev při fotografování při osvětlení žárovkou.
	Úprava barev, která je optimální při použití blesku.
	Použijte manuálně nastavené vyvážení bílé. <ol style="list-style-type: none"> Stiskněte ▲ Fotoaparát namířte na bílý objekt (např. list bílého papíru) tak, aby byl v rámečku uprostřed obrazovky, a stiskněte spoušť <ul style="list-style-type: none"> Tím nastavíte vyvážení bílé a vrátíte se na obrazovku pro záznam. Pokud je objekt příliš jasný nebo příliš tmavý, správné nastavení vyvážení bílé nemusí být možné.
	Vyvážení bílé lze nastavit prostřednictvím barevné teploty. <ol style="list-style-type: none"> Stiskněte ▲ Tlačítka ▲▼ vyberte barevnou teplotu a stiskněte [MENU/SET] <ul style="list-style-type: none"> Hodnotu barevné teploty lze nastavit od [2500K] do [10000K].



* Nastavení [AWB] se použije při natáčení videosekvencí, pořizování fotografií 4K nebo při záznamu v režimu [Dodatečné zaostření].

3 Nastavení potvrďte stiskem [MENU/SET]

- Nastavení lze provést také namáčknutím spouště.



Při zářivkovém osvětlení, osvětlení LED atd. bude optimální Vyvážení bílé záviset na typu osvětlení, a proto použijte nastavení [AWB], [AWBc], [AWBw], [☺], [☹], [☺] nebo [☹].

- Funkce Vyvážení bílé nemusí pracovat správně, pokud snímky fotografujete pomocí blesku a objekt je zaznamenán mimo efektivní rozsah blesku.
- V režimu Průvodce scénou se provádějí nastavení vhodná pro jednotlivé scény.
- V režimu průvodce scénou se změnou scény nebo záznamového režimu vrátí nastavení vyvážení bílé (včetně jemného doladění vyvážení bílé) na [AWB].

■ Automatické vyvážení bílé

Při nastavení [AWB] (automatické vyvážení bílé) se barevný odstín nastaví podle světelného zdroje. Pokud je však scéna příliš jasná nebo příliš tmavá nebo nastanou jiné extrémní podmínky, snímky mohou mít načervenalý nebo namodralý odstín. Vyvážení bílé nemusí pracovat správně, pokud je počet světelných zdrojů vyšší. V tomto případě použijte u položky [Vyvážení bílé] jiné nastavení než [AWB], [AWBc] nebo [AWBw], aby se upravilo zbarvení.

 : [AWB] provozní rozsah

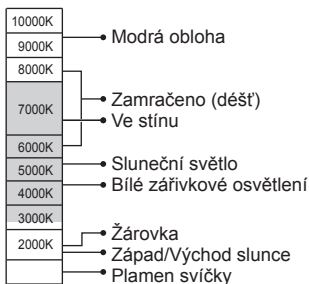

K=teplota barev ve stupních Kelvina



Jemné doladění vyvážení bílé

Pokud barvy stále nevypadají podle očekávání, vyvážení bílé lze jemně individuálně přizpůsobit.

1 V kroku **2** pokynů pro „Nastavení vyvážení bílé“
(→111) vyberte Vyvážení bílé a stiskněte ▼

2 Tlačítka ▲ ▼ ◀ ▶ provedte jemné doladění Vyvážení bílé

- ◀: A (amber: oranžové odstíny) ▶: B (blue: modré odstíny)
- ▲: G (green: zelené odstíny) ▼: M (magenta: načervenalé odstíny)

- Jemné nastavení můžete také provést dotekem grafu Vyvážení bílé.
- Tlačítkem [DISP.] obnovíte polohu na střed.

3 Stiskem [MENU/SET] dokončete nastavení

- Namáčknutím spouště se vrátíte na stránku záznamu.

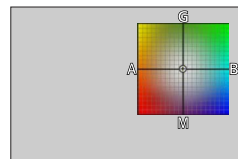

- Pokud provedete jemnou úpravu vyvážení bílé směrem k A (žlutá) nebo B (modrá), barva ikony Vyvážení bílé zobrazená na stránce se změní na jemně vyladěnou barvu.
- Pokud provedete jemnou úpravu Vyvážení bílé směrem ke straně G (zelená) nebo M (purpurová), na ikoně Vyvážení bílé na stránce se zobrazí [+] nebo [-].



Fotografování s posouváním vyvážení bílé

Expozice s posouváním probíhá podle hodnot jemného vyvážení bílé a při jediném stisku spouště se automaticky zaznamenají tři snímky v různých odstínech.

1 Podle pokynu 2 odstavce „Jemné nastavení vyvážení bílé“ (→113) jemně upravte vyvážení bílé a otáčením zadního ovladače nastavte expozici s gradací

- Dotykem ikon [◀]/[▶]/[⬅]/[➡] lze také nastavit gradaci.

2 Stiskem [MENU/SET] dokončete nastavení

- Namáčknutím spouště se vraťte na stránku záznamu.

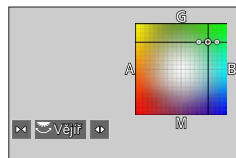

- Odstupňované Vyvážení bílé lze nastavit také pod položkou [Vějíř] z menu [Zázn.]. (→140)
- Tato funkce není k dispozici v následujících případech:
 - Režim Panoramatický snímek
 - [Lesknoucí se voda], [Třpytivé osvětlení], [Noční záběr z ruky], [Měkký obraz květiny] (režim Průvodce scénou)
 - V režimu [Sériové snímání]
 - Při fotografování ve formátu 4K
 - Při záznamu v režimu [Dodatečné zaostření]
 - Při záznamu statických snímků během natáčení videosekvence
 - Pokud je položka [Kvalita] nastavena na [RAW:📷], [RAW:📷] nebo [RAW]
 - Při použití nastavení [Multiexpozice]
 - Při použití [Časosběrný snímek]
 - Při nastavení parametru [Automatické snímání] z menu [Fázová animace] na [ON]

Výběr režimu závěrky

Režim záznamu: **P** **A** **S** **M** **SCN**

Operaci, která se aktivuje při stisku spouště, lze přepínat.

1 Otáčejte ovladačem režimu závěrky

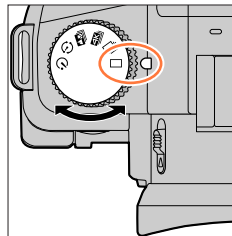

[Jeden]	Při stisku spouště se zaznamená pouze jeden snímek.
[Sériové snímání] (→116)	Při stisku spouště se snímky zaznamenávají za sebou.
[FOTOGRAFIE 4K] (→118)	Při stisku spouště se snímek zaznamená v režimu 4K Photo.
[Dodatečné zaostření] (→129)	Při stisku spouště se snímky zaznamenávají v režimu [Dodatečné zaostření].
[Časoběrný/Animace] (→134)	Snímky se zaznamenávají v Časoběrném režimu nebo v režimu Fázová animace.
[Samospoušť] (→139)	Při stisku spouště se záznam uskuteční po uplynutí nastaveného času.



Funkce série

Režim záznamu: **P** **A** **S** **M**

1 Ovladač režimu závěrky nastavte do polohy

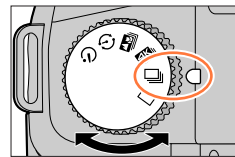

2 Zaostrěte na objekt a vyfotografujte snímky

- Při stisku spouště se snímky zaznamenávají za sebou.

■ Nastavení parametru [Rychl.snímání]

MENU → **[Zázn.]** → **[Rychl.snímání]**

		[H] (Vysoká rychlost)	[M] (Střední rychlost)	[L] (Nizká rychlost)
Rychlost (sn/s)	[AFS] / [MF]	12	7	2
	[AFF] / [AFC]	7		
Živý náhled během fotografování v sérii	[AFS] / [MF]	Žádný	K dispozici	K dispozici
	[AFF] / [AFC]	K dispozici		
Počet zaznamenaných snímků*1	Se soubory RAW	26 nebo více		
	Bez souborů RAW	100 nebo více		

*1 Při provádění záznamu dle testovacích podmínek určených společností Panasonic.

Snímky lze zaznamenávat až do zaplnění karty. Během záznamu se však rychlost sériového snímání sníží na polovinu. Počet snímků pořízených v sérii je omezen podmínkami při fotografování a typem nebo stavem použité karty.

■ Maximální počet snímků, které lze pořídit souvisle

Při namáčknutí spouště se objeví maximální počet snímků, které lze pořídit souvisle. Lze ověřit přibližný počet snímků, které lze pořídit, než se rychlost sériového snímání sníží.

Příklad: Když lze pořídit až 20 snímků: [r20]

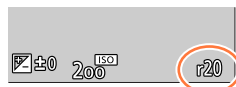

- Jakmile bude záznam zahájen, maximální počet snímků, které lze pořídit souvisle, se sníží. Až se objeví [r0], rychlost sériového snímání se sníží.
- Až se zobrazí [r99+], lze pořídit 100 nebo více snímků souvisle.



Ostření v režimu fotografování v sérii

Ostření se liší podle nastavení ostření a nastavení funkce [Priorita ostř./spouš.] z menu [Vlastní] ([Zaostř. / Uvol. závěrku]).

Nastavení ostření	[Priorita ostř./spouš.]	[H]	[M], [L]
[AFS]	[FOCUS]/ [BALANCE]/ [RELEASE]	Na prvním snímku	
[AFF] / [AFC]*2	[FOCUS]	Předvídané ostření*3	Normální ostření*4
	[BALANCE]/ [RELEASE]	Předvídané ostření*3	
[MF]	—	Ruční ostření	

*2 Při záznamu tmavých objektů se ostření zafixuje na prvním snímku.

*3 Fotoaparát předvídá ostření v rámci možného rozsahu a upřednostňuje rychlost sériového snímání.

*4 Fotoaparát zaznamenává sérii snímků a zároveň ostří, rychlost sériového snímání se může snížit.

- Rychlost sériového snímání se může snižovat podle následujícího nastavení: [Citlivost], [Rozlišení], [Kvalita], režim ostření, [Priorita ostř./spouš.]
- Když je rychlost sériového snímání nastavena na [H] (režim ostření je nastaven na [AFS] nebo [MF]), nastavení expozice pro další snímky bude pevné podle prvního snímku. V ostatních případech nastaví fotoaparát expozici pro každý snímek.
- **Ukládání statických snímků pořízených pomocí funkce série může chvíli trvat. Pokud pokračujete v záznamu během ukládání, počet sériových snímků, které lze pořídit, bude snížen. K fotografování s funkcí sériové snímání se doporučuje vysokorychlostní karta.**
- Pokud během fotografování v sérii chcete nechat spouštět domáčknoutou, doporučujeme použít dálkově ovládanou závěrku (DMW-RS2: volitelný doplněk).
- Tato funkce není k dispozici v následujících případech:
 - [Lesknoucí se voda], [Třpytivé osvětlení], [Noční záběr z ruky], [Měkký obraz květiny] (režim Průvodce scénou)
 - [Hrubý monochromatický], [Hedvábný monochrom.], [Efekt miniatury], [Měkké zaostření], [Hvězdicový filtr], [Sluneční svit] (Režim Kreativní)
 - Při fotografování s bleskem
 - Při použití nastavení [Multiexpozice]



Záznam v režimu 4K Photo a výběr snímků k ukládání

Záznam s funkcí 4K Photo

Režim záznamu: **P** **A** **S** **M**

Lze pořizovat snímky v sérii s rozlišením přibližně 8 milionů pixelů s rychlostí sekvenčního snímání 30 sn/s. Ze sekvenčního souboru lze vybrat a uložit okénko.

- K záznamu těchto snímků použijte kartu třídy rychlosti UHS 3.

1 Ovladač režimu závěrky nastavte do polohy

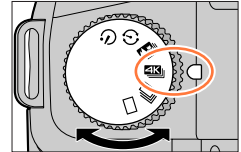

2 Volba metody záznamu

MENU → **[Zázn.]** → **[FOTOGRAFIE 4K]**





 [Sériové snímání 4K]	Pro zachycení nejlepšího záběru rychle se pohybujícího objektu (např. sport, letadla, vlaky) Záznam zvuku: Žádný
 [Sér. snímání 4K (S/S)] „S/S“ je zkratka pro „Start/Stop“.	Pro zachycení nepředvídatelných fotografických příležitostí (např. rostliny, zvířata, děti) Zvukový záznam: K dispozici*
 [Předser. snímání 4K]	Pro záznam podle potřeby, kdykoli nastane fotografická příležitost (např. okamžik vhození míče) Záznam zvuku: Žádný

* Při prohlížení na fotoaparátu se zvuk nepřehrává.

3 Chcete-li menu ukončit, namáčkněte spoušť

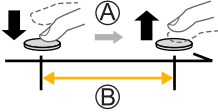
Záznam v režimu 4K Photo a výběr snímků k ukládání

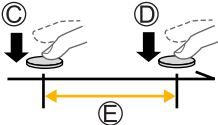
4 Záznam s funkcí 4K Photo

 [Sériové snímání 4K]	<ol style="list-style-type: none"> ① Namáčkněte spoušť ② Domáčkněte spoušť a držte ji tak dlouho, dokud chcete pořizovat záznam <ul style="list-style-type: none"> • Záznam se spustí přibližně 0,5 sekundy po domáčknutí spouště. Proto domáčkněte spoušť o něco dřív. <p> (A) Stisknout a přidržet (B) Je prováděn záznam </p> 
 [Sér. snímání 4K (S/S)] „S/S“ je zkratka pro „Start/Stop“.	<ol style="list-style-type: none"> ① Domáčkněte spoušť <ul style="list-style-type: none"> • Bude zahájen záznam. ② Znovu naplno zmáčkněte spoušť <ul style="list-style-type: none"> • Záznam bude ukončen. <p> (C) Start (první) (D) Stop (druhý) (E) Je prováděn záznam </p>  <p>  Pokud během natáčení stisknete tlačítko [Fn6], můžete vložit značku. (Pro každý záznam lze přidat až 40 značek.) Při volbě a ukládání snímků ze sekvenčního souboru 4K lze vynechat pozice, na které jste ukládali značky. </p>



Záznam v režimu 4K Photo a výběr snímků k ukládání



[Předsér.
snímání 4K]

① Domáčknete spoušť

- V režimu automatické ostření fotoaparát zaostřuje trvale. Kromě režimu manuální expozice také trvale upravuje expozici.
- Snímky se nemusí zobrazit plynule jako při záznamu s normální stránkou záznamu.

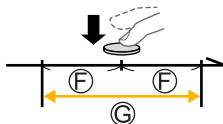
F Přibližně 1 s**G** Je prováděn záznam

V situacích, v nichž chcete uzamknout ostření a expozici (např. když objekt není ve středu), použijte [AF/AE LOCK]. (→107)

- Při sériovém záznamu se snímky ukládají jako samostatné soubory 4K ve formátu MP4.
- Je-li povoleno [Auto přehrání], zobrazí se obrazovka pro výběr snímků automaticky. Budete-li chtít pokračovat v záznamu, zobrazte obrazovku pro záznam namáčknutím spouště.
- Informace o výběru a ukládání snímků ze zaznamenaných sekvenčních souborů 4K viz (→121).

**Vyčerpání akumulátoru a teplota fotoaparátu**

- Pokud je teplota okolního prostředí vysoká nebo se snímky 4K zaznamenávají nepřetržitě, může se zobrazit [△] a záznam se může přerušit. Vyčkejte, dokud fotoaparát nevychladne.
- Při nastavení [] ([Předsér. snímání 4K]) se akumulátor vybíjí rychleji a teplota fotoaparátu vzrůstá. (kvůli vlastní ochraně se fotoaparát může přepnout do režimu [] ([Sériové snímání 4K]))
Režim [] ([Předsér. snímání 4K]) vyberte pouze při záznamu.



Výběr snímků ze sekvenčního souboru 4K a ukládání

1 Na stránce přehrávání vyberte snímek opatřený ikonou

[] a stiskněte ▲

- Stejnou operaci lze vykonat dotykem [].
- V případě záznamu v režimu [] ([Předsér. snímání 4K]) pokračujte krokem 3.



2 Tažením posuvníku proveďte orientační výběr scény

- Informace o tom, jak ovládat zobrazení jednotlivých scén viz ([→122](#)).
- Pokud se dotknete ikony [] (nebo stisknete tlačítko [Fn4]), můžete si vybrat scénu na stránce sekvenčního přehrávání 4K. ([→123](#))

Obrazovka pro prohlížení snímků

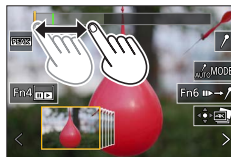

3 Tažením označte úsek, který chcete uložit jako snímek

- Stejnou operaci lze vykonat tlačítky ◀▶.

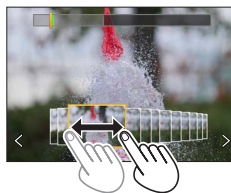

4 Snímek uložte dotykem []

- Vybraný snímek bude uložen jako nový snímek ve formátu JPEG vyjmutý ze sekvenčního souboru 4K.
- Snímek bude uložen včetně informací o záznamu (informace Exif), včetně rychlosti závěrky, clony a citlivosti ISO.



Pokud použijete funkci [Hrom. uložit. FOTOGR. 4K] z menu [Přehrávání], můžete hromadně najednou uložit 5 sekund záznamu ve formátu 4K. ([→227](#))

Záznam v režimu 4K Photo a výběr snímků k ukládání

<Obrazovka pro prohlížení snímků>

Ⓐ Poloha zobrazeného snímku

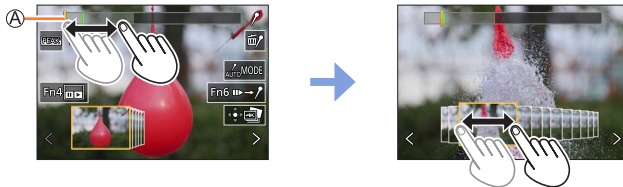

Ovládání	Ovládání dotykem	Popis
—	Dotkněte se / Táhněte	Vybere záběry, které se mají zobrazit <ul style="list-style-type: none"> • Záběry předcházející a následující vybrané okénko se zobrazí jako při prezentaci.
	Přetažení	Vybere okénka <ul style="list-style-type: none"> • Chcete-li přepnout zobrazení jako při prezentaci, vyberte okénko z každého konce a dotkněte se [<] nebo [>].
Stisknout a přidržet	Dotknout se a přidržet	Plynulý posuv záběru nebo krokování po jednotlivých okénkách vzad či vpřed.
	Roztažení / Stažení	Zvětší/Zmenší zobrazení
	—	Vybere snímek při zachování zvětšeného zobrazení (během zvětšeného zobrazení)
	Přetažení	Přesune oblast zvětšení (ve zvětšeném zobrazení)
—	AUTO MODE	Přepnutí na značku, která se má zobrazit (→125)
[Fn6]		Přepínání na operaci se značkami (→124)
[Fn4]		Zobrazí obrazovku zrychleného přehrávání 4K
—		Přidání/odstranění značky
—	PEAK	Zaostřené úseky jsou zvýrazněny barvou. ([Zvýraznění obrysů]) <ul style="list-style-type: none"> • Přepíná v pořadí [PEAK OFF] → [PEAK L] ([LOW]) → [PEAK H] ([HIGH]).
[MENU/SET]		Uloží snímek

Záznam v režimu 4K Photo a výběr snímků k ukládání

<Obrazovka zrychleného přehrávání 4K>

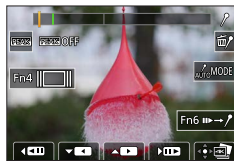

Během pauzy

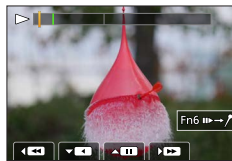

Během nepřetržitého přehrávání

Ovládání	Ovládání dotykem	Popis
—		Vybere scény, které se mají zobrazit (během pauzy)
▲		Nepřetržité přehrávání / Pauza (během nepřetržitého přehrávání)
▼		Nepřetržité přehrávání vzad / Pauza (během nepřetržitého přehrávání vzad)
		Rychlé přehrávání vpřed / Posun o jedno políčko vpřed (během pauzy)
		Rychlé přehrávání vzad / Posun o jedno políčko vzad (během pauzy)
	Roztažení / Stažení	Zvětší/zmenší zobrazení (během pauzy)
	—	Vybere snímek při zachování zvětšeného zobrazení (během zvětšeného zobrazení)
	Přetažení	Přesune oblast zvětšení (ve zvětšeném zobrazení)
—		Přepnutí na značku, která se má zobrazit (→125)
[Fn6]		Přepínání na operaci se značkami (→124)
[Fn4]		Zobrazí obrazovku pro prohlížení (během pauzy)
—		Přidání/odstranění značky
—	PEAK	Zaostřené úseky jsou zvýrazněny barvou. ([Zvýraznění obrysů]) • Přepíná v pořadí [PEAK OFF] → [PEAK L] ([LOW]) → [PEAK H] ([HIGH]).
[MENU/SET]		Uloží snímek (během pauzy)

- Zvětšení lze provést také dvojitým rychlým dotykem dotykového displeje. (Pokud bylo zobrazení zvětšeno, vrátí se na stejný poměr zvětšení.)

Záznam v režimu 4K Photo a výběr snímků k ukládání

■ Výběr a ukládání snímků prostřednictvím televizoru

- Režim [Režim HDMI (přehrávat)] nastavte na [AUTO] nebo [4K/25p]. Při připojení k televizoru, který nepodporuje videosekvence 4K, vyberte [AUTO].
- Pokud připojíte fotoaparát k televizoru a zobrazíte sériové soubory 4K na televizoru, zobrazí se pouze na stránce přehrávání série 4K.
- V závislosti na připojeném televizoru se dávkové soubory 4K nemusí přehrávat správně.

Značka

Při volbě a ukládání snímků ze sekvenčního souboru 4K lze snadno vybírat snímky vynecháním pozic opatřených značkami.

K dispozici jsou dva typy značek.

Bílá značka: Ruční označení během záznamu či přehrávání.

Zelená značka: Automaticky nastavená značka během záznamu. (Funkce Automatické označování)

Stránka pro operaci se značkami



■ Skok na označené pozice

Pokud se dotknete ikony [⏮→/↩] v zobrazení jednotlivých snímků nebo na stránce sekvenčního přehrávání 4K, zobrazí se stránka pro operaci se značkami a můžete přeskočit na označenou pozici. Pokud se chcete vrátit k původní operaci, dotkněte se tlačítka [↩→⏮].

Ovládání	Ovládání dotykem	Popis
⏮/▶	⏮/▶	Přesun na předchozí/následující značku.

Záznam v režimu 4K Photo a výběr snímků k ukládání

**Funkce Automatické označování**

Fotoaparát nastaví značky automaticky v záběrech, kde je zjištěna tvář nebo byl detekován pohyb objektu.

(Příklad: V záběru, v němž projíždí vozidlo, praskne balónek nebo se otočí osoba)

- Pro každý soubor lze přidat až 10 značek.
- V následujících případech se označování pomocí funkce Automatické označování nemusí podařit - závisí to na podmínkách záznamu a stavu objektu.
 - Fotoaparát se pohybuje panoramatickým pohybem nebo kvůli chvění
 - Pohyb objektu je pomalý/malý nebo je malý samotný objekt
 - Tvář není zepředu

■ Přepnutí na značku, která se má zobrazit

Dotkněte se ikony  v zobrazení jednotlivých snímků, na stránce sekvenčního přehrávání 4K nebo na stránce pro operaci se značkami.

[Automat. režim]	Zobrazí značku v záběru, v němž byla zjištěna tvář nebo byl detekován pohyb objektu.
[Priorita obličeje]	Zobrazí značku s preferencí udělenou záběru, v němž byla zjištěna tvář.
[Priorita pohybu]	Zobrazí značku s preferencí udělenou záběru, v němž byl detekován pohyb objektu.
[Vyp.]	Zobrazí pouze ručně nastavené značky.

- Značky nastavené pomocí funkce Automatické označování nelze odstranit.
- Značky nastavené pomocí funkce Automatické označování se nemusí zobrazovat správně, pokud rozdělíte sekvenční soubor 4K na jiném zařízení, než je tento fotoaparát, a poté ho na fotoaparátu přehrajete.
- V následujících případech se značky nastavené pomocí funkce Automatické označování nezobrazí.
 - Sekvenční soubory 4K zaznamenané v režimu [Předsér. snímání 4K]



Záznam v režimu 4K Photo a výběr snímků k ukládání

Poznámky k funkci 4K Photo

Změna poměru stran

Výběrem [Poměr stran] v menu [Zázn.] můžete změnit poměr stran fotografií 4K.

Záznam objektů s potlačeným rozmazáním

Rozmazání objektů můžete omezit nastavením vyšší rychlosti závěrky.

① Ovladač režimů nastavte na [S]

② Otáčením zadního nebo předního ovladače nastavte rychlost závěrky

- Přibližně doporučené rychlosti závěrky pro nahrávání v exteriéru za jasného počasí: 1/1000 s nebo rychlejší.
- Zvýšením rychlosti závěrky dojde také ke zvýšení citlivosti ISO, což může způsobit zvýšení obrazového šumu ve snímcích.

Zamezení roztřesením fotoaparátu při pořizování snímků

Při provádění funkce [Světelná kompozice] nebo [Sekvenční kompozice], doporučujeme používat stativ nebo dálkově ovládanou závěrku (DMW-RS2: volitelný doplněk). (→297)

Zvuk závěrky pro záznam 4K

- Při použití [] ([Sériové snímání 4K]) nebo [] ([Předsér. snímání 4K]) můžete pomocí parametrů [Hlas.závěrky] a [Tón závěrky] změnit nastavení zvuku elektronické závěrky. (→211)
- Při záznamu v režimu [] ([Sér. snímání 4K (S/S)]) můžete nastavit hlasitost signálu pro zahájení a ukončení záznamu v [Hlas. pípnutí].
- Vysokorychlostní sériový záznam můžete provést tiše pomocí funkce 4K Photo v kombinaci s režimem [Tichý režim]. (→187)

Scény, pro které není použití funkce 4K Photo vhodné

Záznam v interiérech

Při záznamu v prostředí osvětleném zářivkami nebo LED reflektory apod. se mohou měnit barvy a jas displeje nebo se na displeji mohou objevit vodorovné pruhy. Výskyt pruhů lze potlačit nastavením pomalejší rychlosti závěrky. (→191)

Rychle se pohybující objekty

Rychle se pohybující objekty se mohou při záznamu jevit jako zkreslené.

Záznam v režimu 4K Photo a výběr snímků k ukládání

■ Nastavení fotoaparátu s funkcí 4K Photo

Nastavení fotoaparátu je automaticky optimalizováno pro záznam ve formátu 4K.

- Následující nastavení nelze měnit.

[Rozlišení]	[4K] (8M)
	[4:3]: 3328×2496 [3:2]: 3504×2336 [16:9]: 3840×2160 [1:1]: 2880×2880
[Kvalita]	[]
[Typ závěrky]	[ESHTR]
[Formát záznamu]*	[MP4]
[Kvalita záz.]*	[4K/100M/30p]
[Kontinuální AF]*	[ON]

*Nastavení v [Video] nemá vliv na dávkové soubory 4K pořízené funkcí 4K Photo.



- Následující omezení se týkají záznamových funkcí uvedených níže.

	([Sériové snímání 4K])/	([Předsér. snímání 4K])
Funkce Program Shift	Zakázán	
Kompenzace expozice	-3 EV až +3 EV	
Rychlost závěrky	1/30 až 1/16000	
[Nejdelší čas]	1/1000 až 1/30	
Režim ostření ([AF])	Zakázán	
[AF režim] ([])	Zakázán	
[MF lupa]	○	Zakázán
Vyvážení bílé ([])	Zakázán	
Citlivost ISO	[AUTO], [125] až [6400] ([L.80] až [6400] při nastavení parametru [Rozšířené ISO] na [ON])	
Blesk	Zakázán	
Záznam s gradací	Zakázán	

- Následující položky menu nejsou aktivní:

[Inteligentní aut.]	[iA Noční záběr z ruky], [iHDR]
[Kreativní]	[Souč. záz. s/bez filtru]
[Záz.]	[Rozlišení], [Kvalita], [AFS/AFF], [AF citlivost(foto)], [Prostor barev], [Blesk], [Nr / dl. časy], [Typ závěrky], [Vějíř], [HDR]
[Vlastní]	[Místo záz.], [Rozezn. tváří], [Nastavení profilu]
[Nastavení]	[Úsporný režim] (Pouze [] ([Předsér. snímání 4K])), [Rychlost zobrazování monitoru], [Rychlost zobrazování hledáčku]

Záznam v režimu 4K Photo a výběr snímků k ukládání

- Při překročení délky nepřetržitého záznamu 29 minut a 59 sekund se záznam zastaví. Pokud při záznamu na paměťovou kartu SDHC velikost souboru překročí 4 GB, soubor se rozdělí na menší soubory videa pro záznam i přehrávání. (Lze pokračovat v natáčení videosekvencí bez přerušení.)
Pokud používáte paměťovou kartu SDXC, můžete zaznamenávat videosekvence do jediného souboru, i když bude velikost vyšší než 4 GB.
- Při záznamu bude úhel záběru užší.
- Při záznamu fotografií v režimu 4K dojde k následujícím změnám:
 - [Cíl cesty] v [Datum cesty] nelze zaznamenat.
 - Režim [Souč. záz. s/bez filtru] pod položkou [Nastavení filtru] není dostupný.
 - Nelze použít výstup HDMI.
- Při záznamu prostřednictvím režimu  ([Předser. snímání 4K]) funkce Krokování zoomu nepracuje.
- Detekce scény v režimu Inteligentní aut. pracuje stejně jako při záznamu videosekvencí.
- Pokud bude režim závěrky nastaven na 4K Photo, během záznamu videosekvence nelze pořizovat snímky. (Pouze při aktivaci funkce  ([Priorita fotek]))
- Funkce 4K Photo není k dispozici v následujícím nastavení:
 - [Jasný v protisvětle], [Lesknoucí se voda], [Umělecká noční scéna], [Třpytivé osvětlení], [Noční záběr z ruky], [Čistý noční portrét], [Měkký obraz květiny] (režim Průvodce scény)
 - [Hrubý monochromatický], [Hedvábný monochrom.], [Efekt miniatury], [Měkké zaostření], [Hvězdicový filtr], [Sluneční svit] (Režim Kreativní)
 - Během natáčení videosekvence
 - Při použití nastavení [Multiexpozice]
- Chcete-li přehrávat snímky ze sekvenčních souborů 4K na počítači, použijte software „PHOTOfunSTUDIO“. Pamatujte si, že sekvenční soubor 4K nelze upravovat jako videosekvenci.



Úprava zaostření po záznamu

([Dodatečné zaostření]/[Focus Stacking])

Režim záznamu: 

Sekvenční soubory 4K lze zaznamenávat během změny bodu ostření. Bod ostření poté vyberete po záznamu. Tato funkce je ideální pro objekty, které se nepohybují.



Sekvenční záznam 4K s automatickým posuvem ostření



Dotkněte se požadovaného bodu ostření



Dokončený snímek má požadovaný bod ostření.

- K záznamu těchto snímků použijte kartu třídy rychlosti UHS 3.
- K provedení [Focus Stacking] doporučujeme používat stativ.

Záznam v režimu [Dodatečné zaostření]

1 Ovladač režimu závěrky nastavte do polohy

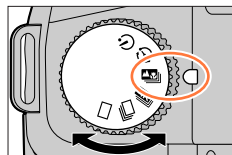

2 Vytvořte kompozici snímku a namáčkněte spoušť

 Ikona [Dodatečné zaostření]

- Aktivuje se režim Automatické ostření a automaticky detekuje bod ostření na displeji. (Při namáčknutí spouště může být na záběru zřetelné zachvění.)
- Pokud na displeji nebude žádný bod ostření, Indikátor zaostření  zablíká a záznam se neuskuteční.



Od namáčknutí spouště až po dokončení záznamu

- Neměňte vzdálenost do objektu nebo kompozici.

Úprava zaostření po záznamu ([Dodatečné zaostření]/[Focus Stacking])

3 Domáčknutím spouště zahájíte záznam

Ⓑ Ukazatel průběhu záznamu

- Bod ostření se během záznamu automaticky mění. Až ukazatel průběhu záznamu zmizí, záznam automaticky skončí.
- Data budou uložena do jednoho souboru ve formátu MP4.
- Při nastavení [Auto přehrání] se objeví stránka, která vám umožní vybrat bod ostření. (→131)

**O teplotě fotoaparátu**

Pokud je teplota okolního prostředí vysoká nebo se záznam [Dodatečné zaostření] provádí nepřetržitě, může se zobrazit [⚠] a záznam se může přerušit. Vyčkejte, dokud fotoaparát nevychladne.



Úprava zaostření po záznamu ([Dodatečné zaostření]/[Focus Stacking])

Vyberte bod ostření a snímek uložte ([Dodatečné zaostření])

1 Na stránce přehrávání vyberte snímek s ikonou [▲] a stiskněte ▲

- Stejnou operaci lze vykonat dotykem [▲].



2 Dotkněte se bodu ostření

- Pokud nebude žádný snímek se zaostřením na vybraný bod, zobrazí se červený rámeček a snímek se neuloží.
- Okraj stránky nelze vybrat.

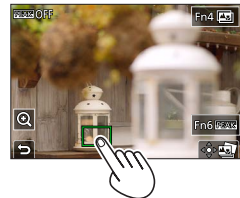

Ovládání	Dotykové ovládání	Popis
▲▼◀▶ 	Dotyk	Výběr bodu ostření • Při zvětšení nelze uskutečnit žádný výběr.
		Zvětšené zobrazení
		Zmenšené zobrazení (během zvětšení)
[Fn4]		Přepíná na operaci [Focus Stacking] (→132)
[Fn6]		Zaostřené úseky jsou zvýrazněny barvou. ([Zvýraznění obrysů]) • Přepíná v pořadí [PEAK OFF] → [PEAK L] ([LOW]) → [PEAK H] ([HIGH]).
[MENU/SET]		Uložení snímku

- Jemné doostření lze upravit tažením posuvníku po zvětšeném zobrazení. (Stejnou operaci lze vykonat tlačítky ◀▶.)

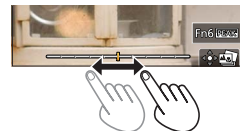

3 Snímek uložte dotykem [☑]

- Vybraný snímek bude uložen jako nový samostatný soubor ve formátu JPEG.

Úprava zaostření po záznamu ((Dodatečné zaostření)/[Focus Stacking])

Vyberte rozsah ostření pro kombinaci a vytvořte jeden snímek ([Focus Stacking])

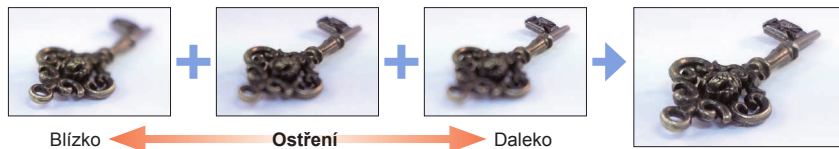

1 V kroku 2 pokynů odstavce „Vyberte bod ostření a snímek uložte ((Dodatečné zaostření)“ se dotkněte ikony [] na displeji (→131)

- Stejnou operaci lze vykonat stiskem tlačítka [Fn4].

2 Dotykem vyberte metodu skládání

[Režim automat. sloučení]	Automaticky vybere snímky vhodné ke skládání a zkombinuje je do jednoho snímku. <ul style="list-style-type: none"> • Zvolí podle preferencí téměř zaostřené snímky. • Provede skládání zaostření a snímek uloží.
[Sloučení rozsahu]	Zkombinujete snímky s vybranou polohou ostření do jediného snímku.

(Když vyberete metodu [Sloučení rozsahu])

3 Dotkněte se bodu ostření

- Vyberte pozice ve dvou či více bodech.
- Budou vybrány body ostření mezi dvěma vybranými pozicemi.
- Pozice, které nelze vybrat, nebo které by vedly k nepřírozenému výsledku, budou mít šedou barvu.
- Chcete-li výběr pozice zrušit, dotkněte se jí ještě jednou.
- Pokud zobrazení stránky přetáhnete, můžete pokračovat ve výběru dalších poloh.

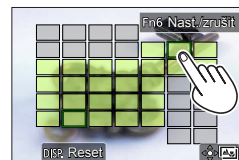
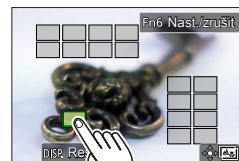

Ovládání	Dotykové ovládání	Popis
▲▼◀▶ ⊕ ⊖	Dotyk	Výběr pozice
[Fn6]	[Nast./zrušit]	Nastavení/zrušení pozice
[DISP.]	[Vše]	Vybere všechny pozice (před výběrem pozice)
	[Reset]	Zruší výběr všech (po výběru pozice)
[MENU/SET]	⊕	Vytvoření kombinace a uložení snímku

Úprava zaostření po záznamu ([Dodatečné zaostření]/[Focus Stacking])

4 Chcete-li vytvořit kombinaci a uložit snímek, dotkněte se ikony  

- Snímek bude uložen snímky ve formátu JPEG s informacemi o záznamu (informace Exif) z nejbližší pozice snímku, včetně údajů o rychlosti závěrky, cloně a citlivosti ISO.

Poznámky k režimu [Dodatečné zaostření]/[Focus Stacking]**■ Nastavení fotoaparátu pro záznam s funkcí [Dodatečné zaostření]**

- Protože záznam proběhne ve stejné obrazové kvalitě jako u fotografií 4K, na záznamové funkce a nastavení menu se budou vztahovat jistá omezení. Podrobnosti v odstavci „Nastavení fotoaparátu s funkcí 4K Photo“ ([→127](#)).
- Kromě omezení funkce 4K Photo se budou na záznam v režimu [Dodatečné zaostření] vztahovat tato omezení:
 - Režim [AF režim] nelze nastavit.
 - Ruční ostření nelze použít.
 - Následující položky menu [Vlastní] nelze nastavit: [AF závěrka]
 - Nelze natáčet videosekvence.
 - Režim [Digitální zoom] je nedostupný.

- Během záznamu bude úhel záběru užší.
- Režim [Dodatečné zaostření] bude při použití následujícího nastavení nedostupný:
 - [Jasný v protisvětle], [Lesknoucí se voda], [Umělecká noční scéna], [Třpytivé osvětlení], [Noční záběr z ruky], [Čistý noční portrét], [Měkký obraz květiny] (Režim Průvodce scény)
 - [Hrubý monochromatický], [Hedvábný monochrom.], [Efekt miniatury], [Měkké zaostření], [Hvězdicový filtr], [Sluneční svit] (Režim Kreativní)
 - Při použití nastavení [Multiexpozice]
- Při volbě ostření a ukládání snímků nelze vybrat a uložit snímek z televizní obrazovky, ani když bude fotoaparát připojen k televizoru kabelem HDMI Micro.
- V následujících situacích může vést funkce [Focus Stacking] k nepřírozeným snímkům:
 - Pokud je objekt v pohybu
 - Pokud existují velké rozdíly ve vzdálenosti od objektu
 - Pokud dochází k výraznému rozmazání (záznam s větší clonou může způsobit, že snímek bude méně nepřírozený)
- Při funkci skládání zaostření se u odchylek mezi snímky používá kvůli ořezům fotoaparátu automatická kompenzace. V těchto situacích bude v době skládání zaostření úhel záběru mírně užší.
- Pro funkci [Focus Stacking] jsou vhodné pouze snímky pořízené v režimu [Dodatečné zaostření].

Pořizování snímků v Časosběrném režimu/Fázová animace

Režim záznamu: **PASM**

Vyfotografujte snímek v režimu [Časosběrný snímek] nebo [Fázová animace].

- Snímky se zaznamenávají po skupinách.
- Předem nezapomeňte nastavit datum a čas. (→33)

Automatické pořizování snímků v nastavených intervalech [Časosběrný snímek]

Chcete-li, aby se statické snímky pořizovaly automaticky, můžete určitá data přednastavit (např. dobu zahájení záznamu a časový interval). Toto nastavení je vhodné k pořizování snímků v konstantních intervalech pro krajinné scenérie, pozorování postupných změn zvířat/rostlin a při dalších aplikacích.

1 Ovladač režimu závěrky nastavte do polohy [⏸]

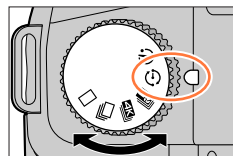

2 Nastavte položky menu

MENU → [Zázn.] → [Časosběrný/Animace]

[Režim]	Přepíná metodu záznamu mezi [Časosběrný snímek] a [Fázová animace]. ① Vyberte položku [Časosběrný snímek]	
[Nast. intervalu snímání]	[ON]: Nastaví čas od počátku zahájení záznamu až po další čas zahájení záznamu. [OFF]: Po dokončení záznamu se další záznam spustí bez jakékoli prodlevy.	
[Počáteční čas]	[Nyní]	Domáčknutím spouště spustíte záznam.
	[Nastavení času spuštění]	Lze nastavit jakýkoli čas až do 23 hodin 59 minut předem. ① Tlačítka ◀▶ vyberte položku (hodina a/nebo minuta), tlačítka ▲▼ nastavte čas spuštění a poté stiskněte [MENU/SET]
[Počet snímků] / [Interval]*1	◀▶ : Vyberte položku (číslice) ▲▼ : Nastavení [MENU/SET]: Nastavit	

*1 Lze nastavit pouze při nastavení položky [Nast. intervalu snímání] na [ON].

Pořizování snímků v Časosběrném režimu/Fázová animace

- Odhadovaná doba ukončení záznamu se zobrazuje na stránce nastavení. (Pokud je parametr [Nast. intervalu snímání] nastaven na [OFF], doba ukončení záznamu se zobrazí pouze při nastavení režimu ostření na [MF] v režimu Priorita clony AE nebo v režimu manuální expozice.)
- Fotoaparát nemusí za určitých podmínek uskutečnit záznam v přednastaveném čase a s požadovaným počtem snímků nebo nemusí dokončit záznam v odhadovaném čase dokončení.





Pokud se dotknete [] na stránce pohotovostního režimu záznamu, zobrazí se stránka s menu.

3 Chcete-li menu ukončit, namáčkněte spoušť

4 Zaostřete na objekt a vyfotografujte snímek

- Domáčknutím spouště se spustí záznam.
- Jestliže se během pohotovostního režimu záznamu v přednastaveném čase neuskuteční žádná operace, fotoaparát se automaticky vypne. Záznamový režim [Časosběrný snímek] bude pokračovat i po vypnutí fotoaparátu, který se v přednastavené době záznamu automaticky zapne. Pokud chcete zapnout fotoaparát ručně, namáčkněte spoušť.
- Provoz v pohotovostním režimu (fotoaparát je zapnut)

Ovládání	Ovládání dotykem	Popis
[Fn6]*2	 *3	Zobrazí obrazovku pro výběr, kde můžete záznam přerušit nebo ukončit
		Zobrazí obrazovku pro výběr, kde můžete záznam obnovit nebo ukončit (během pauzy)

*2 Když pořizujete snímky s nastavením parametru [Nast. intervalu snímání] na [OFF], můžete stisknout tlačítko [Fn6] i v průběhu záznamu. Po dokončení záznamu (expozici) snímku pořízeného v době stisku [Fn6] se zobrazí stránka výběru.

*3 Když pořizujete snímky s nastavením parametru [Nast. intervalu snímání] na [OFF], nelze použít dotykové ovládání.

5 Vyberte způsob tvorby videosekvence

- [Formát záznamu]: [MP4]

[Kvalita záznamu]	Nastavení obrazové kvality videosekvence.
[Rychlost snímků]	Nastavte počet okének za sekundu. Čím vyšší číslo, tím bude pohyb videosekvence plynulejší.
[Sekvence]	[NORMAL]: Spojí statické snímky v pořadí, jak byly pořízeny. [REVERSE]: Spojí statické snímky v opačném pořadí, než byly zaznamenány.

6 Stiskem ▲ vyberte položku [OK] a poté stiskněte [MENU/SET]

- Videosekvenci lze vytvořit také pomocí funkce [Časosběrné video] z menu [Přehrávání].



Pořizování snímků v Časoběrném režimu/Fázová animace

- Tato funkce není určena pro zvláštní aplikace (monitorování).
- Při používání zoomu se může fotoaparát při vysunutí tubusu objektivu naklonit. Ujistěte se, že je fotoaparát zajištěn na místě na stativu nebo jiným způsobem.
- Záznam v režimu [Časoběrný snímek] bude v následujících případech přerušen:
 - Pokud se zbývající energie akumulátoru vyčerpá
 - Fotoaparát je vypnutý
 Pokud nebyl počet snímků dosud pořízen, můžete činnost během pauzy obnovit vypnutím fotoaparátu, výměnou akumulátoru nebo karty a poté fotoaparát znovu zapnout. (Ale pamatujte si, že snímky pořízené po restartu budou uloženy jako samostatně vytvořená skupina snímků.)
- Automatické ostření doporučujeme používat pro záznamy v časových intervalech v situacích, kdy je nastaven parametr [Interval] a fotoaparát se bude mezi záběry automaticky vypínat.
- Při vytváření videosekvencí s nastavením obrazové kvality [4K] budou doby záznamu omezeny na 29 minut a 59 sekund. Pokud používáte paměťovou kartu SDHC, nelze vytvářet videosekvence s velikostí souboru větší než 4 GB. S paměťovou kartou SDXC lze vytvářet videosekvence s velikostí souboru větší než 4 GB.
- Při vytváření videosekvence s nastavením obrazové kvality [FHD] nebo [HD] ji nelze vytvořit, pokud je délka záznamu větší než 29 minut a 59 sekund nebo velikost souboru přesáhne 4 GB.
- Tato funkce není k dispozici v následujících případech:
 - [Noční záběr z ruky] (režim Průvodce scénou)
 - Při použití nastavení [Multiexpoze]



Pořizování snímků v Časoběrném režimu/Fázová animace

Tvorba fázové animace [Fázová animace]

Statické snímky lze pospojovat a vytvořit fázovou animaci.

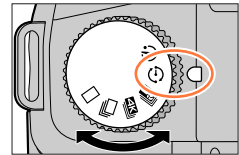
1 Ovladač režimu závěrky nastavte do polohy [⏻]**2 Nastavte položky menu**

MENU → [Zázn.] → [Časoběrný/Animace]

[Režim]	Přepíná metodu záznamu mezi [Časoběrný snímek] a [Fázová animace]. ① Vyberte položku [Fázová animace]
[Automatické snímání]	[ON]: Snímky se zaznamenávají automaticky v nastaveném intervalu. [OFF]: Snímky se zaznamenávají ručně, po jednom.
[Interval]	(Pouze když je [Automatické snímání] nastaveno na [ON]) Nastavte interval pro [Automatické snímání].



Pokud se dotknete [] na stránce pohotovostního režimu záznamu, zobrazí se stránka s menu.

3 Chcete-li menu ukončit, namáčkněte spoušť**4 Zaostríte na objekt a vyfotografujete snímek****5 Pohněte objektem s ohledem na kompozici (opakovat)**

- Lze zaznamenat až 9 999 okének (snímků).
- Pokud fotoaparát během záznamu vypnete, při zapnutí se zobrazí zpráva s výzvou k obnovení záznamu.

**Jak efektivně vytvořit fázovou animaci**

- Na stránce záznamu jsou zobrazeny až dva dříve pořízené snímky. Tuto stránku použijte jako pomůcku k určení množství požadovaného pohybu.
- Pořízené snímky lze zkontrolovat stiskem tlačítka [] (Přehrávání). Chcete-li odstranit nepotřebné snímky, stiskněte tlačítko []. Chcete-li se vrátit na stránku záznamu, stiskněte znovu tlačítko [] (Přehrávání).

Pořizování snímků v Časoběrném režimu/Fázová animace

6 Záznam ukončete dotykem na []

- Záznam lze ukončit také volbou funkce [Časoběrný/Animace] z menu [Zázn.]. Poté stiskněte [MENU/SET].
- Když je [Automatické snímání] nastaveno na [ON], vyberte [Konec] na obrazovce pro potvrzení. (Pokud vyberete [Pozastavit], obnovíte záznam úplným stiskem spouště.)

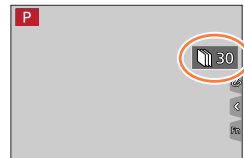
**7 Vyberte metodu vytvoření fázové animace**

- [Formát záznamu]: [MP4]

[Kvalita záz.]	Nastavení obrazové kvality videosekvence.
[Rychlost snímků]	Nastavte počet okének za sekundu. Čím vyšší číslo, tím bude pohyb videosekvence plynulejší.
[Sekvence]	[NORMAL]: Spojí statické snímky v pořadí, jak byly pořízeny. [REVERSE]: Spojí statické snímky v opačném pořadí, než byly zaznamenány.

8 Stiskem ▲ vyberte položku [OK] a poté stiskněte [MENU/SET]

- Fázovou animaci lze vytvořit také pomocí funkce [Fázové video] z menu [Přehrávání].

■ Přidávání snímků k již zaznamenané skupině fázové animace

Pokud v kroku **2** vyberete možnost [Další], zobrazí se skupiny snímků pořízených v režimu [Fázová animace]. Vyberte skupinu snímků a stiskněte [MENU/SET]. Poté na stránce pro potvrzení vyberte [Ano].

- Režim [Automatické snímání] nemusí proběhnout v přednastaveném intervalu, protože záznam může za určitých záznamových podmínek trvat jistou dobu, např. při fotografování s bleskem.
- Při vytváření videosekvencí s nastavením obrazové kvality [4K] budou doby záznamu omezeny na 29 minut a 59 sekund.
Pokud používáte paměťovou kartu SDHC, nelze vytvářet videosekvence s velikostí souboru větší než 4 GB. S paměťovou kartou SDXC lze vytvářet videosekvence s velikostí souboru větší než 4 GB.
- Při vytváření videosekvence s nastavením obrazové kvality [FHD] nebo [HD] ji nelze vytvořit, pokud je délka záznamu větší než 29 minut a 59 sekund nebo velikost souboru přesahuje 4 GB.
- Pomocí možnosti [Další] nelze vybrat pouze jeden zaznamenaný statický snímek.
- Tato funkce není k dispozici v následujících případech:
 - Při použití nastavení [Multiexpozice]
- [Automatické snímání] v [Fázová animace] nelze použít v následujících případech:
 - [Noční záběr z ruky] (režim Průvodce scény)



Fotografování se samospouští

Režim záznamu: **P** **A** **S** **M**

1 Ovladač režimu závěrky nastavte do polohy

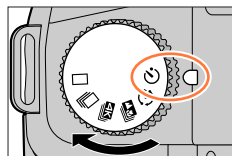

2 Namáčknutím spouště zaostříte a plným domáčknutím pořídíte snímek

- Až začne indikátor samospouště blikat, spustí se záznam.
- Při namáčknutí spouště se ostření a expozice pevně nastaví.

■ Nastavení parametrů samospouště

MENU → **[Zázn.]** → **[Samospoušť]**

	Závěrka se spustí po 10 sekundách.
	Závěrka se spustí po 10 sekundách a v intervalu přibližně 2 sekund se pořídí tři snímky.
	Závěrka se spustí po 2 sekundách. To je také účinné k potlačení vibrací při stisku spouště.

- Doporučujeme používat stativ.
- V následujících případech nelze použít nastavení :
 - Při záznamu v režimu [Vějíř]
 - Při použití nastavení [Multiexpozice]
 - Když je položka [Souč. zázn. s/bez filtru] z [Nastavení filtru] nastavena na [ON]
- Tato funkce není k dispozici v následujících případech:
 - Během natáčení videosekvence

Pořizování snímků během automatické úpravy nastavení (Záznam s odstupňovanými parametry)

Režim záznamu: **P** **A** **S** **M**

Stiskem spouště lze během automatické úpravy nastavení pořídit větší počet snímků.

1 Nastavte položky menu

MENU → [Zázn.] → [Vějíř] → [Typ vějíře]

(Odstupňovaná expozice)	Stiskem spouště spusťte záznam se současnou úpravou expozice. (→141)
(Odstupňovaná clona)	Stiskem spouště proveďte záznam se současnou úpravou clony. (→142) • K dispozici v režimu Priorita clony AE nebo při nastavení citlivosti ISO na [AUTO] v režimu manuální expozice.
FOCUS (Odstupňované ostření)	Stiskem spouště spusťte záznam se současnou úpravou ostření. (→142)
WB (Odstupňované vyvážení bílé)	Při jediném stisku spouště se automaticky pořídí tři snímky s odlišným vyvážením bílé. (→114)

2 Stiskem ▼ vyberte příkaz [Další nastavení] a poté stiskněte [MENU/SET]

- Informace o nabídce [Další nastavení] naleznete na stránce, která popisuje každou funkci.
- Chcete-li ukončit menu, namáčkněte spoušť.

3 Zaostřete na objekt a vyfotografujte snímek

- Pokud vyberete režim Odstupňovaná expozice, zobrazení sekvence bliká, dokud se nezaznamenají všechny snímky, které jste zadali. Pokud nastavení sekvence zrušíte nebo fotoaparát vypnete před pořízením všech snímků, které jste zadali, fotoaparát záznam obnoví od prvního snímku.

■ Zrušení režimu [Vějíř]

V kroku 1 vyberte [OFF].

Požizování snímků během automatické úpravy nastavení (Záznam s odstupňovanými parametry)

- Odstupňovaný záznam je v následujících případech vypnut.
 - [Lesknoucí se voda], [Třpytivé osvětlení], [Noční záběr z ruky], [Měkký obraz květiny] (Režim Průvodce scénou)
 - [Hrubý monochromatický], [Hedvábný monochrom.], [Efekt miniaturny], [Měkké zaostření], [Hvězdicový filtr], [Sluneční svit] (Režim Kreativní)
 - Při záznamu s bleskem (kromě odstupňovaného Vyvážení bílé)
 - Při natáčení videosekvencí
 - Při fotografování ve formátu 4K
 - Při záznamu v režimu [Dodatečné zaostření]
 - Při použití nastavení [Multiexpozice]
 - V režimu [Časosběrný snímek]
 - Při nastavení parametru [Automatické snímání] z menu [Fázová animace] na [ON]

Odstupňovaná expozice

■ O nabídce [Další nastavení] (krok 2 odstavce (→140))

[Krok]	Nastavení počtu snímků, které se mají pořídit, a rozsahu kompenzace expozice. [3•1/3] (Pořízení třech snímků s intervalem 1/3 EV) až [7• 1] (Pořízení sedmi snímků s intervalem 1 EV)
[Sekvence]	Pořadí, v němž jsou snímky pořízeny.
[Nast. jednoho snímku]*	[☐]: Při každém stisku spouště bude pořízen jeden snímek. [☐☐]: Při stisku spouště budou pořízeny všechny snímky, které byly nastaveny.

* Není k dispozici pro záznam série. Pokud při záznamu série stisknete a přidržíte spoušť, proběhne nepřetržitý záznam, dokud nebude pořízen zadaný počet snímků.

[Krok]: [3•1/3], [Sekvence]: [0/-/+]

1. snímek

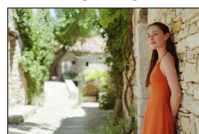

±0 EV

2. snímek



-1/3 EV

3. snímek

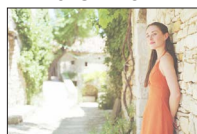

+1/3 EV

- Pokud pořizujete snímky v režimu Odstupňovaná expozice po nastavení kompenzace expozice, snímky budou pořízeny na základě vybrané hodnoty kompenzace expozice.

Pořizování snímků během automatické úpravy nastavení (Záznam s odstupňovanými parametry)

Odstupňovaná clona

Režim záznamu: **A****M**

■ O nabídce [Další nastavení] (krok 2 odstavce (→140))

[Počet snímků]	[3], [5]: Zaznamená se zadaný počet snímků s různými hodnotami clonového čísla v rozsahu na základě výchozí hodnoty clony. [ALL]: Zaznamená snímky se všemi hodnotami clonového čísla.
----------------	---

- Pokud při záznamu série stisknete a přidržíte spoušť, proběhne nepřetržitý záznam, dokud nebude pořízen zadaný počet snímků.

Příklad:

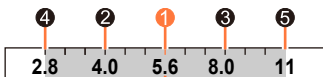

Při nastavení výchozí pozice F5.6:

- ① první snímek, ② druhý snímek, ③ třetí snímek... ⑤ pátý snímek

Odstupňované ostření

■ O nabídce [Další nastavení] (krok 2 odstavce (→140))

[Krok]	Nastavení intervalu mezi pozicemi ostření.
[Počet snímků]*	Nastavení počtu snímků, které se mají pořídit.
[Sekvence]	[0/-/+]: Zaznamená snímky s různými polohami ostření v rozsahu na základě výchozí polohy ostření. [0/+]: Zaznamená snímky s různými polohami ostření směrem ke krajní poloze na základě výchozí polohy ostření.

* Není k dispozici pro sekvenční záznam. Pokud při sekvenčním záznamu stisknete a přidržíte spoušť, proběhne nepřetržitý záznam, dokud nebude pořízen zadaný počet snímků.

[Sekvence]: Příklad při volbě nastavení [0/-/+] [Sekvence]: Příklad při volbě nastavení [0/+]



Ⓐ Zblízka

Ⓑ Nekonečno

- ① první snímek, ② druhý snímek... ⑤ pátý snímek...

- Snímky pořízené s odstupňovaným ostřením se zobrazí jako sada skupinových snímků.

Oprava chvění

Režim záznamu: **PAS**

Automatická detekce a ochrana před chvěním. Při natáčení videosekvencí není funkce 5osý hybridní stabilizátor obrazu dostupná. Využívá optický stabilizátor objektivu a elektronický stabilizátor snímače fotoaparátu. Koriguje různé typy chvění včetně těch, které vznikají při natáčení se zoomem a také během záznamu při chůzi.

MENU → **[Zázn.]** / **[Video]** → **[Stabilizátor]**

[Režim používání]	(Normální)	Korekce svislého a vodorovného chvění.
	(Panning)	Korekce svislého chvění. Toto nastavení je ideální pro panning (technika záznamu objektu sleděním pohybu fotoaparátu s pohybem objektu, který se pohybuje určitým směrem). Doporučujeme používat hledáček.
	[OFF]	[Stabilizátor] nepracuje.
[El. stabilizace (video)]	Koriguje chvění, k němuž dochází při natáčení videosekvencí v 5 směrech, především ve směru svislém vodorovném, v ose otáčení, v ose svislé a v ose vodorovné (funkce 5osý hybridní stabilizátor obrazu). [ON] / [OFF] <ul style="list-style-type: none"> • Při natáčení videosekvencí se na displeji zobrazuje . • Při nastavení [Vyvážení snímání] se použije fixní nastavení [ON]. • Úhel záběru může být v porovnání se záznamem poněkud užší. 	



Jak zabránit chvění

Pokud se zobrazí upozornění na chvění, použijte funkci [Stabilizátor], stativ, [Samospoušť] nebo dálkově ovládanou závěrku (DMW-RS2: volitelný doplněk).

● Nižší rychlost závěrky může způsobit pohybovou neostrost. Rychlost závěrky bude pomalejší především v následujících případech. Od okamžiku stisku spouště až do doby, kdy se snímek objeví na displeji, udržte fotoaparát v klidu. Doporučujeme používat stativ.

- [Pom. synchr.]
- [Pom. synch./červ.očl]
- [Jasná noční scéna], [Studená noční obloha], [Teplá zářivá noční scéna], [Umělecká noční scéna], [Třípytlivé osvětlení], [Čistý noční portrét] (Režim Průvodce scény)



- Pokud používáte stativ, doporučujeme použít nastavení funkce [Režim používání] na [OFF].
- [Stabilizátor] nelze použít výběrem [(👉)] (Normální) v režimu Panoramatický snímek.
- V následujících případech se [Stabilizátor] přepne do režimu [(👉)] (Normální), i když byl nastaven na [(👉)] (Panning):
 - Během natáčení videosekvence
 - Při záznamu fotografií v režimu 4K
 - Při záznamu v režimu [Dodatečné zaostření]
- [Stabilizátor] nelze použít při natáčení v režimu [Vysokorychl. video].
- V následujících případech není funkce 5osý hybridní stabilizátor obrazu dostupná.
 - Při používání digitálního zoomu
 - Při natáčení videosekvencí s nastavením parametru [Kvalita záz.] na [4K/100M/30p]/[4K/100M/25p] nebo [4K/100M/24p]
 - Při záznamu v režimu [Živé ořiznutí 4K]
- Situace, v nichž může být stabilizátor neefektivní:
 - Pokud jsou vibrace příliš intenzivní
 - Při použití příliš vysoké úrovně zoomu (také v rozsahu digitálního zoomu)
 - Při pořizování snímků během sledování pohybujících se objektů
 - Při zpomalení rychlosti závěrky kvůli fotografování v interiérech nebo v tmavém prostředí
- Efekt panningu při volbě [(👉)] nemusí být v následujících případech dostatečný:
 - Jasně letní dny nebo jiné jasné prostředí
 - Pokud je rychlost závěrky vyšší než 1/100 s
 - Pokud je pohyb objektu pomalý a rychlost, jakou se pohybuje fotoaparát je příliš nízká (nedocílí se příjemné rozostření pozadí)
 - Když fotoaparát nedostatečně sleduje pohyb objektu



Používání zoomu

Podrobnosti o operacích se zoomem a funkci Asistent kompozice se zoomem viz (→37, 38).

Typy a využití zoomu

Optický zoom

Umožňuje přiblížení bez snížení kvality snímku.

Maximální zvětšení: 16x

- Tato funkce není k dispozici v následujícím případě:
 - Režim Panoramatický snímek
 - Při natáčení v režimu [Makro zoom]

Rozšířený optický zoom

Tato funkce pracuje při nastavení velikosti snímku [EX] pod položkou [Rozlišení].

Rozšířený optický zoom umožňuje vyšší úroveň přiblížení než optický zoom bez snížení kvality snímku. Maximální úroveň zoomu závisí na velikosti snímku.

Maximální zvětšení: 32x (Včetně rozsahu optického zoomu.)



- Tato funkce není k dispozici v následujících případech:
 - Režim Kreativní video
 - Režim Panoramatický snímek
 - [Noční záběr z ruky] (režim Průvodce scény)
 - [Efekt hračky], [Jasně barvy] (Režim Kreativní)
 - Při záznamu fotografií v režimu 4K
 - Při záznamu v režimu [Dodatečné zaostření]
 - Při nastavení položky [HDR] na [ON]
 - Při použití nastavení [Multiexpozice]
 - Když je položka [iA Noční záběr z ruky] nastavena na [ON]
 - Když je položka [iHDR] nastavena na [ON]
 - Při nastavení položky [Kvalita] na [RAW]
 - Při nastavení položky [Místo záznam] na [👤]
 - Při natáčení v režimu [Makro zoom]
 - Během natáčení videosekvence

[i.Zoom]

Technologii fotoaparátu Intelligent Resolution (inteligentní rozlišení) můžete použít ke zvětšení rozsahu zoomu až na 2násobek původní úrovně zoomu bez výraznějšího snížení kvality snímku.

MENU →  **[Zázn.]** /  **[Video]** → **[i.Zoom]**

Nastavení: [ON] / [OFF]

- Při nastavení režimu [Rozlišení] na [S] lze úroveň zoomu zvýšit až na 1,5násobek původní úrovně zoomu.
- Při použití režimu Inteligentní Auto nebo Inteligentní Auto Plus bude funkce [i.Zoom] pracovat automaticky.
- Tato funkce není k dispozici v následujících případech:
 - Režim Panoramatický snímek
 - [Noční záběr z ruky] (režim Průvodce scény)
 - [Působivé umění], [Efekt hračky], [Jasně barvy] (Režim Kreativní)
 - Při fotografování v režimu [Makro zoom]
 - Při nastavení položky [HDR] na [ON]
 - Při použití nastavení [Multiexpozice]
 - Když je položka [iA Noční záběr z ruky] nastavena na [ON]
 - Když je položka [iHDR] nastavena na [ON]
 - Pokud je položka [Kvalita] nastavena na [RAW , [RAW ] nebo [RAW]



[Digitální zoom]

Režim záznamu: **PAS**

Umožňuje přiblížit kompozici oproti originálnímu zoomu až 4x.

Nezapomeňte, že při zvětšování pomocí digitálního zoomu dochází ke snižování kvality snímku.

MENU → **[Zázn.]** / **[Video]** → **[Digitální zoom]**

Nastavení: [ON] / [OFF]

- Při použití funkce [Digitální zoom] současně s funkcí [i.Zoom] lze úroveň zoomu zvýšit až 4x.
- Při fotografování s funkcí [Digitální zoom] doporučujeme použít stativ a samospoušť (→139).
- Oblast AF je širce zobrazena ve středu rozsahu digitálního zoomu.
- Tato funkce není k dispozici v následujících případech:
 - Při nastavení položky [Rychlost zobrazování monitoru] na [ECO 30fps] (nastavení v době zakoupení)
 - Při nastavení položky [Rychlost zobrazování hledáčku] na [ECO 30fps]
 - [Noční záběr z ruky] (Režim Průvodce scény)
 - [Působivé umění], [Efekt hračky], [Jasně barvy], [Efekt miniatury] (Režim Kreativní)
 - Při záznamu v režimu [Dodatečné zaostření]
 - Při fotografování v režimu [Vysokorychl. video]
 - Při nastavení položky [HDR] na [ON]
 - Při použití nastavení [Multiexpozice]
 - Když je položka [Kvalita] nastavena na [RAW:], [RAW:] nebo na [RAW]

Vyobrazení znázorňuje příklad použití pro Optický zoom, [i.Zoom] a [Digitální zoom] v režimu Program AE.

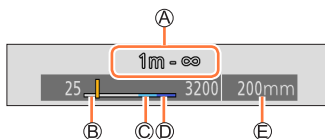

- Ⓐ Rozsah ostření
- Ⓑ Rozsah optického zoomu
- Ⓒ Rozsah funkce i.Zoom
- Ⓓ Rozsah digitálního zoomu
- Ⓔ Aktuální pozice zoomu (ohniskové vzdálenosti jsou stejné jako u fotoaparátu na 35 mm kinofilm)

Ovládání zomu dotykem obrazovky (dotykový zoom)

1 Dotkněte se tlačítka [◀]

2 Dotkněte se tlačítka [T w ↑]

- Zobrazí se postranní lišta.

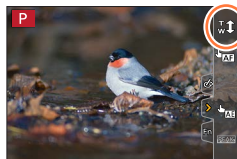

3 Nastavte zoom tažením po posuvné liště.

- Rychlost zoomu se mění v závislosti na místě dotyku.

[▼] / [▲]	Pomalý zoom
[▼] / [▲]	Rychlý zoom

- Chcete-li ukončit dotykové ovládání zoomu, znovu se dotkněte [T w ↑].



Fotografování s bleskem

Režim záznamu: **P** **A** **S** **M** **SCN**

■ Otevření/Uzavření vestavěného blesku

A Jak otevřít blesk

Posuňte páčku otevření blesku.

- Při otvírání buďte opatrní, protože by blesk mohl vyskočit.

B Jak uzavřít blesk

Stiskněte blesk, až zaklapne.

- Při uzavírání blesku dejte pozor, abyste si neskřípli prst, jinou část těla nebo jiný předmět.
- Při násilném uzavření blesku může dojít k poškození fotoaparátu.
- Pokud se vestavěný blesk nepoužívá, nezapomeňte ho uzavřít.
- Pokud je blesk uzavřen, používá pevné nastavení [☒] (Nuceně vypnuto).

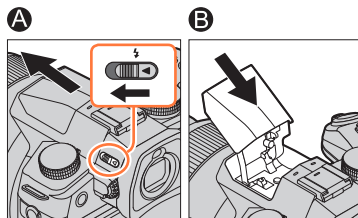

■ Dostupný dosah blesku

Při použití blesku zblízka bez zoomu (blízko maximu W) mohou být rohy snímku poněkud tmavší. To lze napravit mírným přizoomováním.

Max. rozšíření	Max. přiblížení
Cca 0,3 m - 13,5 m	Cca 1,0 m - 9,5 m

- Tyto rozsahy jsou dosaženy, parametr citlivost ISO je nastaven na [AUTO] a hodnota [Autom. horní limit ISO (Foto)] je nastavena na [AUTO].



Praktické využití blesku

Při fotografování s bleskem a nasazenou clonou objektivu může být spodní část snímku tmavší a kontrola nad bleskem může být omezená, protože blesk může být clonou zastíněn. Doporučujeme clonu objektivu odebrat.

- Vyhnete se následujícím činnostem, protože teplo nebo světlo může způsobit deformaci nebo změnu zbarvení.
 - Umístit blesk do blízkosti objektů
 - Zakrýt blesk rukou během odpalu
 - Uzavřít blesk během odpalu
- Blesk neuzavírejte okamžitě po spuštění předběžného záblesku, který se aktivuje před pořízením snímku v režimu Nuceně zapnuto/Potlačení jevu červených očí a dalších nastavení blesku. Pokud uzavřete blesk okamžitě, nastane porucha.
- Pokud je kapacita akumulátoru snížena nebo se blesk používá opakovaně, jeho nabíjení může trvat déle. Pokud se blesk nabíjí, ikona blesku bliká červeně a snímek nepořídíte ani při domáčknutí spouště.
- Je-li nasazen externí blesk, bude mít před vestavěným bleskem přednost. Podrobnosti o externím blesku viz (→296).



Nastavení funkcí blesku

Změna režimu odpálení (manuální blesk)

Režim záznamu: **P** **A** **S** **M** **SCN**

Lze vybrat, zda se výkon blesku nastaví automaticky nebo ručně.
Tato položka je dostupná pouze při použití vestavěného blesku.

MENU → **[Zázn.]** → **[Blesk]** → **[Režim fotografování]**

[TTL] Fotoaparát nastaví výkon blesku automaticky.

[MANUAL] Poměr blesku lze nastavit ručně. Dokonce i v případě tmavých scén, kdy má výkon blesku vyšší tendenci než v [TTL], umožňuje tento režim pořídít snímek podle očekávání. Poměr blesku (např. [1/1]) se zobrazuje na ikoně blesku.

■ Nastavení poměru blesku (při volbě režimu [MANUAL])

MENU → **[Zázn.]** → **[Blesk]** → **[Manuální nast. blesku]**

① Tlačítka ◀ ▶ vyberte položku a stiskněte [MENU/SET]

- Lze nastavit poměr blesku od [1/1] (odpálení s plným výkonem) až [1/128] v 1/3 krocích.



Změna režimu blesku

Režim záznamu: **PAS** **M**

Blesk nastavte tak, aby odpovídal záznamu.

MENU → [Zázn.] → [Blesk] → [Režim blesku]

: [Nucený blesk] : [Nuc.zap./červ.očí]*1	Blesk se aktivuje pokaždé, bez ohledu na podmínky záznamu. • Tuto volbu použijte, pokud je objekt osvětlen zezadu nebo světlem zářivky.
: [Pom. synchr.] : [Pom.synch./červ.očí]*1	Snížením rychlosti závěrky během odpálení blesku pořídí jasnější snímky, např. snímky objektů proti noční obloze. • Ideální k pořizování snímků osob proti noční obloze/krajině. • Při nastavení nižší rychlosti závěrky může být snímek rozmazán pohybem. Doporučujeme používat stativ.
: Nuceně vypnutý blesk	Snímky se za všech záznamových podmínek pořizují bez blesku. • Ideální k fotografování na místech, kde je použití blesku zakázáno.

*1 To je k dispozici pouze při nastavení možnosti [Bezdrátový] u položky [Blesk] na [OFF] a při nastavení položky [Režim fotografování] na [TTL].

- Některé režimy blesku nemusí být dostupné, závisí to na nastavení externího blesku.
- V režimu Inteligentní Auto Plus jsou položky nastavení [] a []. Podrobnosti o nastavení blesku v režimu Inteligentní aut. ([] nebo []) viz (→60).

Blesk se aktivuje dvakrát. Při nastavení [] nebo [] je interval mezi prvním a druhým zábleskem delší. Objekty by se neměly do aktivace druhého blesku hýbat.

- Efekt potlačení jevu červených očí se mění podle objektu a je ovlivněn dalšími faktory, např. vzdáleností od objektu a tím, zda objekt hledí do fotoaparátu během předběžného záblesku.

V některých případech může být potlačení jevu červených očí zanedbatelné.

Nastavení funkcí blesku

■ Rychlost závěrky u každého režimu blesku

Režim blesku	Rychlost závěrky (sekundy)	Režim blesku	Rychlost závěrky (sekundy)
	1/60*2 - 1/4000		1 - 1/4000

*2 V režimu Priorita závěrky AE je rychlost závěrky nastavena na hodnotu 60 sekund. V režimu Ruční expozice je rychlost závěrky nastavena na hodnotu T (Bulb - Čas).

- V režimu Inteligentní aut. (nebo) závisí rychlost závěrky na zjištěné scéně.

■ Nastavení blesku v každém režimu záznamu (○: K dispozici, –: Není k dispozici)

Režim záznamu						
P	Režim Program AE	○	○	○	○	○
A	Režim Priorita clony AE	○	○	○	○	○
S	Režim Priorita závěrky AE	○	○	–	–	○
M	Režim manuální expozice	○	○	–	–	○
SCN Režim Průvodce scény (●: Výchozí nastavení)	[Čistý portrét]	○	●	–	–	○
	[Hebká pokožka]	○	●	–	–	○
	[Jasný v protisvětle]	●	–	–	–	○
	[Sladký dětský obličej]	○	●	–	–	○
	[Čistý noční portrét]	–	–	–	●	○
	[Měkký obraz květiny]	●	–	–	–	○
	[Chutný pokrm]	●	–	–	–	○
	[Lákavý dezert]	●	–	–	–	○
	[Zastavení pohybu zvířat]	●	–	–	–	○
	[Jasně sportovní snímky]	●	–	–	–	○
[Monochromatický]	●	○	○	○	○	



Nastavení funkcí blesku

- V následujících případech se použije fixní nastavení blesku [☺] (Nuceně vypnuto):
 - [Jemnost podsvícení], [Uvolňující tón], [Nevšední scénérie], [Jasně modré nebe], [Romantický západ slunce], [Živý západ slunce], [Lesknoucí se voda], [Jasná noční scéna], [Studená noční obloha], [Teplá zářivá noční scéna], [Umělecká noční scéna], [Třpytivé osvětlení], [Noční záběr z ruky] (Režim Průvodce scény)
 - Během natáčení videosekvence
 - Při záznamu fotografií v režimu 4K
 - Při záznamu v režimu [Dodatečné zaostření]
 - **Při používání elektronické závěrky**
 - Při nastavení položky [HDR] na [ON]
 - **Když je položka [Tichý režim] nastavena na [ON]**
 - Když je použit obrazový efekt pod položkou [Efekt filtru] z menu [Nastavení filtru]
- Při každé změně scény se obnoví výchozí nastavení blesku pro daný režim Průvodce scény.

Nastavení synchronizace na 2. lamelu

Režim záznamu: **PAS**

Synchronizace na 2. lamelu je metoda záznamu, při níž se během pořízení snímku pohybujícího se objektu (např. vozidla) s bleskem s malou rychlostí závěrky blesk aktivuje právě před uzavřením závěrky.

MENU → **[Zázn.]** → **[Blesk]** → **[Synchr.blesk]**

[1ST]	Synchronizace na 1. lamelu je běžná metoda při fotografování s bleskem.	
[2ND]	Zdroj světla je zachycen za objektem a vznikne tak bohatý a živý snímek.	

- Pokud použijete nastavení [2ND], na ikoně blesku na displeji se zobrazí [2nd].
- Tato funkce je dostupná pouze při nastavení položky [Bezdrátový] z menu [Blesk] na [OFF].
- Funkce nastavení [Synchr.blesk] pracuje i při použití externího blesku.
- Při vyšší rychlosti závěrky může být účinek funkce [Synchr.blesk] nedostatečný.
- Při nastavení [2ND] nelze použít nastavení blesku [☺] nebo [☺].

Nastavení výkonu blesku

Režim záznamu: **P** **A** **S** **M**

Pokud je snímek při použití blesku příliš světlý nebo tmavý, upravte výkon blesku.

MENU → **[Zázn.]** → **[Blesk]** → **[Nastav.blesku]**

1 Tlačítka ◀▶ nastavte výkon blesku a stiskněte **[MENU/SET]**

Nastavení: **-3 EV až +3 EV (jednotka: 1/3 EV)**

Pokud nechcete upravit intenzitu blesku, vyberte [±0 EV].

- Pokud je nastavena intenzita blesku, na ikoně blesku se zobrazí [+] nebo [-].
- [Nastav.blesku] je k dispozici pouze při nastavení možnosti [Bezdrátový] u položky [Blesk] na [OFF] a při nastavení položky [Režim fotografování] na [TTL].
- Funkce nastavení [Nastav.blesku] pracuje i při použití externího blesku.

Synchronizace výkonu blesku s fotoaparátem během kompenzace expozice

Režim záznamu: **P** **A** **S** **M**

Výkon blesku se automaticky nastaví na základě hodnoty kompenzace expozice.

MENU → **[Zázn.]** → **[Blesk]** → **[Auto. korekce expozice]**

Nastavení: **[ON] / [OFF]**

- Kompenzace expozice (→108)
- Funkce nastavení [Auto. korekce expozice] pracuje i při použití externího blesku. (→296)

Fotografování s bezdrátovým bleskem

Režim záznamu: **PAS** **M**

Pokud používáte blesky (DMW-FL200L, DMW-FL360L, DMW-FL580L: volitelný doplněk) se záznamovou funkcí bezdrátového blesku, můžete samostatně ovládat odpálení blesku ve třech skupinách a blesk nasazený na patici pro příslušenství.

■ Kontrolovatelný dosah blesku

Bezdrátový blesk umístěte tak, aby jeho bezdrátový senzor směřoval k fotoaparátu. Následující vyobrazení je příkladem dosahu, v němž lze blesk umístit. Kontrolovatelný dosah blesku se liší podle okolního prostředí.

Kontrolovatelný dosah blesku

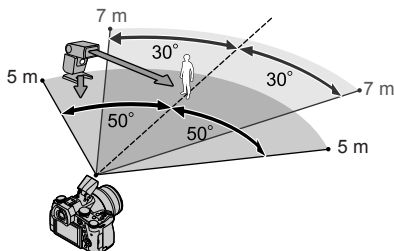

Příklad umístění blesku

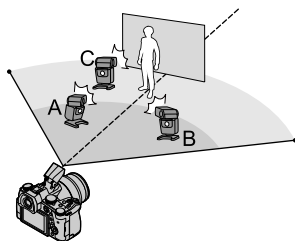

- Tento příklad umístění blesku znázorňuje situaci, kdy je blesk C umístěn tak, aby byly odstraněny stíny na pozadí objektu, které jsou způsobeny bleskem A a bleskem B ze skupiny blesků.
- Co se týče počtu bezdrátových blesků, které lze řídit, doporučujeme nastavit v každé skupině až tři blesky.
- Pokud je objekt příliš blízko, emise komunikačního světla může ovlivnit expozici snímku. Tento problém lze omezit snížením výkonu blesku - u parametru [Komunikační světlo] použijte nastavení [LOW] nebo difuzér blesku či jiné zařízení.



Fotografování s bezdrátovým bleskem

Příprava

Buď odklopte blesk posuvem páčky otevření blesku nebo na fotoaparát nasadte externí blesk (volitelný doplněk).

1 Bezdrátový blesk přepněte do režimu RC a nasměrujte ho

- Vyberte kanál a skupinu bezdrátového blesku.

2 Nastavte položky menu

MENU →  **[Zázn.]** → **[Blesk]**

[Bezdrátový]	Režim [Bezdrátový] nastavte na [ON]. Na stránce záznamu se u ikony blesku objeví [WL].
[Bezdrátový kanál]	Vyberte kanál, který jste nastavili pro bezdrátový blesk v kroku 1 .
[Nastavení bezdr. režimu]	Pokračujte krokem 3 .

3 Tlačítka ▲ ▼ vyberte položku a a stiskněte

[MENU/SET]

- Ⓐ Režim odpálení
- Ⓑ Výkon blesku
- Ⓒ Poměr blesku

- Chcete-li vyzkoušet testovací odpálení, stiskněte [DISP.].

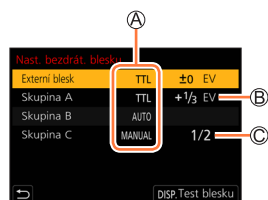

Fotografování s bezdrátovým bleskem

[Vestavěný blesk]/ [Externí blesk]	[Režim fotografování]	[TTL]: Výkon blesku se nastaví automaticky. [AUTO]*: Nastavení výkonu externího blesku. [MANUAL]: Ruční nastavení poměru externího blesku. [OFF]: Blesk v tomto přístroji se aktivuje pouze kvůli emisi komunikačního světla.
	[Nastav. blesku]	Výkon externího blesku tohoto přístroje se při nastavení položky [Režim fotografování] na [TTL] nastaví ručně.
	[Manuální nast. blesku]	Nastavení poměru externího blesku při nastavení [Režim fotografování] na [MANUAL]. • Lze nastavit poměr blesku od [1/1] (odpálení s plným výkonem) až [1/128] v 1/3 krocích.
[Skupina A]/ [Skupina B]/ [Skupina C]	[Režim fotografování]	[TTL]: Výkon blesku se nastaví automaticky. [AUTO]: Bezdrátový blesk nastaví výkon blesku automaticky. [MANUAL]: Ruční nastavení poměru bezdrátového blesku. [OFF]: Bezdrátový blesk nastavené skupiny se neodpálí.
	[Nastav. blesku]	Výkon bezdrátového blesku se při nastavení položky [Režim fotografování] na [TTL] nastaví ručně.
	[Manuální nast. blesku]	Nastavení poměru bezdrátového blesku při nastavení [Režim fotografování] na [MANUAL]. • Lze nastavit poměr blesku od [1/1] (odpálení s plným výkonem) až [1/128] v 1/3 krocích.

* Tato možnost je nedostupná, pokud je blesk (DMW-FL200L: volitelný doplněk) připojen k fotoaparátu.

■ Nastavení emise komunikačního světla, které se použije, pokud se provádí záznam s bezdrátovým bleskem

MENU →  **[Zázn.]** → **[Blesk]** → **[Komunikační světlo]**

Nastavení: **[HIGH]** / **[STANDARD]** / **[LOW]**



Natáčení videosekvencí/videosekvencí 4K

Režim záznamu:

Můžete natáčet videosekvence v nejvyšším rozlišení, které splňují normu AVCHD, ale i videosekvence ve formátu MP4. Videosekvence 4K lze zaznamenávat také ve formátu MP4. (→160)

Zvuk se zaznamenává stereofonně.

1 Chcete-li zahájit záznam, stiskněte tlačítko videosekvence

- A Indikátor stavu záznamu
- B Uplynulá doba záznamu
- C Zbývající doba záznamu

- Je k dispozici záznam videosekvence vhodný pro každý režim videosekvence.
- Okamžitě po stisku tlačítka videosekvence uvolněte.
- Pokud natáčíte videosekvence, rozsvítí se indikátor záznamu (červený).

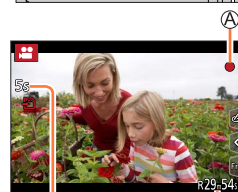
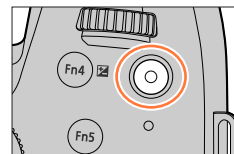

2 Záznam se zastaví dalším stisknutím tlačítka videosekvence

- Při natáčení v tichém prostředí mohou být zvuky nastavení clony, zaostřování apod. zaznamenány do zvukové stopy videosekvence. Nejedná se o závadu.

Během natáčení videosekvence lze pod položkou [Kontinuální AF] nastavit režim ostření na [OFF]. (→162)



Provozní zvuk během ukončení záznamu

Pokud vám vadí zvuk tlačítka videosekvence stisknutého na konci záznamu, zkuste následující:

- Natáčejte záznam přibližně o 3 s déle, než potřebujete, a potom přebývající část oddělte funkcí [Rozdělit] (→234) v menu [Přehrávání].
- K natáčení videosekvencí použijte dálkově ovládanou závěrku (DMW-RS2: volitelný doplněk).

■ Záznam videosekvencí v režimu záznamu

Videosekvence můžete natáčet prostřednictvím nastavení clonového čísla, rychlosti závěrky a citlivosti ISO pomocí dotykového ovládání. (→83)



Natáčení videosekvencí/videosekvencí 4K

- Pokud je teplota okolního prostředí vysoká nebo se videosekvence natáčí nepřetržitě, zobrazí se ikona [△] a záznam se může přerušit. Vyčkejte, dokud fotoaparát nevychladne.
- Pamatujte si, že pokud budete při natáčení videosekvence používat zoom, tlačítka nebo ovladače, zvuk doprovázející ovládání může proniknout do nahrávky.
- Pokud se před stiskem tlačítka videosekvence používá rozšířený optický zoom, nastavení budou zrušena a oblast záznamu se podstatně změní.
- Pokud se formát obrazu mezi statickými snímky a videosekvencemi liší, zorný úhel se při zahájení natáčení videosekvence změní.
Pokud nastavíte položku [Místo záznam] na [👤], zobrazí se nastavení zorného úhlu používaného pro záznam videosekvencí.
- Během natáčení videosekvencí bude rychlost zoomu nižší než obvykle.
- Podle typu karty se může po záznamu videosekvence na chvíli zobrazit informace o přístupu ke kartě. Nejedná se o závadu.
- Citlivost ISO je při natáčení videosekvencí nastavena na [AUTO] (pro videosekvence). V režimu kreativní videozáznam lze nastavit citlivost ISO a natáčet videosekvence.
- Níže uvedené režimy natáčení videosekvencí jsou nastaveny v následujících případech:

Vybraný režim Průvodce scény	Režim záznamu v okamžiku záznamu videosekvence
[Jasný v protisvětle]	Režim Portrét
[Jasná noční scéna], [Umělecká noční scéna], [Noční záběr z ruky], [Čistý noční portrét]	Režim nízké intenzity osvětlení

- Tato funkce není k dispozici v následujících případech:
 - [Lesknoucí se voda], [Třípytlivé osvětlení], [Měkký obraz květiny] (režim Průvodce scény)
 - [Hrubý monochromatický], [Hedvábný monochrom.], [Měkké zaostření], [Hvězdicový filtr], [Sluneční svit] (Režim Kreativní)
 - Při použití nastavení [Dodatečné zaostření]
 - Při fotografování snímků v režimu [Časosběrný snímek]
 - Při fotografování snímků v režimu [Fázová animace]

Nastavení formátu, velikosti snímku a snímkové frekvence záznamu

1 Nastavte položky menu

MENU →  **[Video]** → **[Formát záznamu]**

[AVCHD] Datový formát vhodný k přehrávání na televizorech s vysokým rozlišením.

[MP4] Tento formát dat je vhodný k přehrávání videosekvencí na počítači a na podobných přístrojích.

2 Tlačítka ▲ ▼ vyberte **[Kvalita záz.]** a stiskněte **[MENU/SET]**

Je-li vybráno **[AVCHD]**

[Kvalita záz.]	Velikost snímku	Snímková frekvence záznamu	Výstup snímače	Rychlost datového toku
[FHD/28M/50p]*1	1920×1080	50p	50 sn/s	28 Mb/s
[FHD/17M/50i]	1920×1080	50i	50 sn/s	17 Mb/s
[FHD/24M/25p]	1920×1080	50i	25 sn/s	24 Mb/s
[FHD/24M/24p]	1920×1080	24p	24 sn/s	24 Mb/s

Při volbě nastavení **[MP4]**

[Kvalita záz.]	Velikost snímku	Snímková frekvence záznamu	Výstup snímače	Rychlost datového toku
[4K/100M/30p]*2	3840×2160	30p	30 sn/s	100 Mb/s
[4K/100M/25p]*2	3840×2160	25p	25 sn/s	100 Mb/s
[4K/100M/24p]*2	3840×2160	24p	24 sn/s	100 Mb/s
[FHD/28M/60p]	1920×1080	60p	60 sn/s	28 Mb/s
[FHD/28M/50p]	1920×1080	50p	50 sn/s	28 Mb/s
[FHD/20M/30p]	1920×1080	30p	30 sn/s	20 Mb/s
[FHD/20M/25p]	1920×1080	25p	25 sn/s	20 Mb/s
[HD/10M/30p]	1280×720	30p	30 sn/s	10 Mb/s
[HD/10M/25p]	1280×720	25p	25 sn/s	10 Mb/s

*1 AVCHD Progressive

*2 Videosekvence 4K



Natáčení videosekvencí/videosekvencí 4K

- Zvýšením rychlosti datového toku zvýšíte kvalitu snímku. Tento fotoaparát používá záznamovou metodu „VBR“. Rychlost datového toku se mění automaticky v závislosti na snímaném objektu. Proto je při natáčení objektu s rychlými pohyby délka záznamu kratší.
- Videosekvence 4K nelze aktivovat v režimu [Efekt miniatury] (Režim Kreativní).
- Chcete-li natáčet videosekvence 4K, použijte kartu třídy rychlosti UHS 3.
- Při natáčení videosekvencí 4K bude zorný úhel užší než u videosekvencí ostatních velikostí.
- Aby bylo zaručeno co nejpřesnější ostření, videosekvence 4K se zaznamenávají se sníženou rychlostí automatického ostření. Zaostření objektu pomocí funkce Automatické ostření může být obtížnější, ale v tomto případě se nejedná o poruchu.
- Omezení při nepřetržitém záznamu (→29)

■ O kompatibilitě natočených videosekvencí

Videosekvence zaznamenaná do formátu [AVCHD] nebo [MP4] může mít při přehrávání špatnou kvalitu obrazu nebo zvuku, nebo nebude přehrávání možné, ani když bude přehrávač s těmito formáty kompatibilní. Ani údaje o záznamu se nemusejí zobrazovat správně.

- Pokud přehráváte a importujete videosekvence natočené s nastavením [FHD/28M/50p], [FHD/24M/25p] nebo [FHD/24M/24p] ve formátu [AVCHD] na jiném než na tomto přístroji, vyžaduje se kompatibilní rekordér Blu-ray nebo počítač s nainstalovaným softwarem „PHOTOfunSTUDIO“.
- Podrobnosti týkající se videosekvencí natočených s nastavením [4K/100M/30p], [4K/100M/25p] nebo [4K/100M/24p] ve formátu [MP4] naleznete v kapitole „Využití videosekvencí 4K“ (→283).



Zaostřování během záznamu videosekvencí ([Kontinuální AF])

Režim záznamu: **P** **A** **S** **M**

Ostření se liší podle nastavení ostření a režimu [Kontinuální AF] z menu [Video].

MENU → [Video] → [Kontinuální AF]

Nastavení ostření	[Kontinuální AF]	Nastavení
[AFS]/[AFF]/[AFC]	[ON]	Umožňuje nepřetržitě automatické zaostřování během natáčení videosekvencí.
	[OFF]	Ostření zafixuje na začátku záznamu videosekvence.
[MF]	[ON] / [OFF]	Umožňuje ruční nastavení ostření.

- Pokud bude režim ostření nastaven na [AFS], [AFF] nebo [AFC], fotoaparát při namáčknutí spouště během natáčení videosekvencí přeostrí.
- Pokud je automatické ostření aktivováno během natáčení videosekvencí, za určitých podmínek se může nahrát zvuk doprovázející ostření. Pokud chcete tento zvuk potlačit, doporučujeme před natáčením změnit nastavení režimu [Kontinuální AF] na [OFF].
- Pokud během natáčení videosekvencí použijete zoom, ostření může trvat jistou dobu.
- Tato funkce není dostupná v následujících případech:
 - Pokud je v činnosti funkce [Přeostření vpřed] v režimu [Video momentka].
 - Při fotografování v režimu [Vysokorychl. video]
 - Při záznamu v režimu [Živé ořiznutí 4K]



Záznam statických snímků během natáčení videosekvence

Režim záznamu: **P** **A** **S** **M**

1 Během natáčení videosekvence domáčknete spoušť

- Během pořizování statických snímků se zobrazí indikátor souběžného záznamu.
- Natáčení prostřednictvím funkce Exponovat dotykem je rovněž k dispozici.



■ Nastavení režimu priority videosekvence nebo priority statického snímku

Režim záznamu: **P** **A** **S** **M**

MENU → **[Video]** → **[Režim snímání v záz.]**

([Priorita videa])

- Záběry budou natočeny s velikostí snímku, která je určena nastavením parametru [Kvalita záz.] pro videosekvence.
- Při nastavení parametru [Kvalita] na [RAW], [RAW] nebo [RAW] se budou zaznamenávat pouze snímky ve formátu JPEG. (Při nastavení [RAW] se budou statické snímky zaznamenávat s nastavením [Kvalita] [].)
- Během natáčení videosekvence lze pořídít až 40 statických snímků. (Videosekvence s nastavením parametru [Kvalita záz.] [4K]: až 10 snímků)

([Priorita fotek])

- Snímky se zaznamenají s nastavenou velikostí a kvalitou obrazu.
- Při záznamu snímků displej zčerná. Statické snímky se budou zaznamenávat ve videosekvenci během tohoto intervalu, bez zvukového záznamu.
- Během natáčení videosekvence lze pořídít až 10 statických snímků. (Videosekvence s nastavením parametru [Kvalita záz.] [4K]: až 5 snímků)

- Poměr stran statického snímku bude pevně nastaven na [16:9].
- Tato funkce není dostupná v následujících případech:
 - Při nastavení parametru [Formát záznamu] na videosekvenci s frekvencí [24p] (pouze při nastavení [] ([Priorita fotek]))
 - V režimu [FOTOGRAFIE 4K] (pouze při aktivaci funkce [] ([Priorita fotek]))
 - Když je položka [Video momentka] nastavena na [ON]

Pohotovému natáčení filmů (režim Snap Movie)

Režim záznamu: 

Můžete si předem nastavit čas záznamu a natáčet videosekvence pohodlně jako při rychlém fotografování. Funkce umožňuje měnit zaostření na počátku natáčení a přidávat předem efekty vyfádky/zatmíváčky (fade in/fade out).

- Videosekvence budou zaznamenány v kvalitě [FHD/20M/25p] do formátu [MP4].
- Prostřednictvím aplikace „Panasonic Image App“ pro smartphone/tablet lze kombinovat videosekvence natočené s fotoaparátem. Při kombinaci lze přidat hudbu a použít nejrůznější editační úpravy. Kombinovanou videosekvenci lze navíc nahrát na servery webových služeb. (→258)

MENU →  **[Video]** → **[Video momentka]** → **[ON]**

- Chcete-li ukončit menu, namáčkněte spoušť.

1 Chcete-li zahájit záznam, stiskněte tlačítko videosekvence

- Ⓐ Uplynulá doba záznamu
- Ⓑ Nastavení doby záznamu

- Okamžitě po stisku tlačítka videosekvence uvolněte.
- Záznam videosekvence nelze předčasně ukončit. Záznam bude zastaven automaticky po uplynutí nastavené doby záznamu.

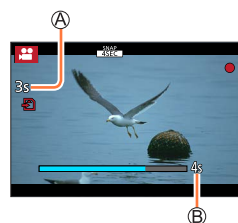

■ Vypnutí režimu pohotovému natáčení filmů (Snap Movie)

Režim [Video momentka] nastavte na [OFF].

Pohotovému natáčení filmů (režim Snap Movie)

■ Změna nastavení

MENU →  **[Video]** → **[Video momentka]** → **[SET]**

[Doba záznamu]	Nastavuje dobu záznamu videosekvence.
[Přeostření vpřed]	Umožňuje dramatický obrazový výraz postupnou změnou ostření při zahájení záznamu. (→166)
[Přechod]	Vloží efekt vyliinačky (fade in – postupné objevování obrazu) a zvuk na počátek záznamu, nebo přidá efekt zatmívačky (fade out – postupné mizení obrazu) na konec záznamu. [WHITE-IN] / [WHITE-OUT]: Přidá přechodové efekty vyliinačka nebo zatmívačka s použitím bílé obrazovky. [BLACK-IN] / [BLACK-OUT]: Přidá přechodové efekty vyliinačka nebo zatmívačka s použitím černé obrazovky. [COLOR-IN] / [COLOR-OUT]: Přidá efekt, kdy obraz postupně vystoupí z černobílé do barev nebo ustoupí z barev do černobílé. Zvuk bude zaznamenán normálně. [OFF]

- Videosekvence natočené v režimu [WHITE-IN] nebo [BLACK-IN] se v režimu přehrávání zobrazí jako bílé nebo černé miniatury.
- Pokud přiřadíte funkci [Video momentka] z menu [Vlastní] ([Používání]) (→54) tlačítku [Fn tlačítko], můžete zobrazit stránku, která vám umožní přepínat stiskem přiřazeného funkčního tlačítka režim [Video momentka] mezi stavy [ON]/[OFF]. Stisknete-li tlačítko [DISP.] při zobrazení této obrazovky, budete moci změnit nastavení pro pohotovému natáčení filmů (Snap Movie).
- [Video momentka] bude nastavena na [OFF] při připojení k Wi-Fi s [Vzdálené snímání a zobrazení].
- Tato funkce není k dispozici v následujících případech:
 - [Efekt miniatury] (Režim Kreativní)
 - Při použití nastavení [FOTOGRAFIE 4K]
 - Při použití nastavení [Dodatečné zaostření]
 - Při použití nastavení [Živé oříznutí 4K]
 - Při fotografování v režimu [Vysokorychl. video]



Pohotovostní natáčení filmů (režim Snap Movie)

Nastavení funkce [Přeostržení vpřed]

Zadejte okénka, která určují pozice, v nichž funkce [Přeostržení vpřed] začne (první pozice) a kde skončí (druhá pozice).

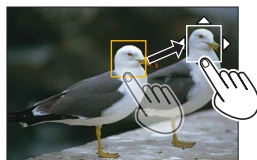

Ovládání dotykem

Dotkněte se objektu (první pozice), táhněte prstem na požadované místo (druhá pozice) a zvedněte prst.

- Chcete-li nastavení okénka zrušit, dotkněte se [AF].

Ovládání tlačítky

- 1 Stiskněte tlačítko [AF] (◀).
- 2 Tlačítky ▲▼◀▶ posuňte okénko a stiskněte [MENU/SET] (První pozice)
 - Pokud stisknete tlačítko [DISP.] dřív, než stisknete [MENU/SET], vrátí se rámeček na střed.
- 3 Zopakujte krok 2 (Druhá pozice)
 - Nastavení rámečků zrušíte stiskem [MENU/SET].



- Skvělého efektu lze dosáhnout vytvořením působivého kontrastu zaostření mezi první a druhou pozicí, např. přeostršením z pozadí na popředí apod.
- Po nastavení zaostření udržujte konstantní vzdálenost mezi subjektem a fotoaparátem.

- Pokud se určení okénka nezdaří, fotoaparát se vrátí do první pozice.
- Když je položka [Přeostržení vpřed] nastavena na [ON]
 - Režim automatického ostření bude přepnut na [AF], nastavení speciálně určené pro [Přeostržení vpřed].
 - Při natáčení snímku bude funkce automatického ostření [AF] provedena na první pozici.
- Pokud je parametr [Režim měření] nastaven jako [□] (Bod), cíl bodového měření bude zafixován v počáteční pozici (první pozice) [Přeostržení vpřed].
- Tato funkce není k dispozici v následujících případech:
 - Při ručním zaostřování
 - Při používání digitálního zoomu



Prohlížení snímků

1 Stiskněte tlačítko [▶] (Přehrávání)



2 Tlačítka ◀▶ vyberte snímek, který chcete zobrazit

- Při stisku a přidržení tlačítek ◀▶ se snímky zobrazí jeden po druhém.
- Mezi snímky lze přecházet vpřed či vzad také otáčením předního/zadního ovladače nebo vodorovným tažením po displeji.
- Snímky lze plynule posouvat vpřed či vzad přidržením prstu na levé či pravé straně displeje po posuvu snímku vpřed/vzad. (Snímky se zobrazují ve zmenšené velikosti.)



Odesílání snímků na webové služby

Pokud během zobrazení jednoho snímku stisknete tlačítko ▼, můžete snímky rychle odesílat na webové služby. (→271)

■ Ukončení přehrávání

Znovu stiskněte tlačítko [▶] (Přehrávání).

Přehrávání také můžete ukončit namáčknutím spouště.

- Stránka přehrávání se zobrazí, pokud se fotoaparát zapne se stisknutým tlačítkem [▶] (Přehrávání).
- Pokud je funkce [Zatažení objektivu] nastavena na [ON], jakmile se fotoaparát přepne ze stránky záznamu na stránku přehrávání, tubus objektivu se přibližně po 15 sekundách zasune.
- Tento fotoaparát odpovídá jednotnému standardu DCF (Design Rule for Camera File System), zavedenému sdružením JEITA (Japan Electronics and Information Technology Industries Association) a standardu Exif (Exchangeable Image File Format). Soubory, které nejsou se standardem DCF kompatibilní, nelze přehrávat.
- Přehrávání snímků pořízených jinými fotoaparáty nemusí být na tomto přístroji možné nebo nemusí být možné použít pro tyto snímky funkce tohoto přístroje.



Sledování videosekvencí

Tento přístroj je určen k přehrávání videosekvencí ve formátech AVCHD a MP4.

- Videosekvence se zobrazují s ikonou videosekvence ([]).

1 Přehrávání spustíte tlačítkem ▲











Ⓐ Doba záznamu videosekvence

- Dotykem tlačítka [] uprostřed displeje lze spustit přehrávání videosekvencí.
- Videosekvence pořízené v režimu [Video momentka] se přehrají automaticky.
- Některé informace se v případě videosekvencí pořízených ve formátu [AVCHD] nezobrazí.



Ⓐ

■ Operace během přehrávání videosekvencí

Ovládání	Ovládání dotykem	Popis
▲		Přehrávání / Pauza
◀		Rychlé přehrávání vzad*1
		Přehrávání vzad po jednom snímku*2 (během pauzy)
▶		Rychlé přehrávání vpřed*1
		Posun o jedno políčko vpřed (během pauzy)
▼		Zastavení
		Zvýšení hlasitosti
		Snížení hlasitosti

*1 Rychlost přehrávání vpřed nebo vzad se po dalším stisku tlačítek ◀▶ dále zvýší.

*2 Videosekvence zaznamenané ve formátu [AVCHD] se přehrají po snímcích s intervalem přibližně 0,5 s.

■ Operace během automatického přehrávání videosekvencí pořízených v režimu Video momentka

▲	Přehrávání od začátku
◀	Návrat na předchozí snímek
▶	Přechod na následující snímek

- Dotknete-li se obrazovky, automatické přehrávání se zastaví.

● Videosekvence lze prohlížet na počítači pomocí softwaru „PHOTOfunSTUDIO“.

Zachytávání statických snímků z videosekvencí

1 Stiskem tlačítka ▲ pozastavte přehrávání videosekvence na fotoaparátu a zobrazte filmové políčko, které chcete zachytit jako statický snímek

- Pokud během pauzy stisknete tlačítka ◀▶, můžete jemně doladit pozici ve videosekvenci.

2 Stiskněte [MENU/SET]

- Stejnou operaci lze vykonat dotykem [📷].
- Statický snímek se ukládá s poměrem stran [16:9] a parametrem [Kvalita] jako [📷]. Velikost snímku závisí na přehrávané videosekvenci.



[Kvalita zázň.]	[Rozlišení]
[4K]	[M] (8M)
[FHD], [HD]	[S] (2M)

- Kvalita snímku se poněkud sníží v závislosti na nastavení [Kvalita zázň.] původní videosekvence.
- Při přehrávání statického snímku zachyceného z videosekvence se zobrazí ikona [📷].



Přepnutí způsobu přehrávání

Zvětšování a sledování v režimu „Přehrávání se zoomem“

1 Páčkou zoomu pohněte ke straně T

Ⓐ Aktuální pozice zoomu

- Při každém pohybu páčky zoomu směrem ke straně T se bude zvětšení zvyšovat ve čtyřech úrovních: 1x, 2x, 4x, 8x a 16x.

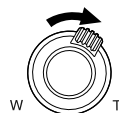

Ovládání	Dotykové ovládání	Popis
	—	Zvětšení/zmenšení obrazovky po velkých krocích.
—	Gesta Pinch out / Pinch in (Roztažení/ Přitažení)	Zvětšení/zmenšení obrazovky po malých krocích.
	Přetažení	Přesun zvětšené oblasti (během zvětšeného zobrazení).
	—	Posun snímku vpřed /vzad se zachováním stejné úrovně zvětšení a polohy zoomu (během zvětšeného zobrazení).

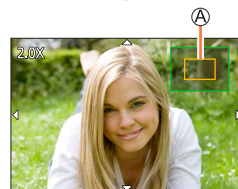

- Zvětšení lze provést také dvojitým rychlým dotykem displeje. (Pokud bylo zobrazení zvětšeno, vrátí se na stejný poměr zvětšení.)

- Snímky zaznamenané s nastavením parametru [Kvalita] na [RAW] lze zvětšit až 8x.

Prohlížení seznamu snímků „Vícenásobné přehrávání“

1 Páčkou zoomu pohněte ke straně W

- Páčkou zoomu pohněte ke straně W a metody zobrazení můžete přepínat v tomto pořadí: Stránka s jedním snímkem (celá obrazovka) → Stránka s 12 snímky → Stránka s 30 snímky → Kalendář. (Pro návrat pohněte páčkou zoomu směrem k T.)
- Obrazovku pro přehrávání můžete přepínat následujícími ikonami.
 - [🖼️]: Stránka s 1 snímkem – [📅]: Stránka s 12 snímky
 - [📖]: Stránka s 30 snímků – [📅]: Stránka kalendář (→171)
- Stránku můžete přepínat postupně tažením po displeji nahoru nebo dolů.
- Vyberete-li snímek kurzorovým tlačítkem a stisknete [MENU/SET] na stránce s 12 nebo 30 snímky, vybraný snímek se zobrazí na stránce s 1 snímkem (celostránkové zobrazení). (Pokud vyberete videosekvenci, automaticky se přehraje.)

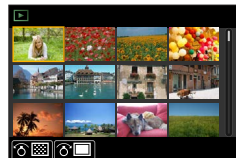
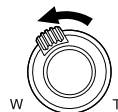

- Snímky zobrazené se symbolem [!] nelze přehrávat.

Prohlížení snímků podle data jejich záznamu „Kalendář“

1 Chcete-li zobrazit stránku s kalendářem, pohněte páčkou zoomu směrem ke straně W

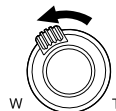

2 Tlačítka ▲▼▶◀ vyberte datum pořízení a stiskněte [MENU/SET]

Ⓐ Vybrané datum



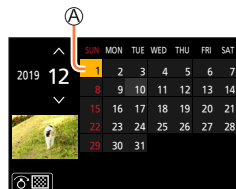

- Snímky se zobrazí na stránce s 12 snímky.
- Chcete-li znovu zobrazit stránku s kalendářem, pohněte páčkou zoomu směrem ke straně W.



- Kalendář lze zobrazit od ledna 2000 do prosince 2099.
- Snímky pořízené bez nastavení hodin se zobrazí s datem 1. leden 2019.
- Snímky, které byly pořízeny s nastavením cíle cesty pod položkou [Světový čas], jsou na stránce kalendáře zobrazeny s datem odpovídajícím časovému pásmu cíle cesty.

Prohlížení skupinových snímků

Větší počet snímků lze přehrávat postupně ve skupině nebo přehrávat skupinové snímky po jednom.

	Skupinový snímek pořízený v režimu [Hrom. ulož. FOTOGR. 4K]
	Skupinové snímky zaznamenané prostřednictvím režimu Odstupňované ostření
	Skupinové snímky pořízené v režimu [Časoběrný snímek]
	Skupinové snímky pořízené v režimu [Fázová animace]



- Snímky lze odstranit nebo upravit ve skupinových jednotkách. (Pokud například odstraníte jeden snímek ve skupině, budou odstraněny všechny snímky z této skupiny.)
- Snímky nebudou seskupeny, pokud byly pořízeny bez nastavení [Nastavit hodiny].

Postupné přehrávání skupiny snímků

1 Stiskněte ▲

- Stejnou operaci lze vykonat dotykem ikony skupiny snímků ([[▲📷]], [▲📷]), [▲📷]).
- Pokud přehráváte skupinové snímky po jednom, zobrazí se možnosti nastavení. Poté, co vyberete [Série sn.] (nebo [Sekvenční přehrávání]), vyberte jednu z následujících metod přehrávání.
[Od prvního snímku]: Přehrávání skupiny snímků postupně od prvního snímku ve skupině.
[Od aktuálního snímku]: Přehrávání skupiny snímků postupně od právě přehrávaného snímku.

■ Operace během nepřetržitého přehrávání

Ovládání	Dotykové ovládání	Popis	Ovládání	Dotykové ovládání	Popis
▲		Nepřetržitě přehrávání / Pauza	▼		Zastavení
◀		Rychlé přehrávání vzad	▶		Rychlé přehrávání vpřed
		Návrat na předchozí snímek (během pauzy)			Přechod na následující snímek (během pauzy)



Přehrávání skupinových snímků po jednom

1 Stiskněte ▼

- Stejnou operaci lze vykonat dotykem ikon [🏠] / [☰] / [🔍] / [🗑️].

2 Tlačítka ◀▶ prohlížejte snímky

- Dalším stiskem tlačítka ▼ nebo dotykem [▶] se vrátíte na stránku normálního přehrávání.
- Pro snímky uložené ve skupině lze použít stejné operace jako při prohlížení běžného statického snímku. (Vícenásobné přehrávání, přehrávání se zoomem, odstraňování snímků, apod.)



Odstraňování snímků

Odstraněné snímky nelze obnovit.

[Vymazat jeden]

1 Stiskem tlačítka [] odstraňte zobrazený snímek

- Stejnou operaci lze vykonat dotykem [].

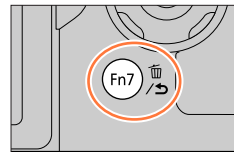

2 Tlačítkem ▲ vyberte [Vymazat jeden] a stiskněte [MENU/SET]

Odstranění několika snímků (až 100*)/Odstranění všech snímků

* Skupina snímků je považována za 1 snímek. (Budou odstraněny všechny snímky z vybrané skupiny snímků.)

1 Během prohlížení snímků stiskněte tlačítko []

2 Tlačítky ▲ ▼ vyberte [Vícenás.vymazání]/[Vymazat vše] a stiskněte [MENU/SET]

- Pokud existují snímky, které byly nastaveny jako [Hodnocení], můžete pod položkou [Vymazat vše] vybrat možnost [Odstr. všechny bez hodn.].

(Při volbě možnosti [Vícenás.vymazání])

3 Tlačítky ▲ ▼ ◀ ▶ vyberte snímek a stiskněte [MENU/SET] (opakovat)

 Vybraný snímek

- Zrušení → stiskněte [MENU/SET] ještě jednou.

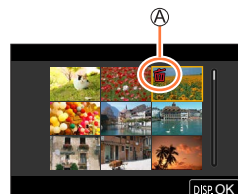

4 Proveďte stiskem tlačítka [DISP.]

- Operace může trvat delší dobu, záleží na množství odstraňovaných snímků.



Seznam položek menu

Nabídky menu, které se zobrazují v každém záznamovém režimu

[Inteligentní aut.]

- [Inteligentní aut. režim] (→59)
- [iA Noční záběr z ruky] (→61)
- [iHDR] (→62)

[Kreativ. video]

- [Režim expozice] (→83)
- [Vysokorychl. video] (→84)
- [Živé ořiznutí 4K] (→85)

C [Osobní úpravy]

Preferované vlastní nastavení lze vybrat mezi položkami [Nastavení1], [Nastavení2] a [Nastavení3]. (→88)

[Panoramatický snímek]

- [Směr] (→72)
- [Rozlišení] (→72)

[Prův. scénami]

- [Výběr scény] (→74)

[Kreativní]

- [Efekt filtru] (→77)
- [Souč. záz. s/bez filtru] (→77)

[Zázn.] →176

[Video] →191

[Vlastní] →194

[Nastavení] →209

[Moje nabídka] →219

[Přehrávání] →220

[Zázn.]

- [Poměr stran] (→176)
- [Rozlišení] (→177)
- [Kvalita] (→177)
- [AFS/AFF]* (→90)
- [AF citlivost(foto)] (→91)
- [Styl snímků]* (→179)
- [Nastavení filtru]* (→181)
- [Prostor barev] (→183)
- [Režim měření]* (→183)
- [Světla a stíny]* (→184)
- [i.dynamický]* (→185)
- [l.rozlišení]* (→185)
- [Blesk] (→151)
- [Red.červ.očl] (→185)
- [Autom. horní limit ISO (Foto)] (→186)
- [Nejdelší čas] (→186)
- [Nr / dl. časy] (→186)
- [Kompenzace difrakce]* (→187)
- [Stabilizátor]* (→143)
- [i.Zoom]* (→146)
- [Digitální zoom]* (→147)
- [Rychl.snímání] (→116)
- [FOTOGRAFIE 4K] (→118)
- [Samospoušť] (→139)
- [Časosběrný/Animace] (→134)
- [Tichý režim] (→187)
- [Typ závěrky] (→188)
- [Vějíř] (→140)
- [HDR] (→189)
- [Multiexpozice] (→190)

* Položky menu jsou společné pro menu [Zázn.] a [Video]. Pokud se nastavení v jednom menu změní, nastavení se stejným názvem v druhém menu se automaticky změní také.

[Poměr stran]

Režim záznamu:   **P** **A** **S** **M**  

Umožňuje nastavení poměru stran fotografií pro tisk nebo způsob přehrávání.

MENU →  **[Zázn.]** → **[Poměr stran]**

[4:3]	Poměr stran 4:3 TV
[3:2]	Poměr stran tradičních filmových fotoaparátů
[16:9]	Poměr stran HD televizorů apod.
[1:1]	Poměr stran čtvercového obrazu



[Rozlišení]

Režim záznamu: **P** **A** **S** **M**

Čím větší počet pixelů, tím jemnější detaily budou ve snímku zachyceny, a to i při tisku na velký formát.

MENU → **[Zázn.]** → **[Rozlišení]**

[Poměr stran]	4:3	3:2	16:9	1:1
[Rozlišení]	[L] 17.5M 4864×3648	[L] 20M 5472×3648	[L] 17M 5472×3080	[L] 13.5M 3648×3648
	[EX M] 9M 3456×2592	[EX M] 10M 3888×2592	[EX M] 8M 3840×2160	[EX M] 6.5M 2592×2592
	[EX S] 4.5M 2432×1824	[EX S] 5M 2736×1824	[EX S] 2M 1920×1080	[EX S] 3.5M 1824×1824

- Při fotografování ve formátu 4K nebo záznamu v režimu [Dodatečně zaostření] se použije fixní nastavení [4K].

[Kvalita]

Režim záznamu: **P** **A** **S** **M**

Nastavení kompresního poměru pro ukládání snímků.

MENU → **[Zázn.]** → **[Kvalita]**

Nastavení	Formát souborů	Popis
	JPEG	Upřednostní kvalitu snímku a snímky ukládá v souborovém formátu JPEG.
		Snímky ukládá v souborovém formátu JPEG ve standardní kvalitě snímku. Toto nastavení je užitečné, když chcete zvýšit počet zaznamenaných snímků bez nutnosti měnit počet pixelů.
	RAW + JPEG	Snímky ukládá současně v souborovém formátu RAW a JPEG. (nebo).
	RAW	Ukládání snímků v souborovém formátu RAW.





Formát RAW

V souborovém formátu RAW se data ukládají bez zpracování snímku fotoaparátem. Pro přehrávání a editaci souborů ve formátu RAW potřebujete tento přístroj nebo speciální software.

- Snímky ve formátu RAW můžete upravovat s použitím [Zpracování RAW] v menu [Přehrávání]. ([→225](#))
- Chcete-li zpracovávat a upravovat snímky ve formátu RAW na počítači, použijte software (Ichikawa Soft Laboratory „SILKYPIX Developer Studio“). Chcete-li získat tento software, stáhněte si ho z webu dodavatele a nainstalujte na svůj počítač. ([→289](#))

- Statický snímek RAW je vždy zaznamenán s rozlišením [3:2] (5472×3648).
- Pokud z fotoaparátu odstraníte snímek zaznamenaný ve formátu [RAW:📷] nebo [RAW:📷], budou odstraněny také odpovídající soubory RAW a JPEG.
- Při přehrávání snímku pořízeného s [RAW] se v závislosti na poměru stran nastaveném při pořízení snímku zobrazí šedá oblast.
- Při fotografování ve formátu 4K nebo záznamu v režimu [Dodatečně zaostření] se použije fixní nastavení [📷].
- V následujících případech nelze použít nastavení [RAW:📷], [RAW:📷] nebo [RAW]:
 - Režim Panoramatický snímek
 - [Noční záběr z ruky] (režim Průvodce scény)



[Styl snímků]

Režim záznamu: P A S M

Barvy a kvalitu snímku lze upravit podle koncepce snímku, který chcete vytvořit.

MENU → [Zázn.] / [Video] → [Styl snímků]

STD. [Standardní]	Standardní nastavení.
VIVID [Živé]	Nastavení s mírně zvýšeným kontrastem a sytostí.
NAT [Přirozené]	Nastavení s mírně sníženým kontrastem.
MONO [Černobílě]	Nastavení, které vytváří snímek pouze s monochromatickými odstíny šedé, např. černobílě.
L.MONO [L.Černobílě]	Nastavení, které vytváří monochromatický snímek prostřednictvím bohatých odstínů šedé s hlubokými černými tóny.
L.MONO D [L.Černobílě D]	Nastavení, které vytváří dynamický monochromatický snímek se zvýrazněnými světlými úseky a stíny.
SCNY [Krajina]	Nastavení, které vytváří snímek v živých barvách pro modrou oblohu a zelené plochy.
PORT [Portrét]	Nastavení vytvářející vzhled zdravé pleti.
CUST [Vlastní]	Nastavení pro použití barev a kvalitu snímku, které byly zaregistrovány předem.
CINED [Dynamický rozsah Cinelike]	Nastavení upřednostní dynamický rozsah a využívá křivku gamma navrženou k tvorbě snímků simulujících filmový vzhled. Vhodné k úpravám.
CINEV [Video Cinelike]	Nastavení upřednostní kontrast a využívá křivku gamma navrženou k tvorbě snímků simulujících filmový vzhled.

- V režimu Inteligentní Auto Plus:
 - Lze nastavit pouze [Standardní] nebo [Černobílě].
 - Pokud je fotoaparát přepnutý do jiného režimu záznamu nebo je zapnutý/vypnutý, obnoví se nastavení [Standardní].
 - Kvalitu snímku nelze nastavit.
- V režimu Průvodce scénou lze nastavit pouze kvalitu snímku. (→180)



■ Úprava kvality snímku

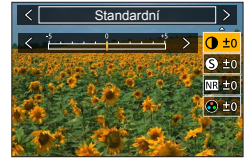

- ① Tlačítka ◀▶ vyberte typ fotografického stylu
 ② Stiskem ▲▼ vyberte položku a upravte ji tlačítka ◀▶

ⓘ [Kontrast]	[+]	Zvýšení kontrastu ve snímku.
	[-]	Sníží kontrast snímku.
ⓘ [Ostrost]	[+]	Zvýrazní okraje ve snímku.
	[-]	Zjemní okraje ve snímku.
NR [Potlač. šumu]	[+]	Více potlačí obrazový šum ve snímku. To může mít za následek určité snížení rozlišení.
	[-]	Sníží účinek redukce obrazového šumu, aby bylo dosaženo vyššího rozlišení.
🌈 [Nasycení]*1	[+]	Křiklavé barvy
	[-]	Tlumené barvy
🌈 [Barevný tón]*1	[+]	Namodralý odstín
	[-]	Nažloutlý odstín
🎛️ [Efekt filtru]*2	[Žlutý]	Zvýší kontrast objektu. (Efekt: slabý) Jasně zaznamená modrou oblohu.
	[Oranžový]	Zvýší kontrast objektu. (Efekt: střední) Zaznamená modrou oblohu výraznými barevnými odstíny.
	[Červený]	Zvýší kontrast objektu. (Efekt: silný) Zaznamená modrou oblohu velmi výraznými barvami.
	[Zelený]	Použije na pleť a rty fotografované osoby jemné barevné odstíny. Zvýrazní zeleň listů a projasní je.
	[Vyp.]	—
🎛️ [Efekt zrna]*2	[Nízká]/ [Standardní]/ [Vysoká]	Zdůrazňuje zrnitost snímku.
	[Vyp.]	—

*1 Parametr [Barevný tón] se zobrazí pouze tehdy, pokud je vybrán efekt [Černobílý], [L.Černobílý] nebo [L.Černobílý D]. Jinak se zobrazí parametr [Nasycení].

*2 Zobrazí se pouze při volbě efektu [Černobílý], [L.Černobílý] nebo [L.Černobílý D].

• Při úpravě kvality snímku bude na ikoně [Styl snímků] zobrazen symbol [+].

- ③ Stiskněte [MENU/SET]

■ Uložení nastavení pro upravenou kvalitu tisku do [Vlastní]

① Upravte kvalitu snímku v kroku ② kapitoly „Úprava kvality snímku“ a stiskněte tlačítko [DISP.]

- Nastavení [Efekt zrna] nemá vliv na zobrazení při záznamu.
- Režim [Efekt zrna] je v následujících případech nedostupný.
 - Režim Panoramatický snímek
 - Při natáčení videosekvencí
 - Při fotografování ve formátu 4K
 - Při záznamu v režimu [Dodatečné zaostření]

[Nastavení filtru]

Režim záznamu: **P** **A** **S** **M**

Obrazové efekty (filtry), které jsou k dispozici pro režim Kreativní, můžete použít na snímky i v jiných režimech, jako např. režimu priority závěrky AE nebo režimu Panoramatický snímek. (→77)

MENU → [Zázn.] / [Video] → **[Nastavení filtru]** → **[Efekt filtru]**

Nastavení: [ON] / [OFF] / [SET]

■ Pomocí dotykového displeje

- ① Dotkněte se tlačítka
- ② Dotkněte se položky, kterou chcete nastavit
 - : Zapnutí nebo vypnutí obrazového efektu
 - [EXPS] : Obrazové efekty (Filtr)
 - : Úprava obrazového efektu

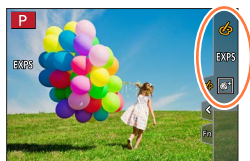



- Parametry [Hrubý monochromatický], [Hedvábný monochrom.], [Měkké zaostření], [Hvězdicový filtr] a [Sluneční svit] nejsou v následujících případech dostupné.
 - Režim Kreativní video
 - Během natáčení videosekvence
- Následující funkce nejsou k dispozici v režimu Panoramatický snímek.
 - [Efekt hračky], [Jasně barvy], [Efekt miniatury], [Sluneční svit]
- Následující obrazové efekty se během záznamu panoramatických snímků na stránce záznamu neprojeví.
 - [Hrubý monochromatický], [Hedvábný monochrom.], [Měkké zaostření], [Hvězdicový filtr]
- Při záznamu panoramatického snímku ve scéně s malou úrovní jasu nemusíte dosáhnout požadovaných výsledků, používáte-li [Jasně sn.] v režimu panoramatický snímek.
- Dostupná nastavení citlivosti ISO budou omezena hodnotou [3200].
- Citlivost ISO pro režim [Vys. dynamika] bude nastavena pevně na [AUTO].
- Při použití funkce [Efekt filtru] nelze použít menu nebo záznamové funkce, které nejsou dostupné v režimu Kreativní ovládání.
- Tato funkce není dostupná v následujících případech:
 - Při fotografování v režimu [Vysokorychl. video]
 - Při záznamu v režimu [Živé oříznutí 4K]

■ Pořízení dvou snímků současně, s efektem a bez efektu ([Souč. záz. s/bez filtru])

Jediným stiskem spouště lze pořídit dva statické snímky současně: jeden bude s efekty a druhý bez nich.

MENU →  **[Záz.]** /  **[Video]** → **[Nastavení filtru]** → **[Souč. záz. s/bez filtru]**

Nastavení: [ON] / [OFF]

- Fotoaparát pořídí statický snímek s efekty a poté další statický snímek bez efektů.
- Po pořízení snímku zobrazí funkce [Auto přehrání] pouze statický snímek s použitými efekty.
- Tato funkce není k dispozici v následujících případech:
 - Režim Panoramatický snímek
 - V režimu [Sériové snímání]
 - Při fotografování ve formátu 4K
 - Při záznamu v režimu [Dodatečné zaostření]
 - Pořizování statických snímků během natáčení videosekvence (pouze při nastavení [] ([Priorita videa]))
 - Pokud je položka [Kvalita] nastavena na [RAW ], [RAW ] nebo [RAW]
 - Při záznamu v režimu [Vějíř]
 - Při použití [Časosběrný snímek]
 - Při použití [Fázová animace]

[Prostor barev]

Režim záznamu: **P** **A** **S** **M**

Aby se zaznamenané snímky správně zobrazovaly na obrazovce počítače nebo tiskárny apod., můžete nastavit metodu reprodukce barev.

MENU → **[Zázn.]** → **[Prostor barev]**

[sRGB]	Nastavení prostředí barev sRGB. Toto nastavení se hojně používá například pro počítače.
[AdobeRGB]	Nastavení prostředí barev AdobeRGB. Prostředí barev AdobeRGB má širší rozsah reprodukce barev než prostředí barev sRGB. Proto se prostředí barev AdobeRGB používá především v komerčních aplikacích, např. při reklamním tisku.

- Pokud nemáte odborné znalosti o prostředí barev AdobeRGB, vyberte [sRGB].
- Při natáčení videosekvencí, pořizování fotografií 4K nebo při záznamu v režimu [Dodatečné zaostření] se použije fixní nastavení [sRGB].

[Režim měření]

Režim záznamu: **P** **A** **S** **M**

Metodu měření jasu lze změnit.

MENU → **[Zázn.]** / **[Video]** → **[Režim měření]**

[Režim měření]	Pozice měření jasu	Podmínky
 (Poměrové měření)	Celá obrazovka	Běžné použití (vytváří vyvážené snímky)
 (Měření s vyvážením na střed)	Střed a oblast okolo středu	Objekt ve středu
 (Bodové měření)	Střed [+] (cíl bodového měření) 	Velký rozdíl mezi jasem objektu a pozadí (např. osoba v bodovém osvětlení na jevišti, v protisvětle)

- Pokud nastavíte cíl bodového měření na okraj displeje, měření může být ovlivněno jasnem okolního prostředí.

[Světla a stíny]

Režim záznamu: **PAS**

Světlé oblasti a stíny na snímku lze upravit a potvrdit jas těchto úseků na displeji.

1 Nastavte položky menu

MENU → [Záz.] / [Video] → [Světla a stíny]

<input checked="" type="checkbox"/> ([Standardní])	Žádné nastavení.
<input checked="" type="checkbox"/> ([Vyšší kontrast])	Světlé oblasti budou jasnější a zastíněné oblasti tmavší.
<input checked="" type="checkbox"/> ([Nižší kontrast])	Světlé oblasti budou tmavší a zastíněné oblasti jasnější.
<input checked="" type="checkbox"/> ([Rozjasnit stíny])	Zastíněné oblasti budou jasnější.
/ / ([Uživatelské nastavení])	Lze nastavit a zaregistrovat vlastní tvar.

2 Otáčením předního ovladače upravte jas světlých oblastí a zadním ovladačem upravte jas zastíněných úseků

- Ⓐ Světlá oblast
- Ⓑ Zastíněná oblast
- Ⓒ Zobrazení náhledu

- Nastavení lze upravit také tažením posuvníku.
- Chcete-li své upřednostňované nastavení registrovat, stiskem tlačítka vyberte ikonu cíle registrace (Uživatelské nastavení 1, Uživatelské nastavení 2 a Uživatelské nastavení 3).

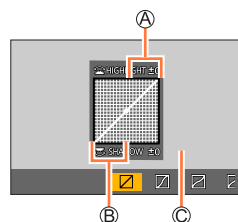

3 Stiskněte [MENU/SET]

- Chcete-li přepnout zobrazení, na stránce nastavení jasu můžete stisknout tlačítko [DISP.].



- U nastavení upraveného v , , nebo budou po vypnutí fotoaparátu obnoveny výchozí hodnoty.

[i.dynamický]

Režim záznamu: **P** **A** **S** **M**

Pokud je mezi objektem a pozadím výrazný kontrast, kontrast a expozice se nastaví automaticky, aby snímek získal živější barvy.

MENU → **[Zázn.]** / **[Video]** → **[i.dynamický]**

Nastavení: **[AUTO]** / **[HIGH]** / **[STANDARD]** / **[LOW]** / **[OFF]**

- Efekt nemusí být viditelný, závisí to na podmínkách záznamu.
- Tato funkce není dostupná v následujících případech:
 - Při nastavení položky [HDR] na [ON]
 - Pokud je položka [Citlivost] nastavena na [H.16000], [H.20000] nebo [H.25600]

[I.rozlišení]

Režim záznamu: **P** **A** **S** **M**

K fotografování statických snímků s ostřejšími obrysy a lepším rozlišením lze použít technologii Inteligentní rozlišení.

MENU → **[Zázn.]** / **[Video]** → **[I.rozlišení]**

Nastavení: **[HIGH]** / **[STANDARD]** / **[LOW]** / **[OFF]**

[Red.červ.očí]

Režim záznamu: **P** **A** **S** **M**

Při fotografování s bleskem s funkcí potlačení jevu červených očí ([] nebo []) se automaticky detekují červené oči a data statického snímku se opraví.

MENU → **[Zázn.]** → **[Red.červ.očí]**

Nastavení: **[ON]** / **[OFF]**

- Pokud je tato funkce nastavena na [ON], ikona blesku se změní na []/[].
- Oprava jevu červených očí nemusí být možná, závisí na okolnostech.

[Autom. horní limit ISO (Foto)]

Režim záznamu: **P** **A** **S** **M**

Při nastavení parametru citlivost ISO na [AUTO] nebo [B]iso lze stanovit horní limit citlivosti ISO.

MENU → [Zázn.] → **[Autom. horní limit ISO (Foto)]**

Nastavení: **[AUTO] / [200] / [400] / [800] / [1600] / [3200] / [6400] / [12800]**

- Režim [Autom. horní limit ISO (Foto)] nelze aktivovat v následujících případech:
 - [Jasná noční scéna], [Studená noční obloha], [Teplá zářivá noční scéna], [Noční záběr z ruky] (Režim Průvodce scény)

[Nejdelší čas]

Režim záznamu: **P** **A** **S** **M**

Při nastavení parametru citlivost ISO na [AUTO] nebo [B]iso se nastaví minimální hodnota použitelná pro rychlost závěrky.

MENU → [Zázn.] → **[Nejdelší čas]**

Nastavení: **[AUTO] / [1/16000] až [1/1]**

- Za podmínek, při nichž nebude dosaženo správné expozice, se může rychlost závěrky snížit pod nastavenou hodnotu.

[Nr / dl. časy]

Režim záznamu: **P** **A** **S** **M**

Fotoaparát může automaticky potlačit šum vznikající při fotografování s malou rychlostí závěrky (např. při pořizování nočních záběrů).

MENU → [Zázn.] → **[Nr / dl. časy]**

Nastavení: **[ON] / [OFF]**

- Zatímco fotoaparát potlačuje šum, jako rychlost závěrky se bude během zpracování signálu zobrazovat nápis [Probíhá Noise reduction pro dlouhý čas závěrky].
- Tato funkce není dostupná v následujících případech:
 - Během natáčení videosekvence
 - Při fotografování ve formátu 4K
 - Při záznamu v režimu [Dodatečné zaostření]
 - Při používání elektronické závěrky

[Kompenzace difrakce]

Režim záznamu: **P** **A** **S** **M**

Fotoaparát zvýší rozlišení prostřednictvím korekce rozmazání způsobeného difrakcí při zavřené cloně.

MENU → **[Zázn.]** / **[Video]** → **[Kompenzace difrakce]**

Nastavení: **[AUTO]** / **[OFF]**

- Obrazový šum na okrajích snímku může víc vyniknout při použití vyšší citlivosti ISO.

[Tichý režim]

Režim záznamu: **P** **A** **S** **M**

Zákaz zvukových signálů a blesku ve stejnou dobu.

MENU → **[Zázn.]** → **[Tichý režim]**

Nastavení: **[ON]** / **[OFF]**

- V tomto režimu se vypnou zvukové signály z reproduktoru, vypne se blesk a AF přisvětlení.

U následujících funkcí je použito fixní nastavení:

- [Režim blesku]: (Nuceně vypnutý blesk)
- [Typ závěrky]: [ESHTR]
- [AF přisvětlení]: [OFF]
- [Hlas. pípnutí]: (VYPNUTO)
- [Hlas.závěrky]: (VYPNUTO)

- I když bude tento režim nastaven na [ON], následující indikátory se rozsvítí nebo budou blikat.
 - Indikátor samospouště
 - Indikátor bezdrátového připojení
- Zvuky doprovázející ovládání fotoaparátu (např. zvuk clony objektivu) se nevypnou.

[Typ závěrky]

Režim záznamu: **P** **A** **S** **M**

Snímky lze pořizovat se dvěma typy závěrky: mechanická závěrka a elektronická závěrka.

	Mechanická závěrka	Elektronická závěrka
Blesk	○	–
Rychlost závěrky (sekundy)	B (Bulb - Čas)*1, 60 - 1/4000	1 - 1/16000
Zvuk závěrky	Zvuk mechanické závěrky + Zvuk elektronické závěrky*2	Zvuk elektronické závěrky*2

*1 Toto nastavení je dostupné pouze v režimu manuální expozice.

*2 Chcete-li upravit hlasitost zvuku elektronické závěrky, použijte položku [Hlas.závěrky] a [Tón závěrky]. (→211)

MENU → [Zázn.] → [Typ závěrky]

[AUTO]	Režim závěrky se automaticky přepne na základě podmínek záznamu a rychlostí závěrky. • Režim s mechanickou závěrkou má vyšší prioritu než režim se závěrkou elektronickou, protože mechanická závěrka má menší počet funkčních omezení, např. při záznamu s bleskem apod.
[MSHTR]	K fotografování se použije pouze mechanická závěrka.
[ESHTR]	K fotografování se použije pouze elektronická závěrka.

- Pokud je na displeji zobrazena ikona [], záznam proběhne s elektronickou závěrkou.
- Pokud fotografujete pohybující se objekt pomocí elektronické závěrky, objekt na snímku může být v některých případech zešikmený.
- Pokud pořídíte snímek s elektronickou závěrkou při zářivkovém nebo LED osvětlení, mohou se na něm vyskytnout vodorovné pruhy. Pokud použijete nižší rychlost závěrky, vodorovné pruhy mohou být potlačeny.

[HDR]

Režim záznamu:

Fotoaparát může kombinovat 3 statické snímky pořízené s různými expozicemi do jediného správně exponovaného snímku s bohatou gradací. Samostatné dílčí snímky sloužící k vytvoření snímku HDR se neukládají. Ztrátu gradace v jasných a tmavých úsecích lze minimalizovat například velkým kontrastem mezi pozadím a objektem. Kombinovaný HDR snímek uložený do formátu JPEG.

MENU → **[Zázn.]** → **[HDR]**

Nastavení: **[ON]** / **[OFF]** / **[SET]**

■ Změna nastavení

[Dynamický rozsah]	<p>[AUTO]: Pořídí snímky po automatickém nastavení rozsahu expozice na základě kontrastu objektu.</p> <p>[±1EV] / [±2EV] / [±3EV]: Pořídí snímky s využitím nastaveného rozsahu expozice.</p>
[Automaticky překryt]	<p>[ON]: Automatické doladění odchylek snímků způsobených vibracemi apod. Toto nastavení doporučujeme pro fotografování snímků z ruky.</p> <p>[OFF]: Odchylky snímků nebudou upraveny. Toto nastavení doporučujeme pro fotografování se stativem.</p>

- Během snímání série nepohybujte po stisku spouště fotoaparátem.
- Protože se po pořízení série statických snímků vytváří jejich kombinace, potrvá několik okamžiků, než bude možno vyfotografovat další snímek.
- Objekt, který se během záznamu pohyboval, se může zaznamenat jako zdvojený obraz (duch).
- Pokud je položka **[Automaticky překryt]** nastavena na **[ON]**, úhel záběru se poněkud zúží.
- Při fotografování s bleskem je režim blesku pevně nastaven na (Nucený blesk vypnut).
- Tato funkce nebude pracovat u statických snímků během natáčení videosekvencí.
- Tato funkce není k dispozici v následujících případech:
 - V režimu [Sériové snímání]
 - Při fotografování ve formátu 4K
 - Při záznamu v režimu [Dodatečné zaostření]
 - Při záznamu v režimu [Vějíř]
 - Pokud je položka [Kvalita] nastavena na [RAW], [RAW] nebo [RAW]
 - Při použití [Časosběrný snímek]
 - Když je položka [Automatické snímání] z [Fázová animace] nastavena na **[ON]**

[Multiexpoziční]

Režim záznamu: **PAS**

Na jediném snímku lze vytvořit efekt podobný operaci až čtyřnásobné expoziční.

[MENU] → **[Zázn.]** → **[Multiexpoziční]**

1 Stiskem ▲ vyberte položku [Start] a poté stiskněte [MENU/SET]**2 Určete kompozici a vyfotografujte první snímek**

- Po pořízení prvního snímku namáčkněte spoušť, a pokračujte na další záznam.
- Tlačítka ▲ ▼ vyberte položku a stiskněte [MENU/SET]. Lze provádět tyto operace.
 - [Další]: Přejděte na další záznam.
 - [Opak.]: Odstraňte výsledek posledního záběru a poříďte jiný snímek.
 - [Odejít]: Ukončete režim Multiexpoziční a pořízený snímek uložte.

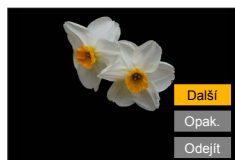
**3 Vyfotografujte druhý, třetí a čtvrtý snímek**

- Pokud během fotografování snímků stisknete tlačítko [Fn7], pořízené snímky se uloží a režim Multiexpoziční se ukončí.

4 Stiskem ▼ vyberte položku [Odejít] a poté stiskněte [MENU/SET]

- Operaci lze ukončit také namáčknutím spouště.

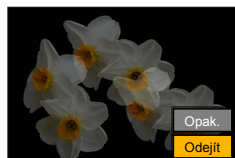
**■ Změna nastavení**

[Auto zesílení]	Pokud vyberete [OFF], všechny výsledky expoziční budou překryty tak, jak jsou. V závislosti na objektu proveďte podle potřeby kompenzaci expoziční.
[Překrytí]	Pokud vyberete [ON], můžete na dřívě zaznamenané snímky použít režim Multiexpoziční. Poté, co vyberete [Start], zobrazí se snímky na kartě. Vyberte snímek ve formátu RAW a stiskem tlačítka [MENU/SET] pokračujte v záznamu.

- Jakmile pořídíte druhý snímek a další, nebudete moci znovu operace se zoomem.
- Informace pro naposledy pořízený snímek budou použity jako údaje o záznamu snímků pořízených prostřednictvím funkce Multiexpoziční.
- Funkci [Překrytí] lze provádět pouze u snímků ve formátu RAW zaznamenaných tímto fotoaparátem.
- Tato funkce není dostupná v následujících případech:
 - Při fotografování snímků v režimu [Časosběrný snímek]
 - Při fotografování snímků v režimu [Fázová animace]

[Video]

- [Formát záznamu] (→160)
- [Kvalita záz.] (→160)
- [Video momentka] (→164)
- [AFS/AFF]* (→90)
- [Kontinuální AF] (→162)
- [Styl snímků]* (→179)
- [Nastavení filtru]* (→181)
- [Režim měření]* (→183)
- [Světla a stíny]* (→184)
- [i.dynamický]* (→185)
- [I.rozlišení]* (→185)
- [Autom. horní limit ISO (Video)] (→84)
- [Kompenzace difrakce]* (→187)
- [Stabilizátor]* (→143)
- [Red. chvění] (→191)
- [Vyvážení snímání] (→192)
- [i.Zoom]* (→146)
- [Digitální zoom]* (→147)
- [Režim snímání v záz.] (→163)
- [Zobraz. úrovně nahr. zvuku] (→192)
- [Úpr. úrovně nahr. zvuku] (→192)
- [Omez. úrovně nahr. zvuku] (→193)
- [Potlačení hluku větru] (→193) /
[Větrný filtr] (→298)
- [Speciální mikrofon] (→298)
- [Zoom mikrof.] (→193)

* Položky menu jsou společné pro menu [Záz.] a [Video]. Pokud se nastavení v jednom menu změní, nastavení se stejným názvem v druhém menu se automaticky změní také.

[Red. chvění]

Režim záznamu:   **PAS**    

Rychlost závěrky může být pevně nastavena za účelem snížení blikání obrazu nebo výšky pružů v obraze.

MENU →  **[Video]** → **[Red. chvění]**

Nastavení: [1/50] / [1/60] / [1/100] / [1/120] / [OFF]



[Vyvážení snímání]

Režim záznamu: **PAS**

Funkce Korekce roviny automaticky detekuje naklonění fotoaparátu během natáčení videosekvencí a provádí korekce vodorovné roviny, aby natáčené videosekvence nebyly nakloněny.

MENU → **[Video]** → **[Vyvážení snímání]**

Nastavení: [ON] / [OFF]

- Pokud natáčíte během chůze nebo je sklon fotoaparátu velký, korekce vodorovné roviny nemusí být možná.
- Při zahájení natáčení videosekvence se úhel záběru poněkud zúží.
- Statické snímky pořízené během natáčení videosekvencí nebudou upraveny vodorovně.
- Tato funkce není dostupná v následujících případech:
 - Při fotografování v režimu [Vysokorychl. video]
 - Při záznamu v režimu [Živé ořiznutí 4K]
 - Při nastavení parametru [Režim používání] z menu [Stabilizátor] na [OFF]
 - Pokud je parametr [Formát záznamu] nastaven na [MP4], parametr [Kvalita záz.] je nastaven na [4K/100M/30p], [4K/100M/25p] nebo [4K/100M/24p]

[Zobraz. úrovně nahr. zvuku]

Režim záznamu: **PAS**

Úroveň zvukového záznamu se zobrazuje na stránce záznamu.

MENU → **[Video]** → **[Zobraz. úrovně nahr. zvuku]**

Nastavení: [ON] / [OFF]

- Pokud je položka [Omez. úrovně nahr. zvuku] nastavena na [OFF], funkce [Zobraz. úrovně nahr. zvuku] má pevné nastavení [ON]

[Úpr. úrovně nahr. zvuku]

Režim záznamu: **PAS**

Úprava vstupní zvukové úrovně až v 19 odlišných úrovních (–12 dB až +6 dB).

MENU → **[Video]** → **[Úpr. úrovně nahr. zvuku]**

- Zobrazené hodnoty dB jsou uvedeny přibližně.

[Omez. úrovně nahr. zvuku]

Režim záznamu: **P** **A** **S** **M**

Fotoaparát upraví nastavení vstupní zvukové úrovně automaticky a při příliš vysoké hlasitosti minimalizuje zvukové zkreslení (praskání).

MENU → **[Video]** → **[Omez. úrovně nahr. zvuku]**

Nastavení: **[ON]** / **[OFF]**

[Potlačení hluku větru]

Režim záznamu: **P** **A** **S** **M**

Sníží hluk větru narážejícího do vestavěného mikrofonu při zachování kvality zvuku.

MENU → **[Video]** → **[Potlačení hluku větru]**

Nastavení: **[HIGH]** / **[STANDARD]** / **[OFF]**

- **[HIGH]** účinně potlačuje hluk větru snížením hlubokých zvuků, je-li detekován silný vítr.
- **[STANDARD]** extrahuje a potlačuje pouze hluk větru bez snížení celkové kvality zvuku.

- V závislosti na podmínkách natáčení nemusí být účinnost této funkce vždy stoprocentní.
- Tato funkce pracuje pouze s vestavěným mikrofonem. Pokud je připojen externí mikrofon, zobrazí se nápis [Větrný filtr]. (→298)

[Zoom mikrof.]

Režim záznamu: **P** **A** **S** **M**

Díky spojení s ovládním zoomu bude mnohem jasněji zaznamenávat vzdálené zvuky během zvětšení obrazu a okolní zvuky během širokouhlého záznamu.

MENU → **[Video]** → **[Zoom mikrof.]**

Nastavení: **[ON]** / **[OFF]**

- Při nastavení **[ON]** a provádění zoomu může dojít k záznamu zvuku ovládní současně s okolními zvuky. Také záznamová úroveň zvuku bude nižší v porovnání s nastavením **[OFF]**.
- Během zvětšení obrazu je zvukový stereoeffekt potlačen.

[Vlastní]**[Expozice]**

- [Navýšení ISO] (→195)
- [Rozšířené ISO] (→195)
- [Reset. korek. expozice] (→195)

[Zaostř. / Uvol. závěrku]

- [Zámek AF/AE] (→107)
- [Aretace AF/AE] (→195)
- [AF závěrka] (→195)
- [Spoušť s namáč.] (→195)
- [I.ostření (AF)] (→195)
- [AF senzor oka] (→196)
- [Nastavení jednob. AF] (→196)
- [AF přisvětlení] (→196)
- [Ostření na střed] (→196)
- [Priorita ostř./spouš.] (→197)
- [Přep. zaostř. pro sv./vod.] (→197)
- [Pohyb rám. ostření ve smyčce] (→197)
- [Zobrazení AF zóny] (→197)
- [AF+MF doostření] (→198)
- [MF lupa] (→198)
- [Zobrazení MF lupy] (→198)

[Používání]

- [Fn tlačítko] (→54)
- [ISO zobrazení Nast.] (→198)
- [Komp. Expozice Nast.] (→199)
- [Q.MENU] (→53)
- [Nastavení voliče] (→42)
- [Ovládací prsteneč] (→43)
- [Nast. zámku ovládní] (→199)
- [Tlačítko Video] (→199)
- [Tlačítko videa (vzdálené)] (→297)
- [Nast.dotyku] (→199)
- [Ovladač zoomu] (→200)
- [Pomoc při kompozici a zoomu] (→38)

[Monitor/Displej]

- [Auto přehrání] (→200)
- [Monochr. živé zobraz.] (→201)
- [Trvalý náhled] (→201)
- [Zvýraznění obrysů] (→201)
- [Histogram] (→202)
- [Pomůcky] (→202)
- [Označení středu] (→202)
- [Zobr. přepaly] (→203)
- [Zebra] (→203)
- [Expozimetr] (→204)
- [MF vodičko] (→204)
- [Nast. zobr. displeje/hled.] (→44)
- [Zobr. info. na displeji] (→44)
- [Místo záznu] (→204)
- [Zobr. zbývající] (→204)
- [Přuvod. menu] (→204)

[Objektiv/Ostatní]

- [Návrat polohy objekt.] (→205)
- [Zatažení objektivu] (→205)
- [Rozezn. tvář] (→205)
- [Nastavení profilu] (→208)

MENU →  [Vlastní] →  [Expozice]

[Navýšení ISO]

Nastavení lze změnit zvýšením citlivosti ISO o úroveň 1 EV nebo 1/3 EV.

[Rozšířené ISO]

Číselné hodnoty, které lze nastavit pro citlivost ISO, lze rozšířit. (→109)

[Reset. korek. expozice]

Pokud se změní režim záznamu nebo se fotoaparát vypne, obnoví se výchozí hodnota nastavení kompenzace expozice.

MENU →  [Vlastní] →  [Zaostř. / Uvol. závěrku]

[Aretace AF/AE]

Ostření a expozice zůstanou uzamčeny, i když stisknete a přidržíte tlačítko [AF/AE LOCK] (nebo funkční tlačítko, na kterém je zaregistrována funkce [AF/AE LOCK]). Chcete-li zámek zrušit, stiskněte tlačítko ještě jednou.

[AF závěrka]

Určete, zda chcete či nechcete, aby při namáčknutí spouště proběhlo ostření automaticky.

[Spoušť s namáč.]

Závěrka se spustí okamžitě při namáčknutí spouště.

[I.ostření (AF)]

Jestliže bude rozmazání malé, ostření se nastaví automaticky i bez stisku spouště. (Zvyšuje spotřebu energie akumulátoru).

- Tato funkce není k dispozici v následujících případech:
 - Režim Náhled (Preview)
 - Při slabém osvětlení



MENU →  **[Vlastní]** →  **[Zaostř. / Uvol. závěrku]**

[AF senzor oka]

Při aktivaci snímače oka proběhne automatická úprava ostření.

- Funkce [AF senzor oka] nemusí pracovat, pokud je osvětlení nízké.

[Nastavení jednob. AF]

[Nast. jednobod. AF]	Nastavení doby, po kterou bude stránka zobrazena při namáčknutí spouště během nastavení režimu Automatické ostření na  .
[Zobraz. jednobod. AF]	Určuje, zda se bude zvětšené zobrazení, které se objevuje při nastavení režimu Automatické ostření na  zobrazovat v okně či celostránkově.







[AF přisvětlení]

AF přisvětlení se rozsvítí při namáčknutí spouště, pokud je na zaostření příliš temno.

- AF přisvětlení má účinnou vzdálenost 1,5 m.
- Sundejte clonu objektivu.
- AF přisvětlení je nastaveno na [OFF] v následujících případech:
 - [Nevšední scénérie], [Jasně modré nebe], [Romantický západ slunce], [Živý západ slunce], [Lesknoucí se voda], [Jasná noční scéna], [Studená noční obloha], [Teplá zářivá noční scéna], [Umělecká noční scéna], [Noční záběr z ruky] (režim Průvodce scéný)
 - Když je položka [Tichý režim] nastavena na [ON]

[Ostření na střed]

Oblast AF nebo MF lupu lze během záznamu posouvat kurzorovým tlačítkem.

- Pokud byla vybrána možnost , ,  nebo , můžete přemístit oblast AF. Pokud byla vybrána možnost , můžete přemístit pozici spuštění zámku, a pokud byla vybrána možnost , můžete přemístit pozici ostření.
- Nastavení funkcí přiřazených na kurzorová tlačítka pomocí funkce Rychlé menu (→52) nebo funkčními tlačítky (→54).
- V následujících případech je parametr [Ostření na střed] pevně nastaven na [OFF]:
 - [Lesknoucí se voda] (Režim Průvodce scéný)
 - Režim Kreativní
 - Při záznamu v režimu [Živé ořiznutí 4K]



MENU →  [Vlastní] →  [Zaostř. / Uvol. závěrku]

[Priorita ostř./spouš.]



Při pořizování snímků v režimu Automatické ostření lze určit, zda upřednostníte ostření nebo časování spuštění závěrky.

Pro každý režim ostření ([AFS/AFF], [AFC]) lze nastavit prioritu samostatně.

[FOCUS]	Pokud nebude zaostřeno, žádný snímek nebude pořízen.
[BALANCE]	Snímek bude pořízen po dosažení odpovídajícího vyvážení mezi ostřením a časováním spuštění závěrky.
[RELEASE]	Snímek bude pořízen, i když je objekt rozostřený.

[Přep. zaostř. pro sv./vod.]

Fotoaparát ukládá pozice ostření snímku samostatně při fotografování s přidržováním na výšku a na šířku. Fotoaparát ukládá následující pozice snímku pořízeného v předchozím čase.





- Poloha oblasti AF (Při nastavení [], [] a [])
- Pozice zobrazené prostřednictvím nástroje MF lupy

[Pohyb rám. ostření ve smyčce]

Při nastavení pozice oblasti AF nebo MF lupy lze oblast ostření přesouvat ve smyčce z jednoho okraje displeje na okraj protější.

[Zobrazení AF zóny]

Při aktivaci režimu Automatické ostření s nastavením [] (49zónové ostření) nebo režimu Vlastní zóna lze uskutečnit nastavení zobrazení oblasti AF.

[ON]	Zobrazení oblasti AF na stránce záznamu. <ul style="list-style-type: none"> • Při volbě výchozí oblasti AF v režimu [] (49zónové ostření) nebo [], [] nebo [] v režimu Vlastní zóna se oblast AF nezobrazí.
[OFF]	Zobrazení oblasti AF na stránce záznamu pouze na několik sekund po nastavení oblasti AF.

- Nastavení [ON] pracuje v následujících případech jako [OFF].
 - Při natáčení videosekvencí
 - Režim Kreativní video
 - Při fotografování ve formátu 4K





MENU →  [Vlastní] →  [Zaostř. / Uvol. závěrku]

[AF+MF doostření]

Během aktivace zámku ostření můžete provádět jemné ruční ostření (namáčknutím spouště při nastavení režimu ostření [AFS] nebo při aktivaci zámku ostření tlačítkem [AF/AE LOCK]).

[MF lupa]

Nastavení metody zobrazení MF lupy (zvětšená oblast).

	Chcete-li stránku zvětšit, otáčejte ovládacím kroužkem nebo stiskněte tlačítko  (◀).
	Stránka se zvětší otáčením ovládacího kroužku.
	Stránka se zvětší tlačítkem  (◀).
[OFF]	Stránka se nezvětší.

- MF lupa není k dispozici v následujících případech:
 - Během natáčení videosekvence
 - Při záznamu s  ([Předsér. snímání 4K]) funkce 4K Photo
 - Při použití digitálního zoomu

[Zobrazení MF lupy]

Určuje, zda se bude MF lupa (zvětšené zobrazení) nacházet v okně nebo celostránkovém zobrazení.

MENU →  [Vlastní] →  [Používání]

[ISO zobrazení Nast.]

■ [Před./zad. otočné voliče]

Nastavení funkce přiřazení ovladačů na stránce nastavení citlivosti ISO.

ISO / ISO	[Citlivost]/[Citlivost]
ISO LIMIT / ISO	[Aut. nast. hor. lim. ISO]/[Citlivost]
OFF / ISO	[OFF]/[Citlivost]
ISO / ISO LIMIT	[Citlivost]/[Aut. nast. hor. lim. ISO]
ISO / OFF	[Citlivost]/[OFF]

MENU →  [Vlastní] →  [Používání]

[Komp. Expozice Nast.]









■ [Tlač. kurzoru (nahoru/dolů)]

Nastavení funkce přiřazení tlačítek ▲ ▼ na stránce kompenzace expozice.

Nastavení: [] ([Expoziční vějíř]) / [OFF]

■ [Před./zad. otočné voliče]

Nastavení funkce přiřazení ovladačů na stránce kompenzace expozice.

 / 	[Korekce expozice]/[Korekce expozice]
 / 	[Nastav.blesku]/[Korekce expozice]
OFF / 	[OFF]/[Korekce expozice]
 / 	[Korekce expozice]/[Nastav.blesku]
 / OFF	[Korekce expozice]/[OFF]

[Nast. zámku ovládání]

Pokud je funkce [Zámek ovládání] přiřazena na funkční tlačítko prostřednictvím [Fn tlačítko] (→54) v menu [Vlastní] ([Používání]), můžete nastavit objekt, pro který bude operace zakázána.

[Kurzor]	Zákaz operace kurzorového tlačítka a tlačítka [MENU/SET].
[Dotykový panel]	Zákaz dotykových operací prostřednictvím dotykového panelu.
[Volič]	Zákaz ovládání předního a zadního ovladače a ovládacího kroužku.

[Tlačítko Video]

Aktivace/zákaz tlačítka videosekvence.

[Nast.dotyku]

Zapnutí/vypnutí funkce dotykového displeje.

[Dotykový panel]	Všechny dotykové funkce.
[Stiskněte záložku]	Ovládání záložek, např. [] zobrazené na pravé straně okna.
[Dot. ostření]	Optimalizace ostření [AF] nebo ostření a jasu [AF+AE] pro objekt označený dotykem.
[AF dotykové plochy]	Ovládání umožňující pohyb oblasti AF dotykem displeje, když se používá hledáček. (→101)





MENU →  [Vlastní] →  [Používání]

[Ovladač zoomu]

Změna nastavení operace se zoomem.

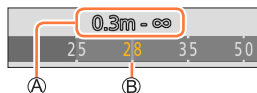
Q (Zoom)	Zoom pracuje normálním způsobem.
Q (Krokování zoomu)	<p>Při každé operaci se zoomem se zoom zastaví v poloze pro jednu z přednastavených ohniskových vzdáleností.</p> <p>Ⓐ Rozsah ostření Ⓑ Aktuální pozice zoomu</p> <ul style="list-style-type: none"> Toto nastavení nepracuje při záznamu videosekvencí a záznamu fotografií v režimu 4K s nastavením  ([Předsér. snímání 4K]).





MENU →  [Vlastní] →  [Monitor/Displej]

[Auto přehrání]

[Doba trvání (foto)]	Nastavte dobu, po kterou se budou statické snímky zobrazovat po jejich pořízení.
[Doba trvání (FOTOGRAFIE 4K)]	Nastavte dobu, po kterou se budou snímky 4K zobrazovat po jejich pořízení.
[Doba trvání (Dodatečné zaostření)]	Nastavte dobu, po kterou se budou zobrazovat snímky pořízené v režimu [Dodatečné zaostření].
[Priorita funkce přehráv.]	Umožňuje přepnout stránku přehrávání nebo odstranit snímky při aktivaci funkce [Auto přehrání].

- Pokud je parametr [Doba trvání (foto)] nastaven na [HOLD], snímky se nezobrazí, dokud nenamáčknete spoušť. V tomto případě se použije pevné nastavení [Priorita funkce přehráv.] jako [ON].



MENU →  [Vlastní] →  [Monitor/Displej]

[Monochr. živé zobraz.]

Stránku záznamu lze zobrazit černobíle.

- Pokud během záznamu použijete výstup HDMI, snímek se nezobrazí černobíle.
- Nastavení nemá vliv na zaznamenané snímky.

[Trvalý náhled]

V režimu ruční expozice lze na stránce záznamu zkontrolovat vliv zvolené hodnoty clonového čísla a rychlosti závěrky. Pod položkou [SET] můžete nastavit, zda použijete či nepoužijete [Trvalý náhled] na stránce MF Lupa.

- Při použití blesku je tato funkce vypnuta.



[Zvýraznění obrysů]

Pokud použijete ruční ostření, tato funkce automaticky přidá barvu do úseků snímku, které jsou zaostřeny (úseky, které mají jasné obrysy).

- Pokud je v nabídce [SET] nastaven parametr [Úroveň rozpoznání] na úroveň [HIGH], úseky, které se mají zvýraznit, jsou potlačeny, což umožňuje mnohem přesnější zaostření.
- Při změně nastavení funkce [Úroveň rozpoznání] se následujícím způsobem změní také nastavení položky [Barva zobrazení].

[Úroveň rozpoznání]	[HIGH]	↔	[LOW]
[Barva zobrazení]	 (světle modrá)	↔	 (modrá)
	 (žlutá)	↔	 (oranžová)
	 (žluto-zelená)	↔	 (zelená)
	 (růžová)	↔	 (červená)
	 (bílá)	↔	 (šedá)

- Při každém dotyku ikony [PEAK] v [>] se nastavení přepne v pořadí [PEAK L] ([Úroveň rozpoznání]: [LOW]) → [PEAK H] ([Úroveň rozpoznání]: [HIGH]) → [OFF].
- Tato funkce není k dispozici v následujícím případě:
 - [Hrubý monochromatický] (Režim Kreativní)

MENU →  [Vlastní] →  [Monitor/Displej]

[Histogram]

Lze zobrazit histogram.

Když je nastaveno [ON], můžete přesunout histogram tlačítky ▲▼◀▶.

- Přímá obsluha dotykem je možná i na obrazovce pro záznam.

Zobrazuje graf rozložení jasu ve snímku – například pokud má graf špičky vpravo, na snímku je několik jasných úseků. Vrcholek ve středu grafu představuje správnou úroveň jasu (správnou expozici). Lze jej použít jako referenci pro korekci expozice apod.

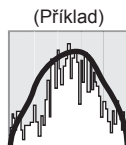



Tmavé ← OK → Jasně

- Pokud histogram není za následujících podmínek stejný jako u zaznamenaného snímku, zobrazí se oranžově:
 - Během kompenzace expozice
 - Při odpálení blesku.
 - Pokud není dosaženo správné expozice, například při nedostatečném osvětlení.



[Pomůcky]

Nastavení vzoru vodících linek zobrazovaných během záznamu.

- Když vyberete , můžete přesunout vodící linku tlačítky ▲▼◀▶.
- Pozici lze nastavit přímo dotykem  na vodící lince stránky záznamu.
- Vodící linka se nezobrazuje během fotografování panoramatického snímku.

[Označení středu]

Zobrazí se křížek [+], který označuje střed displeje záznamu.

MENU →  [Vlastní] →  [Monitor/Displej]

[Zobr. přepaly]

Pokud je aktivována funkce [Auto přehrání] nebo během přehrávání, přeexponované úseky lze na displeji zvýraznit blikáním.

- Chcete-li přeexponované úseky potlačit, pomocí histogramu poříďte snímek s nastavenou zápornou kompenzací expozice jako referenci atd.
- Během prohlížení fotografií ve formátu 4K, přehrávání snímků pořízených v režimech [Dodatečné zaostření], Vícenásobné přehrávání, Kalendář nebo Přehrávání se zoomem je tato funkce vypnuta.
- Nastavení nemá vliv na zaznamenané snímky.

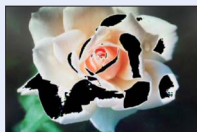

[Zebra]

Oblast snímku, která by mohla způsobit přeexponování, můžete zkontrolovat tak, že ji zobrazíte pomocí rastru zebra.

[ZEBRA1]:





[ZEBRA2]:



Úroveň jasu, která se zobrazí pro každý rastr zebra, nastavte volbou [SET].

- Rozsah jasu, z něhož můžete vybírat, je [50%] až [105%]. Nastavení [OFF] je k dispozici pro [Zebra 2]. Pokud byla vybrána hodnota [100%] nebo [105%], s rastroem zebra se zobrazí pouze přeexponované oblasti. Pokud byla nastavena nižší číselná hodnota, rozsah úrovně jasu, který se má zobrazit v každém rastru zebra, vzroste.

- Chcete-li přeexponované úseky potlačit, pomocí histogramu poříďte snímek s nastavenou zápornou kompenzací expozice jako referenci atd.
- Zobrazený rastr zebra se nezaznamenává.
- Pokud je v menu [Vlastní] ([Používání]) nastavena položka [Zebra] na [Fn tlačítko] (→54), při každém stisku přiřazeného funkčního tlačítka se bude nastavení přepínat v tomto pořadí: [Zebra 1] → [Zebra 2] → [Zebra vypnuta]. Když nastavíte rastr [Zebra 2] na [OFF], nastavení můžete rychle přepínat v tomto pořadí: [Zebra 1] → [Zebra vypnuta].

MENU →  [Vlastní] →  [Monitor/Displej]

[Expozimetr]

Lze zobrazit měřič expozice.

 Měřič expozice

- Pokud tuto funkci nastavíte na [ON], měřič expozice se zobrazí po dobu aktivace funkce Program Shift, během nastavování clony a rychlosti závěrky.
- V červeně vyznačeném rozsahu není dosažení správné expozice možné.
- Pokud se měřič expozice nezobrazí, stiskem tlačítka [DISP.] přepněte zobrazení na displeji.
- Pokud přibližně během 4 sekund nedojde k žádné operaci, měřič expozice se vypne.

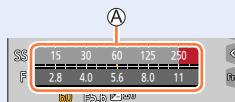

[MF vodítko]

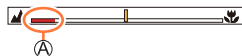

Během ručního ostření se zobrazí vodící linky. Můžete si ověřit, zda se bod ostření nachází u bližší nebo vzdálenější strany.

 Ukazatel ∞ (nekonečno)



[Místo záznu]

Přepínání nastavení zorného úhlu pro záznam statických snímků a videosekvencí.

	Označení úhlu záběru při záznamu statických snímků.
	Označení úhlu záběru při záznamu videosekvencí.



- Vyznačená oblast záznamu je přibližná.
- Při fotografování ve formátu 4K nebo záznamu v režimu [Dodatečné zaostření] se pro parametr [Místo záznu] použije fixní nastavení .

[Zobr. zbývající]

Přepínání mezi zobrazením počtu zaznamenaných snímků, které lze pořídit, a dostupnou délkou záznamu.

[Průvod. menu]

Při přepnutí ovladače režimů na [SCN]/ lze zobrazit stránku výběru.

MENU →  **[Vlastní]** →  **[Objektiv/Ostatní]**

[Návrat polohy objekt.]

Zachování polohy zoomu a ostření, pokud je fotoaparát vypnutý.

[Zatažení objektivu]

Nastavení určuje, zda se po zobrazení stránky přehrávání zasune nebo nezasune tubus objektivu.

[Rozezn. tváří]

Funkce Rozeznávání tváře rozpozná tvář podobnou zaregistrované tváři a pro tvář s vyšší prioritou automaticky upraví ostření a expozici. Fotoaparát automaticky rozezná osobu, na kterou chcete zaostřit, a i když stojí v pozadí nebo na kraji skupinového snímku, zaznamená její tvář zřetelně.

Nastavení: [ON] / [OFF] / [MEMORY]

■ Jak pracuje funkce Rozeznávání tváře



Během záznamu

- Fotoaparát rozezná zaregistrovanou tvář a nastaví ostření a expozici.
- Pokud jsou rozeznány zaregistrované tváře, k nimž byla zadána jména, jejich jména se zobrazí (max. 3 osoby).

Během přehrávání

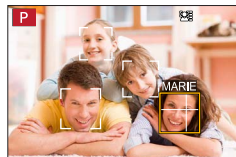
- Zobrazí se jméno a věk.





MENU →  **[Vlastní]** →  **[Objektiv/Ostatní]**

■ Registrace snímků obličeje

Lze zaregistrovat snímky tváří až 6 osob, společně s informacemi, jako jména a data narození.

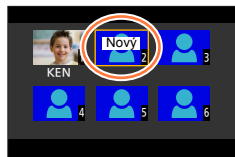
- 1 Tlačítkem ▼ vyberte [MEMORY] a stiskněte [MENU/SET]
- 2 Tlačítky ▲▼◀▶ vyberte [Nový] a stiskněte [MENU/SET]



- 3 Obličej zarovnejte s vodítky a fotografujte
 - Jiné tváře než tváře lidských bytostí (např. zvířat) nelze registrovat.
 - Při stisku tlačítka ▶ nebo dotyku  se zobrazí vysvětlení.

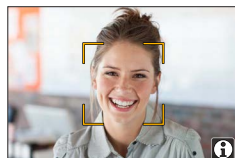



- 4 Tlačítky ▲▼ vyberte položku, kterou chcete upravit, a stiskněte [MENU/SET]

[Jméno]	Zadejte název. • Podrobnosti o vkládání znaků naleznete v kapitole „Vkládání textu“ (→58)
[Věk]	Nastavte datum narození.
[Přidat snímky]	U jedné osoby lze zaregistrovat až 3 snímky obličeje. <ol style="list-style-type: none"> 1 Tlačítky ◀▶ vyberte [Přidat] a stiskněte [MENU/SET] <ul style="list-style-type: none"> • Pokud bude kurzorovým tlačítkem vybrán zaregistrovaný snímek obličeje, zobrazí se stránka pro potvrzení mazání. Chcete-li snímek obličeje odstranit, vyberte [Ano]. 2 Vyfotografujte snímek (krok 3)

■ Úprava nebo odstranění informací o zaregistrovaných osobách

- 1 Tlačítkem ▼ vyberte [MEMORY] a stiskněte [MENU/SET]
- 2 Tlačítky ▲▼◀▶ vyberte snímek osoby, jejíž profil chcete upravit nebo odstranit, a stiskněte [MENU/SET]
- 3 Tlačítky ▲▼ vyberte položku a stiskněte [MENU/SET]

[Úprava údajů]	Úprava jména nebo jiné zaregistrované informace. (Krok 4) odstavce „Registrace snímků obličeje“)
[Priorita]	Nastavení pořadí priority pro ostření a expozici. <ol style="list-style-type: none"> 1 Tlačítky ▲▼◀▶ vyberte pořadí registrace a stiskněte [MENU/SET]
[Vymazat]	Odstraní informace a snímky obličejů zaregistrovaných osob.

MENU →  **[Vlastní]** →  **[Objektiv/Ostatní]**

Tipy pro fotografování při registraci snímků obličeje

- Ujistěte se, zda má osoba otevřené oči a zavřená ústa, zda má obličej nasměrovaný přímo na fotoaparát, a přesvědčte se, zda její vlasy nezakrývají obrysy obličeje, oči a obočí.
- Ujistěte se, že na obličej nedopadají žádné velké stíny. (Během registrace se nepoužívá blesk.)



Dobrý příklad pro registraci tváře



Pokud se zdá, že má fotoaparát s rozeznáváním tváře při záznamu problémy

- Zaregistrujte další snímky tváře stejné osoby v interiéru a venku nebo s jiným výrazem či z jiného úhlu.
- Zaregistrujte další snímky na místě, kde fotografujete.
- Pokud už není zaregistrovaná osoba rozeznávána, zaregistrujte ji znovu.
- V některých případech fotoaparát dokonce nemůže zaregistrované osoby rozeznat nebo je rozeznává nesprávně – záleží to na jejich výrazu nebo na prostředí.

- **[Rozezn. tváří] funguje pouze v režimu automatického ostření nastaveném na [👤].**
- Informace o rozeznávání tváře bude obsahovat pouze první snímek ze záznamu snímků v sérii.
- Jméno osoby rozpoznané v prvním snímku se zobrazí v případě skupinových snímků.
- Tato funkce není k dispozici v následujících případech:
 - [Efekt miniaturny] (Režim Kreativní)
 - Během natáčení videosekvence
 - Při záznamu fotografií v režimu 4K
 - Při záznamu v režimu [Dodatečné zaostření]
 - Při použití [Časosběrný snímek]

MENU →  [Vlastní] →  [Objektiv/Ostatní]

[Nastavení profilu]

Chcete-li do snímku zaznamenat jméno či věk v měsících/letech, před jeho pořízením můžete zadat jméno či datum narození dítěte nebo domácího mazlíčka.

Nastavení: [] ([Dítě1]) / [] ([Dítě2]) / [] ([Mazlíček]) / [OFF] / [SET]

■ Zadání jména a věku v měsících/letech

- ① Tlačítky ▼ vyberte [SET] a stiskněte [MENU/SET]
- ② Tlačítky ▲ ▼ vyberte [Dítě1], [Dítě2] nebo [Mazlíček] a stiskněte [MENU/SET]
- ③ Tlačítky ▲ ▼ vyberte položku [Věk] nebo [Jméno] a stiskněte [MENU/SET]
- ④ Tlačítkem ▼ vyberte [SET] a stiskněte [MENU/SET]
 - Zadejte položku [Věk].
 - Zadejte položku [Jméno].
 - Podrobnosti o vkládání znaků naleznete v kapitole „Vkládání textu“ (→58)

■ Zrušení zobrazení jména a věku v měsících/letech

Režim [Nastavení profilu] nastavte na [OFF].

- Nastavení [Jméno] a [Věk] pro tisk lze vytvořit na počítači pomocí softwaru „PHOTOfunSTUDIO“, který si stáhnete z webových stránek. Pomocí funkce [Text.značka] lze statický snímek opatřit také textem.
- Nastavení [Nastavení profilu] není dostupné při fotografování ve formátu 4K nebo při záznamu v režimu [Dodatečné zaostření].
- Jméno nebo věk v měsících/letech nemůžete vložit v následujících případech:
 - Během natáčení videosekvence
 - Statické snímky, které lze pořizovat během natáčení videosekvencí



[Nastavení]

MENU → 🔧 [Nastavení]

- [Online návod] (→209)
- [Nast. profilů] (→87)
- [Nastavit hodiny] (→33)
- [Světový čas] (→209)
- [Datum cesty] (→210)
- [Wi-Fi] (→210)
- [Bluetooth] (→211)
- [Kontrolka bezdrát. připoj.] (→211)
- [Pípnutí] (→211)
- [Úsporný režim] (→212)
- [Rychlost zobrazování monitoru] (→213)
- [Rychlost zobrazování hledáčku] (→213)
- [Zobrazení displeje] / [Hledáček] (→213)
- [Podsvícení monitoru] (→214)
- [Senzor hledáčku] (→214)
- [Režim USB] (→214)
- [Připojení TV] (→215)
- [Jazyk] (→216)
- [Firmware info] (→216)
- [Nast. složky/souboru] (→216)
- [Vynulovat] (→218)
- [Resetovat] (→218)
- [Resetovat Nastavení Sítě] (→218)
- [Úprava vodováhy.] (→219)
- [Demo režim] (→219)
- [Formátovat] (→28)

[Online návod]

Nastavení: [Zobrazení adresy URL] / [Zobrazení QR kódu]

[Světový čas]

Nastavení času vaší domovské oblasti a cíle cesty.

- Po nastavení položky [Doma] můžete nastavit položku [Cíl cesty].

Nastavení: [Cíl cesty] / [Doma]

1 Tlačítky ▲ ▼ vyberte položku [Cíl cesty] nebo [Doma] a stiskněte [MENU/SET]**2** Tlačítky ◀ ▶ vyberte oblast a stiskněte [MENU/SET]

Pokud byl vybrán [Cíl cesty]



Pokud bylo vybráno [Doma]

- Ⓐ Aktuální čas ve vybraném cíli cesty
- Ⓑ Jméno města/oblasti
- Ⓒ Rozdíl oproti domácímu času



■ Pro nastavení letního času

V kroku **2** stiskněte **▲**. (Chcete-li nastavení zrušit, stiskněte znovu)

- Pokud je nastaven letní čas , aktuální čas se posune o 1 hodinu vpřed. Pokud bude nastavení zrušeno, čas se automaticky vrátí na aktuální čas.

■ Až se vrátíte z cíle své cesty

Vyberte [Doma] v kroku **1** a stiskněte [MENU/SET].

- Pokud nelze cíl cesty najít v oblasti zobrazené na displeji, proveďte nastavení na základě rozdílu s domácím časem.

[Datum cesty]

■ [Plán cesty]

Pokud nastavíte plán cesty a vyfotografujete snímky, zaznamená se den vaší cesty, v němž byl snímek pořízen.

■ Záznam [Lokalita]

Po nastavení [Plán cesty] můžete nastavit lokalita.

- Podrobnosti o vkládání znaků naleznete v kapitole „Vkládání textu“ ([→58](#))
- Chcete-li vytisknout údaj [Lokalita] nebo počet dní, které uplynuly, použijte funkci [Text.značka] ([→231](#)) nebo tiskněte pomocí softwaru „PHOTOfunSTUDIO“.
- Datum cesty se vypočítává z nastaveného data odjezdu a data nastaveného v hodinách fotoaparátu. Pokud je zadán cíl cesty v [Světový čas], uplynulé dny se přepočítají podle místního času cíle cesty.
- Pokud je položka [Plán cesty] nastavena na [OFF], uplynulé dny se nezaznamenávají. Nezobrazují se, ani když je položka [Plán cesty] nastavena na [SET] po pořízení záznamu.
- Pokud již datum návratu uplynulo, nastavení [Plán cesty] se automaticky zruší.
- [Datum cesty] nelze zaznamenat pro videosekvence ve formátu AVCHD.
- Údaj [Lokalita] nelze zaznamenat při natáčení videosekvencí, pořizování fotografií 4K nebo při záznamu v režimu [Dodatečné zaostření].

[Wi-Fi]

■ [Funkce Wi-Fi] ([→276](#))

■ [Nastavení Wi-Fi] ([→282](#))



 →  [Nastavení]

[Bluetooth]

- [Bluetooth] (→242)
- [Vzdálené buzení] (→249)
- [Návrat z režimu spánku] (→253)
- [Auto přenos] (→255)
- [Protokolování polohy] (→257)
- [Aut. nast. hodin] (→258)
- [Nastavení sítě Wi-Fi]

Registrace bezdrátového přístupového bodu. (→276)

- Bezdrátový přístupový bod použitý k připojení Wi-Fi se registruje automaticky.
- Lze zaregistrovat až 17 bezdrátových přístupových bodů. Pokud se pokusíte zaregistrovat více než 17 přístupových bodů, nejstarší zaregistrované body budou odstraněny.
- Při spuštění příkazu [Resetovat Nastavení Sítě] budou zaregistrované přístupové body odstraněny.

[Kontrolka bezdrát. připoj.]

Indikátor se rozsvěcí během činnosti bezdrátové funkce.

Nastavení: [ON] / [OFF]

[Pípnutí]

Nastaví zvuk pípnutí nebo zvuk závěrky.

- [Hlas. pípnutí]
- [Hlas.závěrky]
- [Tón závěrky]

- Pokud je režim [Tichý režim] nastaven na [ON], položka [Pípnutí] bude nedostupná.

 →  [Nastavení]

[Úsporný režim]

■ [Režim spánku]

Pokud se fotoaparát během časového intervalu vybraného v nastavení nepoužije, automaticky se vypne.

- Pokud chcete použít fotoaparát znovu, namáčkněte spoušť nebo jej zapněte.

■ [Režim spánku (Wi-Fi)]

Pokud se fotoaparát přibližně během 15 minut bez Wi-Fi připojení nepoužije, automaticky se vypne.

- Pokud chcete použít fotoaparát znovu, namáčkněte spoušť nebo jej zapněte.

■ [Auto vypnutí LVF/displ.]

Pokud se fotoaparát během časového intervalu vybraného v nastavení nepoužije, displej/hledáček se automaticky se vypne.

- Chcete-li displej/hledáček znovu zapnout, stiskněte libovolné tlačítko.

● Tato funkce není k dispozici v následujících případech:

- Během natáčení/přehrávání videosekvence
- Při záznamu s  ([Předsér. snímání 4K]) funkce 4K Photo
- Během záznamu v režimu [Multiexpozice]
- Při připojení k počítači/tiskárně
- Během prezentací
- Při použití [Časoběrný snímek]
- Když je položka [Automatické snímání] v [Fázová animace] nastavena na [ON]
- Když se výstup HDMI používá k záznamu.
- Při používání AC síťového adaptéru (volitelný doplněk) a DC redukce pro napájení (volitelný doplněk) je funkce [Režim spánku] nebo [Režim spánku (Wi-Fi)] vypnuta.



 →  [Nastavení]

[Rychlost zobrazování monitoru] / [Rychlost zobrazování hledáčku]





Nastavení rychlosti zobrazení displeje nebo hledáčku.

[ECO 30fps]	Minimalizuje se spotřeba elektrické energie a provozní doba se prodlouží.
[60fps]	Pohybující se objekt lze zobrazit v plynulém zpomaleném pohybu. Toto nastavení je vhodné pro záznam rychle se pohybujících objektů.

- Pokud je parametr [Rychlost zobrazování monitoru] nebo [Rychlost zobrazování hledáčku] (nebo oba) nastaven na [ECO 30fps], funkce digitální zoom nebude dostupná.
- V následujících případech nelze nastavit [ECO 30fps]:
 - Režim Kreativní video
 - Při fotografování ve formátu 4K
 - Při záznamu v režimu [Dodatečné zaostření]
- Když se výstup HDMI používá k záznamu, režimy [Rychlost zobrazování monitoru] a [Rychlost zobrazování hledáčku] jsou vypnuty.
- Nastavení [Rychlost zobrazování monitoru]/[Rychlost zobrazování hledáčku] nemá vliv na zaznamenaný snímek.

[Zobrazení displeje] / [Hledáček]

Úprava jasu a barev displeje nebo hledáčku.

 [Jas]	Úprava jasu.
 [Kontrast]	Úprava kontrastu.
 [Nasycení]	Úprava barevné svěžesti.
 [Červený tón]	Úprava odstínu červené.
 [Modrý tón]	Úprava odstínu modré.





- Pokud se používá displej, dojde k úpravě zobrazení na displeji, pokud se používá hledáček, upraví se zobrazení v hledáčku.
- Některé objekty mohou vypadat jinak než ve skutečnosti, ale zaznamenaný snímek nebude ovlivněn.





 →  [Nastavení]

[Podsvícení monitoru]

Nastavení jasu displeje podle úrovně osvětlení prostředí.

 (Auto)	Během záznamu se jas nastavuje automaticky podle jasu v okolí fotoaparátu. Během přehrávání bude úroveň jasu stejná jako při posledním záznamu. (Pokud jste od posledního zapnutí fotoaparátu nepořídili žádný záznam, použije se standardní jas.)
 (Režim 1)	Zvýšená úroveň jasu.
 (Režim 2)	Standardní úroveň jasu.
 (Režim 3)	Snížená úroveň jasu.



- Některé objekty mohou vypadat jinak než ve skutečnosti, ale zaznamenaný snímek nebude ovlivněn.
- Nastavení [] nebo [] zkracuje provozní dobu.

[Senzor hledáčku]

[Citlivost]	Toto nastavení použijte k nastavení citlivosti snímače oka.
[Hledáček/displej]	Toto nastavení použijte k přepínání mezi hledáčkem a displejem. [LVF/MON AUTO] (Automatické přepínání mezi hledáčkem a displejem) / [LVF] (Zobrazení v hledáčku) / [MON] (Zobrazení na displeji) • Po přepnutí zobrazení tlačítkem [LVF] se změní také nastavení [Hledáček/displej].

[Režim USB]

Výběr komunikační metody při připojení fotoaparátu k počítači nebo tiskárně kabelem pro USB připojení (součást dodávky).

 [Volba typu spojení]	Při každém připojení fotoaparátu k počítači nebo tiskárně kompatibilní s PictBridge vyberte komunikační metodu.
 [PC(Storage)]	Vyberte při připojení k počítači.
 [PictBridge(PTP)]	Vyberte při připojení k tiskárně kompatibilní s PictBridge.



 →  [Nastavení]

[Připojení TV]

■ [Režim HDMI (přehrávat)]

Nastavení výstupního formátu.

[AUTO]	Výstupní rozlišení se stanovuje automaticky na základě informací z připojeného televizoru.
[4K/25p]	Obrazový výstup s rozlišením 3840×2160 pixelů používající metodu postupného snímání bodů pro stanovený počet efektivních řádků (2 160 řádků). Bez ohledu na nastavení [4K/25p] se budou videosekvence ve formátu MP4 natočené s nastavením [4K/100M/30p] přehrávat s rozlišením „4K/30p“.
[1080p]	Obrazový výstup používající metodu postupného snímání bodů pro stanovený počet efektivních řádků (1 080 řádků).
[1080i]	Obrazový výstup používající metodu prokládaného snímání bodů pro stanovený počet efektivních řádků (1 080 řádků).
[720p]	Obrazový výstup používající metodu postupného snímání bodů pro stanovený počet efektivních řádků (720 řádků).
[576p]	Obrazový výstup používající metodu postupného snímání bodů pro stanovený počet efektivních řádků (576 řádků). K výstupu snímání lze podle připojeného televizoru použít 480 dostupných řádků.

- Pokud se při nastavení [AUTO] neobjeví na televizoru žádný obraz, zvolte místo [AUTO] jiné pevné nastavení a použijte formát, který váš televizor podporuje. (Přečtěte si návod k obsluze televizoru.)

■ [Zobr.(REC) info při HDMI]

Nastavte, zda se budou zobrazovat údaje o záznamu během pořizování snímků během sledování na televizoru nebo na jiném zařízení připojeném k fotoaparátu MicroHDMI kabelem. (→285)

■ [VIERA link]

Pokud vyberete [ON], ovládání fotoaparátu a zařízení kompatibilního s funkcí VIERA Link MicroHDMI kabelem se automaticky propojí a umožní ovládání fotoaparátu dálkovým ovladačem zařízení kompatibilního s funkcí VIERA Link. (→286)



 →  [Nastavení]

[Jazyk]

Nastavení jazyka zobrazeného na displeji.

- Nastavíte-li omylem jiný jazyk, vyberte v menu ikon položku [3/0] a nastavte požadovaný jazyk.

[Firmware info]

Zkontrolujte verzi firmwaru fotoaparátu.

- Pokud během zobrazení verze stisknete [MENU/SET], zobrazí se informace o softwaru, např. licence.

[Nast. složky/souboru]

Nastavení názvů složky a souboru k ukládání snímků.

Název složky	Název souboru
<p>100ABCDE</p> <p>① ②</p>	<p>PABC0001.JPG</p> <p>① ② ③ ④</p>
<p>① Číslo složky (3 místa, 100–999)</p> <p>② Uživatelsky definované 5místné číslo</p>	<p>① Prostředí barev ([P]: sRGB, [_]: AdobeRGB)</p> <p>② Uživatelsky definované 3místné číslo</p> <p>③ Číslo souboru (4 místa, 0001–9999)</p> <p>④ Přípona souboru</p>



 →  [Nastavení]

[Vybrat složku]	Výběr složky k ukládání snímků. • Počet souborů, které lze uložit, se zobrazuje u názvu složky.	
[Vytvořit novou složku]	[OK]	Vytvoření nové složky se vzestupným číslem. • Pokud není na paměťové kartě dostupná žádná složka, zobrazí se stránka resetování čísla složky.
	[Změnit]	Vytvoření nové složky využívající stejné uživatelsky definované 5místné číslo tvořící název složky jako aktuální nastavení. Vytvoření nové složky využívající nové uživatelsky definované 5místné číslo tvořící název složky pro změnu aktuálního názvu složky. • Znaky, které lze vložit: velké alfanumerické znaky, číslice a [_] • Podrobnosti o vkládání znaků naleznete v kapitole „Vkládání textu“ (→58)
[Nast. názvu souboru]	[Odkaz na číslo složky]	Nastavení stejného čísla v názvu složky jako uživatelsky definovaného 3místného čísla pro název souboru.
	[Uživatelské nastavení]	Vytvoření názvu souboru zadáním nového uživatelsky definovaného 3místného čísla. • Znaky, které lze vložit: velké alfanumerické znaky, číslice a [_] • Podrobnosti o vkládání znaků naleznete v kapitole „Vkládání textu“ (→58)

- Do jediné složky lze uložit až 1 000 souborů.
- Sériová čísla od 0001 do 9999 jsou přiřazena souborům uloženým v pořadí, v němž byly snímky pořízeny. Když se cílová složka změní, soubor je uložen s číslem následujícím předchozí číslo souboru.
- V následujících případech se nová složka vytvoří automaticky s dalším číslem složky, když bude uložen další soubor.
 - Když bude do složky uloženo 1 000 souborů
 - Když bude do složky uloženo soubor obsahující číslo souboru „9999“
- Pokud již existují složky s čísly od 100 do 999, nelze vytvořit novou složku. Doporučujeme uložit všechny důležité snímky do počítače nebo jiného zařízení a naformátovat kartu.

 →  [Nastavení]

[Vynulovat]

Vynulování čísel souborů snímků. (Aktualizuje se číslo složky a číslování souborů bude zahájeno číslem 0001.)

- Reset čísla složky na 100:

Nejprve naformátujte kartu a čísla souborů resetujte pomocí funkce [Vynulovat]. Poté na stránce resetování čísla složky vyberte [Ano].

- Lze přiřadit číslo složky v rozsahu 100 až 999.

Číslování nelze resetovat, pokud číslo složky dosáhne 999. V takovém případě si všechny důležité snímky uložte do počítače a kartu naformátujte (→28).

[Resetovat]

Následující nastavení se změní na výchozí.

■ Nastavení záznamu

■ Základní nastavení (nastavení [Nastavení Wi-Fi] a [Bluetooth])

■ Uživatelské nastavení (nastavení [Rozezn. tváří] a [Nastavení profilu])

■ Základní/Uživatelské nastavení

(kromě nastavení [Nastavení Wi-Fi], [Bluetooth], [Rozezn. tváří] a [Nastavení profilu])

- Po resetování základního/vlastního nastavení budou resetována také následující nastavení:
 - Nastavení [Světový čas]
 - Nastavení [Datum cesty] (datum odjezdu, datum návratu, [Lokalita])
 - Nastavení položek [Otáčení sn.], [Třídění snímků] a [Potvrzení vymazání] z menu [Přehrávání]
- Čísla složek a nastavení hodin nebudou vynulována.

[Resetovat Nastavení Sítě]

U síťových nastavení se obnoví výchozí hodnoty, např. informace o zařízení, které jste si zaregistrovali prostřednictvím [Nastavení Wi-Fi] nebo [Bluetooth].

(S výjimkou [LUMIX CLUB])



 →  [Nastavení]

[Úprava vodováhy.]

■ [Upravit]

Fotoaparát držte ve vodorovné poloze a stiskněte [MENU/SET]. Proběhne seřízení detekce horizontu.

■ [Reset hodnoty vodováhy]

Obnoví se výchozí nastavení detekce horizontu.

[Demo režim]

V režimu [Dodatečné zaostření] můžete se snímkem zkusit ostření, zvýraznění apod.

[Moje nabídka]

[Nast. Moje nabídka]

Často používaná menu lze zaregistrovat pod položkou [Moje nabídka]. Lze zaznamenat až 23 menu.

 →  [Moje nabídka] → [Nast. Moje nabídka]

[Přidat]	Výběr a registrace menu, které se zobrazí pod položkou [Moje nabídka].
[Seřazení]	Změna pořadí menu, které se zobrazují pod položkou [Moje nabídka]. Vyberte menu, jehož pořadí chcete změnit, a nastavte nové umístění.
[Vymazat]	Odstranění menu zaregistrovaného pod položkou [Moje nabídka]. [Odstranit položku]: Menu pro výběr a odstranění. [Vymazat vše]: Odstranění všech registrovaných menu.
[Zobr. z Moje nabídka]	Nastavení výchozího zobrazení pro stránky s menu. [ON]: Zobrazení položek [Moje nabídka] [OFF]: Zobrazení menu používaného předtím



[Přehrávání]

- [Diaprojekce] (→221)
- [Přehrávání] (→222)
- [Ochrana] (→223)
- [Hodnocení] (→223)
- [Edit.názvu] (→224)
- [Upravit tváře] (→224)
- [Zpracování RAW] (→225)
- [Hrom. ulož. FOTOGR. 4K] (→227)
- [Světelná kompozice] (→228)
- [Sekvenční kompozice] (→229)
- [Smazat retušování] (→230)
- [Text.značka] (→231)
- [Zm.rozl.] (→232)
- [Stříh] (→233)
- [Otočit] (→233)
- [Rozdělit] (→234)
- [Časosběrné video] (→234)
- [Fázové video] (→235)
- [Otáčení sn.] (→235)
- [Třídění snímků] (→235)
- [Potvrzení vymazání] (→236)

● Nastavení nebo úpravy snímků nemusí být k dispozici u snímků pořízených jinými fotoaparáty.

■ Výběr snímků po výběru [Jeden] nebo [Více]

Pokud není položka [Jeden] a [Více] k dispozici, vyberte snímek stejným způsobem, jako při volbě [Jeden].

[Jeden]

① Tlačítka ◀▶ vyberte statický snímek a stiskněte

[MENU/SET]

- Zobrazí-li se v pravém dolním rohu obrazovky [Nast./zrušit], bude nastavení při dalším stisku [MENU/SET] zrušeno.

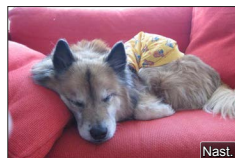

[Více]

Zobrazí-li se podobná obrazovka jako na pravém obrázku:

① Tlačítka ▲▼◀▶ vyberte statický snímek a stiskněte

[MENU/SET] (opakovat)

- Zrušení → stiskněte [MENU/SET] ještě jednou.

② Proveďte stiskem tlačítka [DISP.]

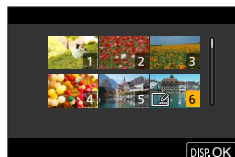

Zobrazí-li se podobná obrazovka jako na pravém obrázku:

① Tlačítka ▲▼◀▶ vyberte statický snímek a stiskněte

[MENU/SET] (opakovat)

- Zrušení → stiskněte [MENU/SET] ještě jednou.

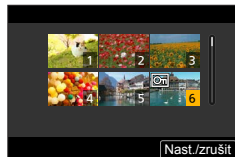

[Diaprojekce]





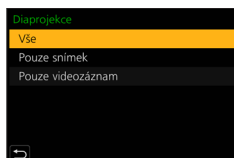

Automaticky přehraje zaznamenané snímky, jeden za druhým. Lze také uspořádat prezentace podle kategorie snímků, například pouze statické snímky nebo pouze videosekvence. Doporučeno pro sledování na obrazovce televizoru.

MENU →  **[Přehrávání]** → **[Diaprojekce]**

1 Tlačítka ▲ ▼ vyberte položku a stiskněte [MENU/SET]

- Pokud vyberete režim [Pouze snímek], budou se přehrávat také sekvenční soubory 4K zaznamenané v režimu [Dodatečné zaostření].
- Ze snímků pořízených v režimu [Dodatečné zaostření] se přehraje pouze zaostřený reprezentativní snímek.

**2 Tlačítkem ▲ vyberte [Start] a stiskněte [MENU/SET]****■ Operace během prezentace**

Ovládání	Ovládání dotykem	Popis
▲		Přehrát / pauza
◀		Předchozí
▶		Další
▼		Zastavení
		Zvýšení hlasitosti
		Snížení hlasitosti



■ Změnit nastavení

Vyberte [Efekt] nebo [Nastavení] a stiskněte [MENU/SET].

[Efekt]	Tímto způsobem lze při přepínání z jednoho snímku na druhý zvolit obrazové efekty.	
[Nastavení]	[Doba trvání]	[Doba trvání] lze nastavit pouze při nastavení položky [Efekt] na [OFF].
	[Zopakovat]	[ON] / [OFF]
	[Zvuk]	[AUTO]: U statických snímků se bude přehrávat hudba a u videosekvencí se přehraje zvukový záznam. [Hudba]: Přehraje se efekťová hudba. [Zvuk]: Zvuk se přehrává z videosekvencí. [OFF]: Hudba a zvuk se nepřehraje.

- Během prezentace sériových souborů 4K zůstanou snímky zaznamenané v režimu [Dodatečné zaostření] nebo skupinové snímky a efekty vypnuty, i když bude aktivován režim [Efekt].
- Při přehrávání následujících snímků v prezentaci, bude nastavení [Doba trvání] neaktivní.
 - Videosekvence
 - Dávkové soubory 4K
 - Snímky zaznamenané v režimu [Dodatečné zaostření]
 - Panoramatické snímky
 - Snímky ze skupiny

[Přehrávání]

Výběr typu snímků a přehrávání. ([Běžné přehr.], [Pouze snímek], [Pouze videozáznam])

MENU →  **[Přehrávání]** → **[Přehrávání]**

1 Tlačítka ▲ ▼ vyberte položku a stiskněte [MENU/SET]

- Pokud vyberete režim [Pouze snímek], budou se přehrávat také sekvenční soubory 4K zaznamenané v režimu [Dodatečné zaostření].



[Ochrana]

Nastavení ochrany, která znemožní odstranění snímků. Zabrání odstranění důležitých snímků.

MENU →  **[Přehrávání]** → **[Ochrana]**

1 Vyberte snímek (→220)**■ Vymazat vše**

Vyberte položku [Ochrana] → [Zrušit] → [Ano] a poté stiskněte [MENU/SET]



Pokud nastavíte zámek proti přepsání na paměťové kartě do pozice „LOCK“ (ZÁMEK), snímek nebude odstraněn.

- Při formátování bude snímek odstraněn, i když je opatřen ochranou.
- Postup nemusí být účinný při používání jiného zařízení.

[Hodnocení]

Snímky můžete opatřit označením v pěti úrovních (hodnocení). Po provedení [Hodnocení] budou dostupné následující operace.

- Odstranění všech snímků kromě označených.
- Úroveň hodnocení snímků lze ověřit vyvoláním podrobností o souboru v systémech Windows 10, Windows 8.1 a Windows 8 (pouze snímky ve formátu JPEG).

MENU →  **[Přehrávání]** → **[Hodnocení]**

1 Vyberte snímek (→220)**2 Tlačítka ◀▶ vyberte úroveň hodnocení (1 až 5) a stiskněte [MENU/SET]**

(Chcete-li uskutečnit nastavení v režimu [Více], zopakujte kroky **1** a **2**.)

■ Vymazat vše

Vyberte položku [Hodnocení] → [Zrušit] → [Ano] a poté stiskněte [MENU/SET]

- Pokud jste pro snímky ve skupině nastavili funkci [Hodnocení], nastavení se použije pro všechny snímky ve skupině a počet hodnocených snímků se zobrazí na ikoně nastavení hodnocení prvního snímku. Pokud je celkový počet snímků 1 000 nebo vyšší, zobrazí se číslo [999+].
- Vybrat [Zrušit] lze pouze při nastavení položky [Přehrávání] na [Běžné přehr.].
- Pro videosekvence ve formátu AVCHD lze nastavit pouze Hodnocení [5].



[Edit.názvu]

Do pořízených snímků lze vkládat znaky (názvy apod.). Zaznamenaný text lze označit pro tisk prostřednictvím funkce [Text.značka] (→231).

MENU →  **[Přehrávání]** → **[Edit.názvu]**

1 Vyberte statický snímek (→220)

- U snímků, které jsou již opatřeny textem, se zobrazuje 

2 Vložte znaky

- Podrobnosti o vkládání znaků naleznete v kapitole „Vkládání textu“ (→58)
- Chcete-li text odstranit, na stránce vkládání textu odstraňte všechny znaky.

- Texty lze vytisknout prostřednictvím softwaru „PHOTOfunSTUDIO“.
- Současně můžete nastavit až 100 snímků prostřednictvím funkce [Více].
- Tato funkce není k dispozici v následujících případech:
 - Videosekvence
 - Dávkové soubory 4K
 - Snímky zaznamenané v režimu [Dodatečné zaostření]
 - Statické snímky zaznamenané s nastavením [Kvalita] [RAW:📷], [RAW:📷] nebo [RAW]

[Upravit tváře]

Úprava nebo odstranění informace pro rozeznávání u snímků s nesprávnou informací.

MENU →  **[Přehrávání]** → **[Upravit tváře]** → **[REPLACE]** nebo **[DELETE]**

1 Tlačítka ◀▶ vyberte snímek a stiskněte [MENU/SET]**2 Tlačítka ◀▶ vyberte osobu a stiskněte [MENU/SET]**

- Pokud jste vybrali možnost [DELETE], přejděte na krok 4.

3 Tlačítka ▲▼◀▶ vyberte osobu, která má být nahrazena za jinou, a stiskněte [MENU/SET]**4 Tlačítkem ◀ vyberte [Ano] a stiskněte [MENU/SET]**

- Odstraněné informace pro rozeznávání tváře nelze obnovit.
- Upravte informace o rozeznávání tváře ve skupinových jednotkách pro skupinu snímků. (Informace pro každý snímek ve skupině nelze upravit.)
- Lze upravit pouze první snímek ve skupině.



[Zpracování RAW]

Fotoaparát lze použít ke zpracování statických snímků pořízených ve formátu RAW. Vytvořený statický snímek se uloží ve formátu JPEG.

MENU →  **[Přehrávání]** → **[Zpracování RAW]**

- 1 Tlačítka ◀▶ vyberte soubor RAW a stiskněte **[MENU/SET]**
- 2 Tlačítka ▲▼ vyberte položku a poté potvrďte stiskem **[MENU/SET]**

- Lze nastavit následující položky. Nastavení použita během záznamu jsou použita v době nastavení.

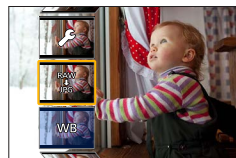

[Vyvážení bílé]	K provedení úprav lze zvolit parametr Vyvážení bílé. Pokud vyberete položku s ikonou  , můžete zpracovat snímky pomocí stejného nastavení, jaké bylo použito při záznamu.
[Korekce jasu]	Jas lze upravit v rozsahu -2 EV až +2 EV.
[Styl snímků]	Lze vybrat efekty [Styl snímků].
[i.dynamický]	Lze vybrat nastavení [i.dynamický].
[Kontrast]	Lze upravit kontrast.
[Světla]	Lze upravit jas zvýrazněné oblasti.
[Stíny]	Lze upravit jas zastíněné oblasti.
[Nasycení] / [Barevný tón]	Lze upravit sytost. (Barevný odstín lze upravit, pokud pro položku [Styl snímků] použijete nastavení [Černobílý], [L.Černobílý] nebo [L.Černobílý D].)
[Efekt filtru]	Lze zvolit efekt filtru. (Pouze při nastavení [Černobílý], [L.Černobílý] nebo [L.Černobílý D] u položky [Styl snímků].)
[Efekt zrna]	Můžete nastavit zrnitost. (Pouze při nastavení [Černobílý], [L.Černobílý] nebo [L.Černobílý D] u položky [Styl snímků].)
[Potlač. šumu]	Lze nastavit potlačení šumu.
[I.rozlišení]	Lze vybrat nastavení [I.rozlišení].
[Ostrost]	Lze upravit vzhled z rozlišení.
[Další nastavení]	<p>Chcete-li zahájit následující operace, tlačítka ▲▼ vyberte položky a stiskněte [MENU/SET].</p> <p>[Obnovit úpravy]: Můžete obnovit nastavení s hodnotami používanými během záznamu.</p> <p>[Prostor barev]: Lze vybrat parametr [Prostor barev] s nastavením [sRGB] nebo [AdobeRGB].</p> <p>[Rozlišení]: Při ukládání souboru JPEG můžete vybrat velikost snímku ([L], [M] nebo [S]).</p>



3 Stiskem [MENU/SET] dokončete nastavení

- Stránka v kroku 2 se objeví znovu. Chcete-li nastavit další položku, opakujte kroky 2 až 3.

4 Tlačítka ▲ ▼ vyberte [Zahájit zpracov.] a stiskněte [MENU/SET]

■ Nastavení jednotlivých položek

Když vyberete položku, objeví se stránka pro nastavení.

Ovládání	Ovládání dotykem	Popis
	Přetažení	Slouží k provádění úprav
▲	[Bílá v kelvinech]	Slouží k zobrazení stránky pro nastavení barevné teploty (Pouze při nastavení funkce [Vyvážení bílé] na [OK])
▼	[Upravit]	Slouží k zobrazení stránky pro jemnou úpravu vyvážení bílé (Pouze při aktivaci funkce [Vyvážení bílé])
[DISP.]	[DISP.]	Slouží k zobrazení stránky pro porovnávání
[MENU/SET]	[Nast.]	Slouží k finalizaci právě provedených úprav a k návratu na stránku pro výběr položky



- Pokud jste vybrali parametry [Potlač. šumu], [rozlišení] nebo [Ostrost], stránka pro porovnávání se nezobrazí.
- Snímky lze zvětšit pohybem páčky zoomu.
- Zvětšení lze provést také dvojitým rychlým dotykem displeje. (Pokud bylo zobrazení zvětšeno, vrátí se na stejný poměr zvětšení.)



Následující metody ovládání jsou dostupné k provádění úprav na stránce pro porovnávání.

Ⓐ Aktuální nastavení

Ovládání	Ovládání dotykem	Popis
	Přetažení	Slouží k provádění úprav
[DISP.]	[DISP.]	Slouží k návratu na stránku pro nastavení
[MENU/SET]	[Nast.]	Slouží k finalizaci právě provedených úprav a k návratu na stránku pro výběr položky

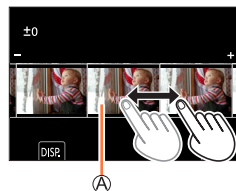

- Pokud se dotknete displeje ve středu, zobrazení se zvětší. Pokud se dotknete ikony [↔], obnoví se původní velikost snímku.

- Výsledek zpracování souboru RAW na tomto fotoaparátu a souboru RAW zpracovaného v softwaru „SILKYPIX Developer Studio“ nebude úplně stejný.
- Snímek ve formátu RAW pořízený na tomto fotoaparátu se vždy zaznamená s poměrem stran [3:2] (5472×3648), ale pokud spustíte funkci [Zpracování RAW] z menu [Přehrávání], snímek bude zpracován s fixním poměrem stran jako v době záznamu.
- Nastavení statických snímků [Vyvážení bílé] pořízených v režimu [Multiexpozice] je fixně dané na stejné nastavení jako při záznamu.
- Upravit skupinové snímky po jednom. Upravené snímky budou nově uloženy odděleně od původních skupinových snímků.
- Pokud je připojen Micro HDMI kabel, funkce [Zpracování RAW] je nedostupná.
- Zpracování RAW lze provádět pouze u snímků pořízených tímto fotoaparátem.

[Hrom. ulož. FOTOGR. 4K]

Ze sériového souboru 4K lze hromadně uložit najednou 5 sekund záznamu ve formátu 4K.

[MENU] → **[Přehrávání]** → **[Hrom. ulož. FOTOGR. 4K]**

1 Tlačítka ◀▶ vyberte sériové soubory 4K a stiskněte [MENU/SET]

- Pokud je délka série 5 sekund nebo méně, všechna okénka lze uložit jako snímek.

2 Zvolte první okénko, které se má hromadně uložit jako snímek (→122, 123)

- Snímek se uloží ve formátu JPEG jako samostatný snímek ze skupiny sériových snímků.

[Světelná kompozice]

Ze série snímků 4K vyberte snímky, které chcete kombinovat. Části obrazu, které jsou světlejší než u předcházejícího okénka, se budou překrývat s předchozím okénkem a společně vytvoří jediný snímek.



MENU → [Přehrávání] → [Světelná kompozice]

1 Tlačítka ◀▶ vyberte sekvenční soubory 4K a stiskněte [MENU/SET]

2 Vyberte metodu kombinování a stiskněte [MENU/SET]

■ [Sloučení do fotom.]: Výběr okének pro kombinaci

① Tažením posuvníku nebo tlačítka ▲▼◀▶ vyberte okénka ke kombinaci

② Stiskněte [MENU/SET]

- Vybraná okénka se uloží do paměti a na displeji se objeví předchozí stránka.
- Chcete-li zahájit následující operace, tlačítka ▲▼ vyberte položky a stiskněte [MENU/SET].
 - [Další]: Možnost vybrat více snímků pro kombinování.
 - [Vybrat znovu]: Vyřadí okénko vybrané bezprostředně před a umožňuje vybrat jiný obrázek.



③ Chcete-li vybrat ke kombinaci větší počet okének (až 40), opakujte kroky ① - ②

④ Stiskem ▼ vyberte příkaz [Ulož] a poté stiskněte [MENU/SET]

■ [Sloučení rozsahu]: Výběr rozsahu pro kombinaci

① Vyberte okénko prvního snímku a poté stiskněte [MENU/SET]

- Metoda výběru je stejná jako v kroku ① při nastavení [Sloučení do fotom.].

② Vyberte okénko posledního snímku a poté stiskněte [MENU/SET]

- Snímek se uloží ve formátu JPEG. Budou uloženy také údaje o záznamu (informace Exif) prvního okénka, např. rychlost závěrky, velikost clony a citlivost ISO.



[Sekvenční kompozice]

Ze série snímků 4K, z nichž hodláte vytvořit sekvenční kompozici pohybujícího se objektu, vyberte větší počet okének.



MENU → [▶] [Přehrávání] → [Sekvenční kompozice]

1 Tlačítky ◀▶ vyberte sekvenční soubory 4K a stiskněte [MENU/SET]

2 Výběr okének pro kombinaci

Vyberte okénka tak, aby se pohybující se objekt nepřekrýval s předchozím či následujícím okénkem. (Pokud se objekt překrývá, kompozice sekvence se nemusí vytvořit správně.)

① Tažením posuvníku nebo tlačítky ▲▼◀▶ vyberte okénka ke kombinaci

② Stiskněte [MENU/SET]

- Vybraná okénka se uloží do paměti a na displeji se objeví předchozí stránka.
- Chcete-li zahájit následující operace, tlačítky ▲▼ vyberte položky a stiskněte [MENU/SET].
 - [Další]: Možnost vybrat více snímků pro kombinování.
 - [Vybrat znovu]: Vyřadí okénko vybrané bezprostředně před a umožňuje vybrat jiný obrázek.

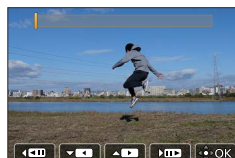

③ Chcete-li vybrat ke kombinaci větší počet okének (od 3 do 40 okének), opakujte kroky ① - ②

④ Stiskem ▼ vyberte příkaz [Ulož] a poté stiskněte [MENU/SET]



Tipy pro [Sekvenční kompozice]

Při pořizování snímků pro režim [Sekvenční kompozice] doporučujeme používat stativ.

- Snímek se uloží ve formátu JPEG. Budou uloženy také údaje o záznamu (informace Exif) prvního okénka, např. rychlost závěrky, velikost clony a citlivost ISO.

[Smazat retušování]

Nepotřebné části pořízených snímků lze mazat.

- Mazání lze provést pouze dotykem. [Smazat retušování] automaticky aktivuje ovládání dotykem.



MENU → [Přehrávání] → [Smazat retušování]

- 1 Tlačítka ◀▶ vyberte statický snímek a stiskněte [MENU/SET]**
- 2 Přetáhněte prstem přes úsek, který chcete smazat**
 - Části, které mají být odstraněny, jsou barevně označeny.
 - Klepnutím na [Zpět] vrátíte označenou část do původního stavu.



Mazání detailů (zvětšené zobrazení)

- Dotkněte se [SCALING]
 - Na dotykovém displeji lze roztažením dvou prstů úroveň zoomu zvýšit a přitážením dvou prstů úroveň zoomu snížit.
 - Tahem po obrazovce můžete zvětšenou část posouvat.
- Dotkněte se [REMOVE]
 - Tímto způsobem se vrátíte nazpět k operaci tažení prstu přes úsek, který chcete smazat. Úsek, který chcete smazat, lze přetáhnout, i když je snímek zvětšený.

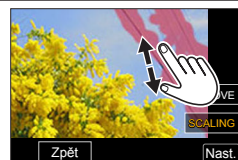

- 3 Klepněte na [Nast.]**

- 4 Klepněte na [Ulož], nebo stiskněte [MENU/SET]**

- Snímky mohou vypadat nepřírozně, protože pozadí smazaných částí se vytvoří uměle.
- Upravit skupinové snímky po jednom. Upravené snímky budou nově uloženy odděleně od původních skupinových snímků.
- Není k dispozici, pokud se používá hledáček.
- Pokud je připojen Micro HDMI kabel, funkce [Smazat retušování] je nedostupná.
- Tato funkce není k dispozici v následujícím případě:
 - Panoramatické snímky
 - Videosekvence
 - Dávkové soubory 4K
 - Snímky zaznamenané v režimu [Dodatečné zaostření]
 - Statické snímky zaznamenané s nastavením [Kvalita] [RAW]

[Text.značka]



Pořízené statické snímky lze označit datem a časem záznamu, cílem cesty, daty cesty apod.

MENU →  **[Přehrávání]** → **[Text.značka]**

1 Vyberte statický snímek (→220)

-  se zobrazí na displeji při vložení textu do snímku.

2 Tlačítkem ▼ vyberte [Nast.] a stiskněte [MENU/SET]

[Datum pořízení]	[BEZ ČASU]: Vloží datum pořízení snímku [S ČASEM]: Vloží datum a čas pořízení snímku
[Jméno]	 : Vloží jméno uložené pro rozpoznávání obličeje  : Vloží jméno uložené prostřednictvím [Nastavení profilu]
[Lokalita]	Vloží označení lokality uložené v menu [Nastavení] pod položkou [Datum cesty]
[Datum cesty]	Označí počet dnů, které uplynuly od data cesty nastaveného v menu [Nastavení] pod položkou [Datum cesty]
[Název]	Vloží text uložený v [Edit.názvu]

3 Stiskněte tlačítko

4 Tlačítkem ▲ vyberte [OK] a stiskněte [MENU/SET]

- U statických snímků označených datovou značkou nezadávejte v provozovně fotolabu nebo na tiskárně požadavek tisku data. (Tisk data se může překrývat.)
- Současně můžete nastavit až 100 snímků prostřednictvím funkce [Více].
- Kvalita snímku se může o něco zhoršit.
- Pokud označíte text na snímcích ve skupině, upravené snímky budou nově uloženy odděleně od původních skupinových snímků.
- Tato funkce není k dispozici v následujících případech:
 - Videosekvence
 - Dávkové soubory 4K
 - Snímky zaznamenané v režimu [Dodatečné zaostření]
 - Statické snímky zaznamenané s nastavením [Kvalita] [RAW]
 - Panoramatické snímky
 - Statické snímky, které již byly opatřeny jinými texty
 - Statické snímky pořízené bez nastavení hodin

[Zm.rozl.]

Velikost snímku lze zmenšit tak, aby snímky vyhovovaly velikosti emailových příloh a použitím na webových stránkách apod.

MENU → **▶** [Přehrávání] → **[Zm.rozl.]**

1 Vyberte statický snímek a jeho velikost

[Jeden]

- 1 Tlačítky ◀▶ vyberte statický snímek a stiskněte [MENU/SET]
- 2 Tlačítky ▲▼ vyberte velikost a stiskněte [MENU/SET]

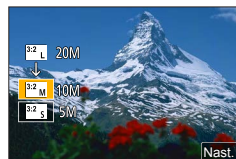

[Více] (až 100 snímků)

- 1 Tlačítka ▲▼ vyberte velikost a stiskněte [MENU/SET]
- 2 Tlačítka ▲▼◀▶ vyberte statický snímek a stiskněte [MENU/SET] (opakovat)
 - Zrušení → stiskněte [MENU/SET] ještě jednou.
- 3 Proveďte stiskem tlačítka [DISP.]

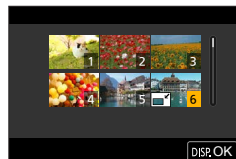

- Po změně velikosti bude kvalita snímku snížena.
- Tato funkce není k dispozici v následujících případech:
 - Videosekvence
 - Dávkové soubory 4K
 - Snímky zaznamenané v režimu [Dodatečné zaostření]
 - Statické snímky zaznamenané s nastavením [Kvalita] [RAW]
 - Panoramatické snímky
 - Snímky ze skupiny
 - Statické snímky, které již byly opatřeny jinými texty





[Střih]

Statický snímek se zvětší a nechtěné úseky budou oříznuty.

MENU →  **[Přehrávání]** → **[Střih]**

1 Tlačítka  vyberte statický snímek a stiskněte **[MENU/SET]**

2 Vyberte oblast určenou k oříznutí a stiskněte **[MENU/SET]**

Ovládání	Dotykové ovládání	Popis
		Zvětšení snímku
		Zmenšení snímku
	Přetažení	Přesun zvětšené oblasti

- Upravit skupinové snímky po jednom. Upravené snímky budou nově uloženy odděleně od původních skupinových snímků.
- Pokud bude statický snímek oříznut, originální informace pro rozeznávání tváře se nekopírují.
- Po oříznutí bude kvalita snímku snížena.
- Tato funkce není k dispozici v následujících případech:
 - Videosekvence
 - Dávkové soubory 4K
 - Snímky zaznamenané v režimu [Dodatečné zaostření]
 - Statické snímky zaznamenané s nastavením [Kvalita] [RAW]
 - Panoramatické snímky
 - Statické snímky, které již byly opatřeny jinými texty

[Otočit]

Snímky lze ručně otáčet po 90stupňových krocích.

- Funkci [Otočit] nemůžete použít, když je [Otáčení sn.] nastaveno na [OFF].

MENU →  **[Přehrávání]** → **[Otočit]**

1 Tlačítka  vyberte snímek a stiskněte **[MENU/SET]**

2 Tlačítka  vyberte směr otočení a stiskněte **[MENU/SET]**

: Snímek se otočí o 90 stupňů ve směru hod. ručiček.

: Snímek se otočí o 90 stupňů proti směru hod. ručiček.



[Rozdělit]

Jednu videosekvenci lze rozdělit na 2 části. To je praktické v případě, kdy chcete zachovat pouze potřebné záběry nebo chcete nepotřebné záběry odstranit, abyste si zvýšili volné místo na kartě, např. při cestování.

MENU →  **[Přehrávání]** → **[Rozdělit]**

1 Tlačítka ◀▶ vyberte videosekvenci, kterou chcete rozdělit, a stiskněte **[MENU/SET]**

2 Pozastavte videosekvenci v místě, kde chcete provést rozdělení, stisknutím tlačítka ▲

- Pokud během pauzy stisknete tlačítka ◀▶, můžete jemně doladit pozici rozdělení videosekvence.

3 Stiskněte ▼

- Původní videosekvence, která byla rozdělena, se nezachová. (Budou uchovány pouze 2 videosekvence vzniklé rozdělením.)



- Během dělení nevyvípíte fotoaparát ani nevyndávejte kartu či akumulátor. Jinak může být videosekvence odstraněna.
- Videosekvence nelze rozdělit v místě poblíž jejich začátku nebo konce.
- Tato funkce není dostupná v následujícím případě:
 - Krátké videosekvence

[Časosběrné video]

Ze snímků ve skupině, která byla zaznamenána s nastavením [Časosběrný snímek], lze vytvořit videosekvenci.

MENU →  **[Přehrávání]** → **[Časosběrné video]**

1 Tlačítka ◀▶ vyberte [Časosběrný snímek] skupinu snímků a stiskněte **[MENU/SET]**

2 Vytvoření videosekvence po zvolení produkční metody

- Podrobnosti viz krok **5** a následující kroky (→135).

[Fázové video]

Ze snímků ve skupině, která byla zaznamenána s nastavením [Fázová animace], lze vytvořit videosekvenci.

MENU →  **[Přehrávání]** → **[Fázové video]**

1 Tlačítka ◀▶ vyberte skupinu fázové animace a stiskněte **[MENU/SET]**

2 Vytvoření videosekvence po zvolení produkční metody

- Podrobnosti viz krok **7** a následující kroky (→138).

[Otáčení sn.]

Tento režim umožňuje zobrazení snímků ve svislé poloze, jestliže byly pořízeny při svislém držení fotoaparátu.

MENU →  **[Přehrávání]** → **[Otáčení sn.]** → **[ON]**

- Pokud snímky prohlížíte na počítači, nelze je zobrazit jako otočené, pokud není operační systém nebo software kompatibilní s formátem Exif. Exif je souborový formát pro statické snímky, který umožňuje přidávání informací o záznamu apod. Formát zavedla asociace „JEITA (Japan Electronics and Information Technology Industries Association)“.

[Třídění snímků]

Pro přehrávání snímků na tomto přístroji lze vytvořit sekvenci zobrazování.

MENU →  **[Přehrávání]** → **[Třídění snímků]**

[FILE NAME]	Zobrazení snímků v pořadí podle názvu složky nebo názvu souboru. Tento formát zobrazení umožňuje mnohem snadněji vyhledat úložiště snímku na kartě.
[DATE/TIME]	Snímky se zobrazí v chronologickém pořadí podle data a času, v němž byly pořízeny. Pokud jsou snímky pořízeny několika fotoaparáty a uloženy na stejné kartě, tento formát zobrazení umožňuje snadněji vyhledat konkrétní snímek.

- Snímky se nemusí zobrazit v pořadí podle [DATE/TIME] okamžitě po vložení paměťové karty do přístroje. V takovém případě vyčkejte, dokud se snímky neseřadí podle [DATE/TIME].



[Potvrzení vymazání]

Toto nastavení s možnostmi [Ano] nebo [Ne] se poprvé zvýrazní, když se zobrazí stránka potvrzení pro odstranění snímku.

Při zakoupení fotoaparátu je nastaveno na ["Ne" první].

MENU →  **[Přehrávání]** → **[Potvrzení vymazání]**

["Ano" první]	[Ano] bude zvýrazněno jako první, takže odstranění lze uskutečnit rychle.
["Ne" první]	[Ne] bude zvýrazněno jako první. Nechtěné odstranění snímků je omezeno.



Jak lze využít funkci Wi-Fi®/Bluetooth®

Ovládání fotoaparátu z připojeného smartphonu

- Ovládání spouště fotoaparátu prostřednictvím smartphonu (záznam s ovládáním na dálku) (→250)
- Přehrávání nebo ukládání snímků uložených ve fotoaparátu nebo jejich přenos na servery sociálních sítí (→254)
- Kombinace videosekvencí natočených v režimu Snap Movie na základě vašich preferencí na smartphonu (→258)

Rozšíření rozsahu aplikací připojením fotoaparátu ke smartphonu kompatibilnímu s úsporným režimem Bluetooth Low Energy

- Párování (nastavení připojení) (→242)
- Zapnutí/vypnutí fotoaparátu prostřednictvím smartphonu (→249)
- Záznam v režimu [B] (Bulb) (→252)
- Automatický přenos pořízených snímků do smartphonu (→255)
- Zápis informace o lokalitě smartphonu na pořízený snímek (→257)
- Synchronizace hodin fotoaparátu prostřednictvím smartphonu (→258)

Zobrazení statických snímků na televizoru (→260)

Bezdrátový tisk (→265)

Odesílání snímků do AV zařízení (→266)

Odesílání snímků do počítače (→267)

Používání webových služeb (→269)

- Tato příručka používá termín „smartphone“ pro chytré telefony i tablety, pokud mezi nimi není nutno rozlišovat.



Funkce Wi-Fi/Bluetooth

■ Před použitím

- **Předem nezapomeňte nastavit datum a čas.** (→33)
- Chcete-li na tomto přístroji použít funkci Wi-Fi, požaduje se bezdrátový přístupový bod nebo cílové zařízení vybavené bezdrátovou síťovou funkcí.

■ Indikátor bezdrátového připojení (Modrá)

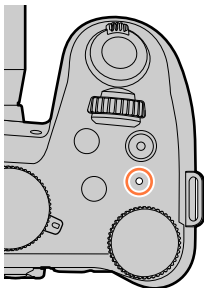

Svítlí: Když je funkce Wi-Fi/Bluetooth zapnuta nebo je navázáno připojení

Blikání: Při odesílání obrazových dat

- Pod položkou [Kontrolka bezdrát. připoj.] v menu [Nastavení] lze určit, aby se indikátor nerozsvěcel/neblikal. (→211)

■ Tlačítko [Wi-Fi]

V tomto návodu k použití se funkční tlačítko, na které je přiřazena funkce [Wi-Fi], označuje jako tlačítko [Wi-Fi]. (Při zakoupení fotoaparátu je funkce [Wi-Fi] přiřazena v režimu záznamu na tlačítko [Fn9] a v režimu přehrávání na tlačítko [Fn5].)

- Podrobnosti o funkčním tlačítku viz (→54).

Spuštění funkce Wi-Fi (v záznamovém režimu):

① Dotkněte se tlačítka [Fn]



② Dotkněte se tlačítka [Fn9]

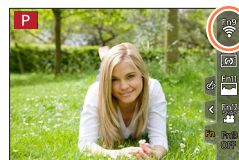

■ Operace, které lze provádět stiskem tlačítka [Wi-Fi]

Pokud stisknete tlačítko [Wi-Fi] v době, kdy nemáte připojení Wi-Fi, fotoaparát se přepne do pohotovostního režimu, v němž se může připojit přímo ke smartphonu. (→245)

- Pokud v tomto okamžiku stisknete tlačítko [DISP.], můžete si vybrat cíl z historie předchozích připojení a rychle se připojit. (→280)

Pokud je fotoaparát připojen k Wi-Fi, můžete stisknout tlačítko [Wi-Fi] a uskutečnit následující operace.

[Ukončit připojení]	Ukončení Wi-Fi připojení.
[Změnit cíl]	Ukončení Wi-Fi připojení a možnost výběru jiného Wi-Fi připojení.
[Změnit nastavení odesílání snímků]	Podrobnosti viz (→263).
[Uložit aktuální cíl do oblíbených]	Po registraci aktuálního cíle nebo metody připojení se lze příště snadno připojit stejným způsobem.
[Síťová adresa]	Podrobnosti viz (→282).

- V závislosti na používání funkce Wi-Fi nebo na cíli připojení nemusí být provedení některé z těchto operací možné.

Metoda popisu

Pokud vyberete položku „[Vyberte cíl z historie]“ apod. popsanou v kroku, provedte některou z těchto operací.

Pomocí kurzorových tlačítek

Kurzorovým tlačítkem vyberte [Vyberte cíl z historie] a stiskněte [MENU/SET].

Pomocí dotykového displeje

Klepněte na [Vyberte cíl z historie].

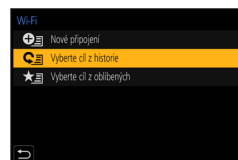

- **Během odesílání snímků neodebírejte paměťovou kartu nebo akumulátor, ani se nepřemísťujte do prostor bez signálu.**
- Fotoaparát nelze použít k připojení k veřejné bezdrátové síti.
- Při odesílání snímků doporučujeme, abyste použili dostatečně nabitý akumulátor.
- Odesílání snímků prostřednictvím mobilní sítě může být zproplatněno částkou za přenos paketových dat - záleží na podmínkách vaší smlouvy.
- Snímky se nemusí odeslat úplně, záleží na podmínkách šíření elektromagnetických vln. Pokud se připojení během odesílání snímku přeruší, snímky s chybějícími částmi lze odeslat.



Připojení fotoaparátu ke smartphonu

Fotoaparát lze ovládat na dálku ze smartphonu.

Na smartphonu musí být nainstalována aplikace „Panasonic Image App“ (dále jenom „Image App“).

Instalace aplikace „Panasonic Image App“ na smartphone/ tablet

Podporované operační systémy	Android™: Android 4.4 nebo vyšší (Použití funkce Bluetooth vyžaduje Android 5.0 nebo vyšší) iOS: iOS 9.3 nebo vyšší (Funkci Bluetooth nelze použít u modelu iPad 2)
Instalace	<ol style="list-style-type: none"> ① Své zařízení připojte k síti ② (Android) Vyberte „Google Play™ Store“ (iOS) Vyberte „App Store“ ③ Do pole pro vyhledávání zadejte „Panasonic Image App“ nebo „LUMIX“ ④ Vyberte aplikaci „Panasonic Image App“ a nainstalujte ji 

- Používejte nejnovější verzi.
- Podporované operační systémy – stav k únoru 2019. Verze podporovaných operačních systémů se mohou změnit bez předchozího upozornění.
- Služba nemusí fungovat správně, závisí na typu používaného smartphonu. Nejnovější informace o aplikaci „Image App“ naleznete na níže uvedených stránkách podpory. Nejnovější informace o aplikaci „Image App“ naleznete na níže uvedených stránkách podpory.
<https://panasonic.jp/support/global/cs/dsc/> (Tento web je dostupný pouze v angličtině.)
- Stahování aplikace z mobilní telefonní sítě může být zpoplatněno částkou za přenos paketových dat - záleží na podmínkách vaší smlouvy.
- Podrobnosti o ovládání apod. viz [Help] v menu aplikace „Image App“.
- Pokud používáte aplikaci „Image App“ na smartphonu, který je připojen k fotoaparátu prostřednictvím Wi-Fi, položka [Help] se v aplikaci „Image App“ nemusí zobrazit. Záleží na typu smartphonu. V tomto případě odpojte od fotoaparátu Wi-Fi připojení, smartphone znovu připojte k mobilní síti nebo k Wi-Fi routeru, a poté vyvolejte zobrazení položky [Help] z menu „Image App“.
- Některá vyobrazení a informace v tomto dokumentu se mohou lišit v závislosti na podporovaném operačním systému a verzi aplikace „Image App“.



Připojení fotoaparátu ke smartphonu kompatibilnímu s úsporným režimem Bluetooth Low Energy

Fotoaparát lze připojit ke smartphonu prostřednictvím Bluetooth.

Podporované typy smartphonů

Android: Android 5.0 nebo vyšší vybavený Bluetooth 4.0 nebo vyšší
(kromě těch, které nepodporují úsporný režim Bluetooth Low Energy)
iOS: iOS 9.3 nebo vyšší (kromě modelu iPad 2)

■ První připojení

Spárování (připojení) je nutno vytvořit pouze poprvé. Po dokončení párování se naváže Wi-Fi připojení automaticky.

(Na fotoaparátu)

MENU →  **[Nastavení]** → **[Bluetooth]** → **[Bluetooth]**
→ **[SET]** → **[Párování]**

- Fotoaparát se přepne do pohotovostního režimu párování a zobrazí svůj název zařízení.



(Na smartphonu)

- 1 Spustíte aplikaci „Image App“
 - Pokud se zobrazí zpráva oznamující, že smartphone vyhledává fotoaparáty, uzavřete ji.
- 2 Vyberte položku [Bluetooth]
- 3 Zapněte funkci Bluetooth
- 4 Ze seznamu [Camera enable to be registered] vyberte název zařízení zobrazený na displeji fotoaparátu
 - Mezi fotoaparátem a smartphonem se vytvoří připojení Bluetooth.
 - (Pro zařízení Android) Volbou položky [Connection] se naváže připojení Wi-Fi.

Pokud používáte zařízení typu Android, nastavení dokončete podle následujících pokynů. Podle níže uvedených kroků pokračujte pouze tehdy, pokud používáte zařízení typu iOS (iPhone, iPod touch, iPad).

- Pokud je položka [Heslo Wi-Fi] (→282) na fotoaparátu nastavena na [OFF], vyberte nastavení [Wi-Fi Setup]. (Při zakoupení fotoaparátu je funkce [Heslo Wi-Fi] nastavena jako [OFF])
- Pokud je položka [Heslo Wi-Fi] na fotoaparátu nastavena na [ON], musíte nainstalovat profil.
 - 1 Nainstalujte profil
 - Pokud je smartphone zajištěn heslem, zadejte ho, abyste ho mohli odemknout.
 - 2 Ukončete prohlížeč

Připojení fotoaparátu ke smartphonu

- ⑤ V menu nastavení zapněte funkci Wi-Fi
- ⑥ Na stránce nastavení Wi-Fi vyberte identifikátor SSID zobrazený na fotoaparátu (Název zařízení vybraný v kroku ④)
 - Pokud se identifikátor SSID nezobrazí, může se zobrazit, pokud funkci Wi-Fi vypnete a zapnete.
 - Když budete muset připojené zařízení změnit, postupujte podle pokynů zobrazených na displeji.
- ⑦ Spusťte aplikaci „Image App“
 - Spárovaný smartphone bude po připojení prostřednictvím Wi-Fi zaregistrován jako spárované zařízení.

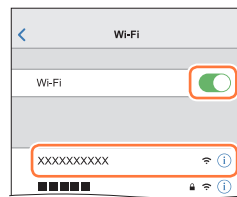

■ Připojení ke spárovanému smartphonu (druhé a další připojení)

(Na fotoaparátu)

- ① Aktivace funkce Bluetooth

MENU → [Nastavení] → [Bluetooth] → [Bluetooth] → [ON]

(Na smartphonu)

- ② Spusťte aplikaci „Image App“
 - Pokud se zobrazí zpráva oznamující, že smartphone vyhledává fotoaparáty, uzavřete ji.
- ③ Vyberte položku [Bluetooth]
- ④ Zapněte funkci Bluetooth
- ⑤ Ze seznamu [Camera registered] vyberte název zařízení zobrazený na displeji fotoaparátu
 - I když nastavíte párování s několika smartphony, můžete najednou připojit pouze jeden z nich.

■ Ukončení připojení Bluetooth

MENU → [Nastavení] → [Bluetooth] → [Bluetooth] → [OFF]

- Připojení se ukončí a funkce Bluetooth ve fotoaparátu se deaktivuje.
- I když připojení ukončíte, údaje týkající se párování nebudou odstraněny.

Připojení fotoaparátu ke smartphonu

■ Odstranění údajů o párování

(Na fotoaparátu)

① Nastavte položky menu

MENU →  **[Nastavení]** → **[Bluetooth]** → **[Bluetooth]** → **[SET]** → **[Odstranit]**

② Vyberte smartphone, který chcete odstranit

(Na smartphonu)

Ze seznamu [Camera registered] vyberte fotoaparát (název zařízení), pro který chcete odstranit údaje o párování, a odstraňte registraci.

- Při připojení zařízení Bluetooth se na stránce záznamu zobrazí ikona [🔌]. Pokud je funkce Bluetooth aktivována, ale smartphone není dosud připojen, zobrazená ikona [🔌] je poloprůhledná.
- Pokud trvá párování mezi smartphonem a fotoaparátem delší dobu, odstraňte údaje o párování obou zařízení a zaregistrujte je znovu. Tímto způsobem bude možno zařízení správně rozpoznat.
- Lze zaregistrovat až 16 smartphonů. Pokud se pokusíte zaregistrovat více než 16 zařízení, smartphone s nejstarší historií registrace bude nahrazen.
- Při spuštění příkazu [Resetovat Nastavení Sítě] budou zaregistrovaná zařízení odstraněna.



Připojení fotoaparátu ke smartphonu

Připojení fotoaparátu ke smartphonu, který nepodporuje úsporný režim Bluetooth Low Energy

Připojení ke smartphonu prostřednictvím Wi-Fi.

- Podle stejných kroků se můžete prostřednictvím Wi-Fi připojit také ke smartphonu, který podporuje úsporný režim Bluetooth Low Energy.

Připojení bez použití hesla

Fotoaparát můžete snadno připojit k Wi-Fi bez zadávání hesla na smartphonu.

(Na fotoaparátu)

MENU →  **[Nastavení]** → **[Wi-Fi]** → **[Funkce Wi-Fi]** → **[Nové připojení]**
→ **[Vzdálené snímání a zobrazení]**

Ⓐ Identifikátor SSID

- Zobrazí se informace požadované k přímému připojení smartphonu k fotoaparátu (SSID).
- Tyto informace můžete zobrazit také stiskem **[Wi-Fi]** na fotoaparátu.



(Na smartphonu)

1 V menu nastavení zapnete funkci Wi-Fi

2 Vyberte identifikátor SSID zobrazený na displeji fotoaparátu

3 Spustíte aplikaci „Image App“

- Až se na fotoaparátu zobrazí stránka s potvrzením připojení, vyberte **[Ano]** a poté stiskněte **[MENU/SET]**. (Pouze při prvním vytvoření připojení.)

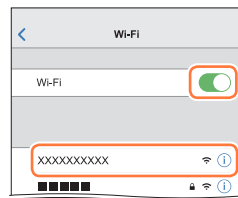

Při zakoupení fotoaparátu je položka **[Heslo Wi-Fi]** nastavena na **[OFF]**.

Až zahájíte Wi-Fi připojení, nezapomeňte si ověřit, že zařízení zobrazené na stránce s potvrzením připojení je skutečně zařízení, k němuž se chcete připojit. I když bude zobrazeno zařízení nesprávně, pokud zvolíte „Ano“, budete k němu stále připojeni. Pokud se bude v blízkosti vyskytovat jiné zařízení se zapnutou funkcí Wi-Fi, doporučujeme nastavit parametr **[Heslo Wi-Fi]** na **[ON]** ([→282](#)).

Připojení fotoaparátu ke smartphonu

Použití hesla pro nastavení připojení

Když je [Heslo Wi-Fi] nastaveno na [ON], můžete posílit zabezpečení použitím manuálního vstupu nebo QR kódu pro ověření heslem.

Příprava

(Na fotoaparátu) Nastavte [Heslo Wi-Fi] na [ON]. (→282)

■ Při načítání QR kódu kvůli připojení

(Na fotoaparátu)

MENU →  [Nastavení] → [Wi-Fi] → [Funkce Wi-Fi] → [Nové připojení]
→ [Vzdálené snímání a zobrazení]

Ⓐ Identifikátor SSID a heslo

Ⓑ QR kód

- Zobrazí se informace (QR kód, SSID a heslo) požadované k přímému připojení vašeho smartphonu k tomuto přístroji.
- Tyto informace můžete zobrazit také stiskem [Wi-Fi] na fotoaparátu.



(Na smartphonu)

- 1 Spustíte aplikaci „Image App“
- 2 Vyberte položku „QR kód“
 - Pokud je smartphone připojen k bezdrátovému přístupovému bodu, zobrazení QR kódu může nějakou dobu trvat.
 - (Pro zařízení iOS) Zobrazí se stránka pro potvrzení. Pokračujte volbou [OK].
- 3 Použijte aplikaci „Image App“ a naskenujte QR kód zobrazený na displeji fotoaparátu
 - Pokud na fotoaparátu stisknete tlačítko [MENU/SET], QR kód se zvětší.

Pokud používáte zařízení typu Android, nastavení dokončete podle následujících pokynů. Podle níže uvedených kroků pokračujte pouze tehdy, pokud používáte zařízení typu iOS (iPhone, iPad touch, iPad).

- 4 Nainstalujte profil
 - Pokud je smartphone zajištěn heslem, zadejte ho, abyste ho mohli odemknout.
- 5 Ukončete prohlížeč
- 6 V menu nastavení zapněte funkci Wi-Fi
- 7 Na stránce nastavení Wi-Fi vyberte identifikátor SSID zobrazený na fotoaparátu
- 8 Spustíte aplikaci „Image App“
 - (Zařízení iOS) Napodruhé už nejsou kroky ① až ⑤ požadovány.

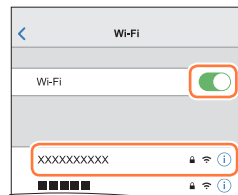

Připojení fotoaparátu ke smartphonu

■ Chcete-li navázat připojení, zadejte ručně heslo (Na fotoaparátu)

MENU → [Nastavení] → [Wi-Fi] → [Funkce Wi-Fi] → [Nové připojení]
→ [Vzdálené snímání a zobrazení]

- A Identifikátor SSID a heslo
- B QR kód

- Zobrazí se informace (QR kód, SSID a heslo) požadované k přímému připojení vašeho smartphonu k tomuto přístroji.
- Informace lze zobrazit také stiskem tlačítka [Wi-Fi] na fotoaparátu.



(Na smartphonu)

- ① V menu nastavení zapněte funkci Wi-Fi
- ② Na stránce nastavení Wi-Fi vyberte identifikátor SSID zobrazený na fotoaparátu
- ③ Zadejte heslo zobrazené na fotoaparátu (Pouze při prvním připojení)
- ④ Spusťte aplikaci „Image App“

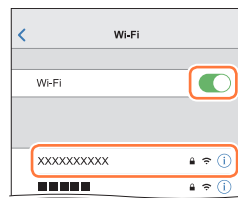

Změna metody připojení Wi-Fi

Chcete-li změnit způsob připojení, postupujte následovně:

MENU → [Nastavení] → [Wi-Fi] → [Funkce Wi-Fi]
→ [Nové připojení] → [Vzdálené snímání a zobrazení]
→ tlačítko [DISP.]

nebo

Wi-Fi → Tlačítko [DISP.] → [Nové připojení]
→ [Vzdálené snímání a zobrazení] → Tlačítko [DISP.]

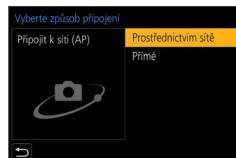

Připojení fotoaparátu ke smartphonu

■ Při připojení použitím [Prostřednictvím sítě]**(Na fotoaparátu)**

- 1 Vyberte [Prostřednictvím sítě] a stiskněte [MENU/SET]
 - Fotoaparát připojte k bezdrátovému přístupovému bodu na základě metody připojení (→276).

(Na smartphonu)

- 2 V menu nastavení zapněte funkci Wi-Fi
- 3 Vyberte bezdrátový přístupový bod, k němuž jste připojili fotoaparát, a nastavte
- 4 Spusťte aplikaci „Image App“

■ Při připojení použitím [Přímé]**(Na fotoaparátu)**

- 1 Vyberte [Přímé] a stiskněte [MENU/SET]
 - Fotoaparát připojte ke smartphonu na základě metody připojení (→279).

(Na smartphonu)

- 2 Spusťte aplikaci „Image App“

Ukončení Wi-Fi připojení**1 Fotoaparát přepněte do režimu záznamu.**

- Namáčknutím spouště se vraťte do režimu záznamu.

2 Chcete-li Wi-Fi připojení ukončit, vyberte z menu fotoaparátu odpovídající položku

MENU →  [Nastavení] → [Wi-Fi] → [Funkce Wi-Fi]
→ [Ano]

- Připojení lze ukončit také stiskem tlačítka [Wi-Fi] na fotoaparátu.

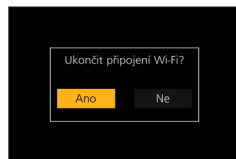
**3 Na smartphonu ukončete aplikaci „Image App“**

- Při záznamu v režimu 4K Pre-Burst pomocí smartphonu ukončete připojení pouze po přepnutí na záznam 4K Burst stiskem tlačítka  na fotoaparátu.



Ovládání smartphonem

■ Požadována bezdrátová konektivita

Bezdrátová konektivita se mění s ohledem na funkci, která se bude používat po připojení ke smartphonu.

Požadovaná bezdrátová konektivita	Podpora úsporného režimu Bluetooth Low Energy
	Symbol oznamuje, že funkci lze použít u smartphonů, které podporují úsporný režim Bluetooth Low Energy.
	Symbol oznamuje, že funkci lze použít u smartphonů, které nepodporují úsporný režim Bluetooth Low Energy.
	Symbol oznamuje, že funkci lze použít u smartphonů, které podporují úsporný režim Bluetooth Low Energy. • Symbol oznamuje, že funkce vyžaduje připojení ke smartphonu, který využívá Bluetooth i Wi-Fi.

Zapnutí/vypnutí fotoaparátu prostřednictvím smartphonu

Požadovaná bezdrátová konektivita:

I když je fotoaparát vypnutý, lze ho dálkově zapnout a ovládat z vašeho smartphonu. Tato funkce umožňuje zapnout fotoaparát ze vzdáleného místa a pořizovat snímky nebo prohlížet snímky z fotoaparátu, i když máte v batohu.

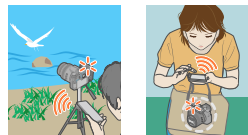

1 Na smartphonu vytvořte připojení Bluetooth (→242)

2 Vyberte menu fotoaparátu

→ [Nastavení] → [Bluetooth] → [Vzdálené buzení] → [ON]

3 Vypínač fotoaparátu [ON/OFF] přepněte do polohy [OFF]

4 Na smartphonu spusťte aplikaci „Image App“ a funkci Bluetooth přepněte do režimu, který umožňuje vytvořit připojení (pohotovostní režim)

5 Proveďte operaci na smartphonu



① Vyberte



② Vyberte položku [Remote operation]

- Fotoaparát se automaticky zapne a umožní navázat Wi-Fi připojení automaticky.
- (Zařízení iOS) S ohledem na stav připojení smartphonu budete na stránce nastavení Wi-Fi možná chtít připojené zařízení změnit. Při změně nastavení postupujte podle zobrazených pokynů na smartphonu.

■ Vypnutí fotoaparátu prostřednictvím smartphonu

- ① Vyberte []
- ② Vyberte [ OFF]

- Pokud je položka [Vzdálené buzení] nastavena na [ON], funkce Bluetooth bude pokračovat v činnosti i poté, kdy je fotoaparát vypnutý, což vede k vybíjení akumulátoru.

Ovládání spouště fotoaparátu prostřednictvím smartphonu (záznam s ovládáním na dálku)

Požadovaná bezdrátová konektivita: Wi-Fi

1 Připojte se ke smartphonu (→245)

2 Proveďte operaci na smartphonu

Pokud je fotoaparát již připojen ke smartphonu prostřednictvím Bluetooth, vyberte režim [] → [Remote operation].

(Zařízení iOS) S ohledem na stav připojení smartphonu budete na stránce nastavení Wi-Fi možná chtít připojené zařízení změnit. Při změně nastavení postupujte podle zobrazených pokynů na smartphonu.



- ① Vyberte []



- ② Vyfotografujte snímky
 - Pořízené snímky se ukládají do fotoaparátu.
 - Některá nastavení nejsou dostupná.

■ Nastavení vyšší priority mezi fotoaparátem a smartphonem k provádění operací

MENU →  [Nastavení] → [Wi-Fi] → [Nastavení Wi-Fi]
→ [Priorita vzdáleného zařízení]

 [Fotoaparát]	Umožňuje provádění operací prostřednictvím fotoaparátu a smartphonu. <ul style="list-style-type: none"> • Smartphonem nelze změnit nastavení ovladače fotoaparátu apod.
 [Chytrý telefon]	Během záznamu s ovládáním na dálku umožňuje provádění operací pouze prostřednictvím smartphonu. <ul style="list-style-type: none"> • Smartphonem lze také ovládat ovladač fotoaparátu. • Chcete-li záznam s ovládáním na dálku ukončit, stiskem jakéhokoli tlačítka na fotoaparátu zapněte displej a vyberte [Zrušit].

- Nastavení této funkce nelze po dobu aktivního připojení změnit.

Ovládání smartphonem

- Fotoaparát se může při vysunutí tubusu objektivu naklonit. Ujistěte se, že je fotoaparát zajištěn na místě na stativu nebo jiným způsobem.
- Tato funkce není dostupná v následujících případech:
 - Režim Panoramatický snímek (Když je funkce [Priorita vzdáleného zařízení] nastavena na [☑]) ([Chytrý telefon]), lze dočasně přepnout do režimu Program AE pro záznam s ovládáním na dálku pouze během ovládání na dálku.)
 - V režimu [Časoběrný snímek]



Použití smartphonu k ovládání spouště pouze prostřednictvím připojení Bluetooth

Požadovaná bezdrátová konektivita: **Bluetooth**

1 Na smartphonu vytvořte připojení Bluetooth (→242)

2 Proveďte operaci na smartphonu

- ① Vyberte [🏠]
- ② Vyberte položku [Shutter Remote Control]
- ③ Vyfotografujte snímky



[B] (Bulb) (Přibližně až 120 sekund)

Záznam v režimu [B] (Bulb) lze uskutečnit, pokud je rychlost závěrky nastavena v režimu Ruční expozice na hodnotu [B] (Bulb).

Tato funkce je vhodná, když pořizujete snímky hvězd na noční obloze nebo noční scénu, protože závěrku lze ponechat otevřenou od zahájení záznamu až do konce.

1 Proveďte operaci na smartphonu

- ① Tlačítkem [⏻] spusťte záznam (stiskněte a přidržte [⏻])
- ② Chcete-li záznam ukončit, uvolněte prst ze symbolu [⏻]

- Chcete provádět záznam se spouští zafixovanou v domáčknuté poloze, posuňte ikonu [⏻] ve směru LOCK. (Chcete-li záznam ukončit, posuňte ikonu [⏻] opačným směrem nebo stiskněte spoušť.)
- Pokud je během záznamu v režimu [B] (Bulb) odpojen modul Bluetooth, znovu jej připojte a proveďte operaci ukončení záznamu s využitím smartphonu.



- Možnost [Shutter Remote Control] je dostupná pouze při přepnutí vypínače fotoaparátu [ON/OFF] na [ON].
- Zobrazení Živý náhled ve fotoaparátu nelze sledovat na smartphonu.
- Pokud se fotoaparát vypne po aktivaci režimu [Režim spánku] během záznamu, vyberte znovu položku [Shutter Remote Control] a prostřednictvím smartphonu fotoaparát znovu zapněte. (Tato funkce je povolena pouze tehdy, když je položka [Vzdálené buzení] nastaven na [ON] a položka [Auto přenos] na [OFF].)
- Další podrobnosti týkající se ovládání [Shutter Remote Control] v „Image App“ naleznete pod položkou [Help] v nabídce „Image App“.





■ Zkrácení doby potřebné k zotavení po režimu spánku

Vyberte funkci smartphonu, která se bude používat jako prioritní při probuzení fotoaparátu z režimu [Režim spánku] prostřednictvím smartphonu.

Příprava

Položky [Bluetooth] a [Vzdálené buzení] nastavte na [ON]. (→249)

MENU →  **[Nastavení]** → **[Bluetooth]** → **[Návrat z režimu spánku]**

 [Priorita vzdál. ovl. / přenosu]	Zkrácení doby potřebné k probuzení fotoaparátu pomocí [Remote operation] nebo [Transfer image].
 [Priorita dálkové spouště]	Zkrácení doby potřebné k probuzení fotoaparátu pomocí [Shutter Remote Control].



Přehrávání nebo ukládání snímků uložených ve fotoaparátu nebo jejich přenos na servery sociálních sítí

Požadovaná bezdrátová konektivita: Wi-Fi

1 Připojte se ke smartphonu (→245)

2 Proveďte operaci na smartphonu

Pokud je fotoaparát již připojen ke smartphonu prostřednictvím Bluetooth, vyberte režim [] → [Remote operation].

(Zařízení iOS) S ohledem na stav připojení smartphonu budete na stránce nastavení Wi-Fi možná chtít připojené zařízení změnit. Při změně nastavení postupujte podle zobrazených pokynů na smartphonu.

① Vyberte []

- Zařízení snímků, které se mají zobrazit, lze na displeji přepnout pomocí ikony vlevo nahoře. Chcete-li zobrazit snímek uložený ve fotoaparátu, vyberte [LUMIX].



(Přehrávání snímku)

② Při dotyku se snímek zobrazí ve větším rozměru

- Při přehrávání videosekvencí je objem dat při přenosu videosekvencí do aplikace „Image App“ omezen. Z toho důvodu může být kvalita snímku odlišná od skutečné videosekvence, která byla zaznamenána. V závislosti na vašem smartphonu a prostředí, ve kterém ho používáte, můžete zaznamenat snížení kvality obrazu nebo přeskokování zvukové stopy při přehrávání videosekvencí a statických snímků.

(Ukládání a odesílání snímků na webové služby, např. SNS)

③ Stiskněte a přidržte snímek a přetáhněte ho

- Videosekvence ve formátu AVCHD, videosekvence 4K, sekvenční soubory 4K a snímky zaznamenané v režimu [Dodatečné zaostření] nelze uložit.
- Statické snímky ve formátu RAW lze ukládat pouze na smartphonech se systémem Android 7.0 nebo vyšším nebo iOS 10.0 nebo vyšším. Na některých smartphonech nebo na některých verzích operačních systémů se však snímky nemusí zobrazovat správně.

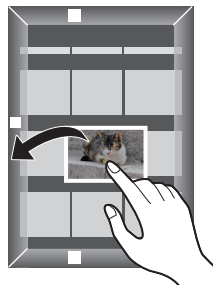

Automatický přenos pořízených snímků do smartphonu

Požadovaná bezdrátová konektivita: **Bluetooth** **Wi-Fi**

Fotoaparát automaticky přenáší zaznamenané snímky do smartphonu připojeného přes Bluetooth prostřednictvím Wi-Fi.

1 Na smartphonu vytvořte připojení Bluetooth (→242)

2 Vyberte menu fotoaparátu

MENU →  **[Nastavení]** → **[Bluetooth]** → **[Auto přenos]** → **[ON]**

- Pokud se na fotoaparátu zobrazí stránka pro potvrzení s výzvou k ukončení Wi-Fi připojení, ukončete jej volbou [Ano].

3 Na smartphonu vyberte [YES] (zařízení Android) nebo [Wi-Fi Setup] (zařízení iOS)

- Fotoaparát naváže Wi-Fi připojení automaticky.
 - (Zařízení iOS) Při změně připojeného zařízení na stránce nastavení Wi-Fi postupujte podle pokynů zobrazených na displeji smartphonu.

4 Zkontrolujte nastavení odesílání a vyberte [Nast.]

- Chcete-li nastavení odesílání změnit, stiskněte tlačítko [DISP.]. (→263)
- Fotoaparát vstoupí do režimu, kdy může automaticky přenášet snímky, a na stránce záznamu se zobrazí . (Pokud se na stránce záznamu nezobrazí položka [Auto přenos], snímky nelze přenášet automaticky. Zkontrolujte stav Wi-Fi připojení ke smartphonu.)

5 Pořídte snímek pomocí fotoaparátu

- Při každém fotografování se pořízený snímek automaticky odešle.
- Při odesílání souboru se na stránce záznamu zobrazí .



Pokud předem nastavíte funkci [Auto přenos] na [ON], připojení Wi-Fi/Bluetooth se naváže automaticky a při příštím zapnutí fotoaparátu a spuštění aplikace „Image App“ na smartphonu bude zahájen automatický přenos.

■ Ukončení automatického přenosu snímků

V kroku **2** vyberte [OFF].

- Zobrazí se stránka pro potvrzení s výzvou k ukončení Wi-Fi připojení.

- Při nastavení položky [Auto přenos] z menu [Bluetooth] na [ON] bude parametr [Funkce Wi-Fi] vypnutý.
- Pokud se přenos souboru přeruší kvůli vypnutí fotoaparátu, fotoaparát znovu zapnete a přenos souboru se spustí znovu.
 - Opakované odeslání souborů, které nebyly doručeny, nemusí být možné, pokud nastala změna stavu jejich úložiště. Pokud například před dalším zapnutím fotoaparátu vyměníte kartu, soubory se znovu nemusí odeslat.
 - Pokud je počet souborů, které nebyly doručeny, velký, opakované odeslání všech souborů nemusí být možné.
- Videosekvence, sekvenční soubory 4K a snímky zaznamenané v režimu [Dodatečné zaostření] nelze přenášet automaticky.
- Statické snímky ve formátu RAW lze ukládat pouze na smartphonech se systémem Android 7.0 nebo novějším nebo iOS 10.0 nebo novějším. Na některých smartphonech nebo na některých verzích operačních systémů se však snímky nemusí zobrazovat správně.



Zápis informace o lokalitě smartphonu na pořízený snímek

Požadovaná bezdrátová konektivita: **Bluetooth**

Smartphone odesílá informace o lokalitě do fotoaparátu prostřednictvím Bluetooth a fotoaparát provádí záznam během zápisu získané informace o lokalitě.

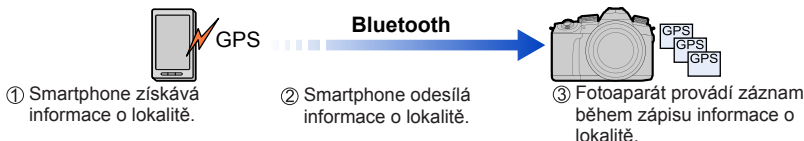

Příprava

Povolte funkci GPS na smartphonu.

1 Na smartphonu vytvořte připojení Bluetooth (→242)

2 Vybte menu fotoaparátu

MENU → **[Nastavení]** → **[Bluetooth]** → **[Protokolování polohy]** → **[ON]**

- Fotoaparát vstoupí do režimu, v němž může zaznamenat informaci o lokalitě a na stránce záznamu se zobrazí **[GPS]**.

3 Pořídte snímek pomocí fotoaparátu

- Informace o lokalitě budou zapsány do zaznamenaného snímku.

Když je zobrazený údaj **[GPS]** poloprůhledný

Získání informace o lokalitě neproběhlo, takže data nelze zapsat. Stanovení polohy pomocí GPS na smartphonu nemusí být možné, pokud se smartphone nachází v budově nebo v brašně.

- Smartphone přemístěte na místo, kde lze stanovení polohy optimalizovat, například tam, kde je dobře viditelná obloha, aby se stanovení polohy zdařilo.
- Řiďte se pokyny v dokumentaci k vašemu smartphonu.

- Snímky opatřené informací o lokalitě jsou označeny symbolem **[GPS]**.
- Při používání této funkce věnujte zvláštní pozornost soukromí, právům na ochranu osobnosti objektu, apod. Používání na vlastní nebezpečí.
- Při zápisu informace o lokalitě se baterie smartphonu rychleji vybíjí.
- Informaci o lokalitě nelze zapsat v následujících případech:
 - Videosekvence natočené ve formátu **[AVCHD]**

Synchronizace hodin fotoaparátu prostřednictvím smartphonu

Požadovaná bezdrátová konektivita: **Bluetooth**

Provedte synchronizaci nastavení [Nastavit hodiny] v menu [Nastavení] a nastavení [Doma] nebo [Cíl cesty] v nabídce [Světový čas] ve fotoaparátu s nastavením smartphonu.

1 Na smartphonu vytvořte připojení Bluetooth (→242)

2 Vyberte menu fotoaparátu

MENU →  [Nastavení] → [Bluetooth] → [Aut. nast. hodin] → [ON]

Kombinování snímků pořízených v režimu pohotového natáčení (Snap Movie) podle vašich preferencí ve smartphonu

Požadovaná bezdrátová konektivita: **Wi-Fi**

Prostřednictvím smartphonu lze kombinovat videosekvence natočené s funkcí fotoaparátu [Video momentka]. Ke kombinovaným videosekvencím lze přidat hudbu. Kombinovanou videosekvenci lze uložit nebo nahrát na servery webových služeb.

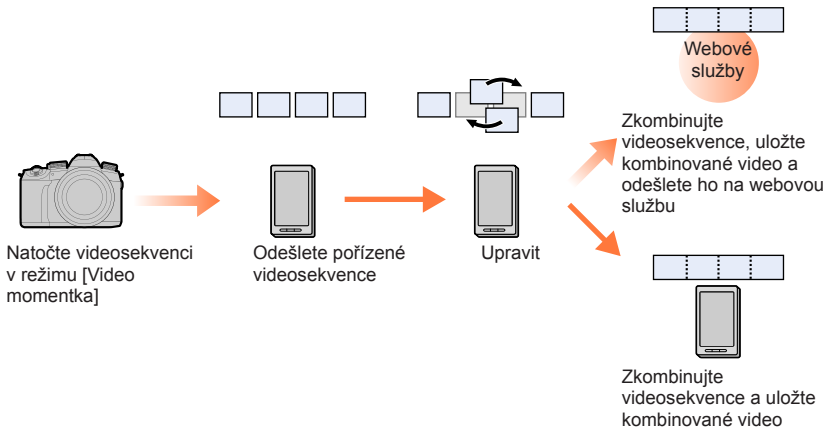

■ Kombinování videosekvencí funkcemi smartphonu

① Připojte se ke smartphonu (→245)

② Proveďte operaci na smartphonu

Pokud je fotoaparát již připojen ke smartphonu prostřednictvím Bluetooth, vyberte režim [] → [Remote operation].

(Zařízení iOS) S ohledem na stav připojení smartphonu budete na stránce nastavení Wi-Fi možná chtít připojené zařízení změnit. Při změně nastavení postupujte podle zobrazených pokynů na smartphonu.

① Vyberte []



② Vyberte []

- Přenos videosekvencí natočených v režimu [Video momentka] do smartphonu podle zprávy zobrazené na smartphonu.

③ Chcete-li videosekvence upravit, použijte smartphone

- Přečtěte si [Help] aplikace „Image App“, kde najdete další informace o práci s [Video momentka] v „Image App“.

Zobrazení statických snímků na televizoru

Statické snímky lze zobrazit na televizoru, který je kompatibilní s funkcí DLNA (DMR).

MENU →  [Nastavení] → [Wi-Fi] → [Funkce Wi-Fi] → [Nové připojení]
→ [Přehrávání na televizoru]

1 Vyberte [Prostřednictvím sítě] nebo [Přímé] pro připojení (→276, 279)

2 Vyberte zařízení, k němuž se chcete připojit

- Po navázání připojení se zobrazí stránka.

3 Fotografujte nebo prohlížejte statické snímky (na tomto přístroji)

- Chcete-li ukončit připojení, postupujte následujícím způsobem:

MENU →  [Nastavení] → [Wi-Fi] → [Funkce Wi-Fi] → [Ano]
(Připojení lze ukončit také stiskem tlačítka [Wi-Fi].)

- Pokud zobrazíte snímky na televizoru pomocí funkce Wi-Fi, nezískáte výstup s rozlišením 4K. Chcete-li použít výstup snímků s rozlišením 4K, připojte přístroj k televizoru MicroHDMI kabelem. (→284)
- Při připojení televizoru k fotoaparátu se může obrazovka televizoru dočasně vrátit do stavu před připojením. Když snímky vyfotografujete nebo přehrajete, zobrazí se znovu.
- I když jsou na tomto přístroji nastaveny parametry [Efekt] a [Zvuk], při přehrávání snímků na televizoru během prezentace jsou tato nastavení neaktivní.
- Nelze přehrávat videosekvence a sekvenční soubory 4K.
- Snímky zobrazené na stránce „Vícenásobné přehrávání“ nebo na některých stránkách fotoaparátu se nezobrazují na televizoru.
- Při nastavení položky [Auto přenos] z menu [Bluetooth] na [ON] bude parametr [Funkce Wi-Fi] vypnutý.



Odesílání snímků

Při odesílání snímků nejprve vyberte [Nové připojení], potom vyberte způsob přenosu.

MENU →  [Nastavení] → [Wi-Fi] → [Funkce Wi-Fi]
→ [Nové připojení] → [Odeslat snímky při záznamu] /
[Odeslat snímky uložené ve fotoaparátu]

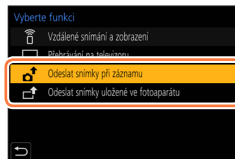

■ Snímky, které lze odeslat

Cíl cesty	JPEG	RAW	MP4*1	AVCHD*1, *2	Dávkový soubor 4K*1 Snímky pořízené v režimu [Dodatečně zaostření]*1
[Chytrý telefon]	○	○*3	○*4	—	—
[PC]	○	○	○	○	○
[Služba synchr. Cloud]	○	—	○*4	—	—
[Webová služba]	○	—	○*4	—	—
[AV zařízení]	○	—	—	—	—
[Tiskárna]*1	○	—	—	—	—

*1 Odesílání prostřednictvím [Odeslat snímky při záznamu] není k dispozici.

*2 Soubory větší než 4 GB nelze odesílat.



*3 Vyžaduje se operační systém Android 7.0 nebo vyšší nebo iOS 10.0 nebo vyšší.

*4 kromě videosekvencí 4K.

- Některé snímky se nemusí přehrát ani odeslat, závisí na zařízení.
- Další informace o přehrávání snímků najdete v návodu k cílovému zařízení nebo nápovědě k webové službě, kam chcete snímky odeslat.

[Odeslat snímky při záznamu]

Při každém vyfotografování lze pořízený snímek automaticky odeslat do určeného zařízení.

- Během připojení v režimu [Odeslat snímky při záznamu] se na stránce záznamu zobrazuje ikona [] a během odesílání souborů ikona [].
- Chcete-li ukončit připojení, postupujte následujícím způsobem:

MENU →  [Nastavení] → [Wi-Fi] → [Funkce Wi-Fi]
→ [Ano]

- Během odesílání statického snímku nelze nastavení změnit.

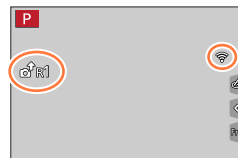

Odesílání snímků

- Protože fotoaparát upřednostňuje záznam, odesílání může trvat déle.
- Pokud vypnete fotoaparát před dokončením odesílání nebo ukončíte připojení Wi-Fi (nebo v podobné situaci), neodeslané soubory nebudou odeslány znovu.
- Během odesílání se může stát, že snímky nebudou možno odstranit, nebo nebudete moci použít menu [Přehrávání].
- Nastavíte-li [Časoběrný snímek], bude Wi-Fi spojení ukončeno a tato funkce nebude k dispozici.

[Odeslat snímky uložené ve fotoaparátu]

Pořízené snímky lze vybrat a odeslat.

Když vyberete [Jednotlivý snímek]

- ① Vyberte snímek
- ② Vyberte [Nast.]

**Když vyberete [Více snímků]**

- ① Vyberte snímek (opakovat)
 - Při opakované volbě bude nastavení zrušeno.
- ② Vyberte [OK]

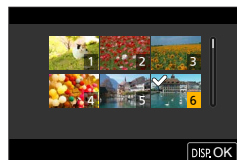

• Chcete-li připojení ukončit, vyberte možnost [Konec].

- Odeslání některých snímků pořízených jiným fotoaparátem nemusí být možné.
- Odeslání snímků, které byly změněny nebo upraveny na počítači, nemusí být možné.

Změna nastavení pro odesílání snímků

Až připojení dokončíte, můžete tlačítkem [DISP.] nastavení odesílání změnit (např. velikost odesílaných snímků).

[Velikost]	Změna velikosti snímku k odeslání. [Původní] / [Automat. režim]* / [Změnit] ([M], [S], [VGA]) * Pokud vyberete nastavení [Automat. režim], velikost snímku je určena podmínkami cílového umístění. Dostupné pouze při nastavení cíle na [Webová služba].
[Formát souboru]	Dostupné pouze při nastavení cíle na [PC]. [JPG] / [RAW+JPG] / [RAW]
[Vymazat data o poloze]	Určete, zda se mají ze snímků před odesláním odstranit informace o lokalitě. Dostupné pouze při nastavení cíle na [Služba synchr. Cloud] nebo [Webová služba]. [ON]: Odstranit informace o lokalitě, poté odeslat. [OFF]: Z originálních snímků uložených v tomto přístroji nebudou informace o lokalitě odstraněny.
[Limit pro cloud]	Můžete zvolit, zda snímky odeslat, jestliže bude ve složce Cloud nedostatek volného místa. Dostupné pouze při nastavení cíle na [Služba synchr. Cloud]. [ON]: Snímky neodesílat. [OFF]: Odstranit snímky od nejstaršího, poté odeslat snímky nové.



Odesílání snímků do smartphonu

Příprava

Předem si nainstalujte aplikaci „Image App“. (→241)

MENU →  **[Nastavení]** → **[Wi-Fi]** → **[Funkce Wi-Fi]** → **[Nové připojení]**
 → **[Odeslat snímky při záznamu]** / **[Odeslat snímky uložené ve fotoaparátu]**
 → **[Chytrý telefon]**

1 Vyberte **[Prostřednictvím sítě]** nebo **[Přímé]** pro připojení (→276, 279)

(Na smartphonu)

■ Při připojení pomocí **[Prostřednictvím sítě]**

- ① Zapněte funkci Wi-Fi
- ② Vyberte a nastavte bezdrátový přístupový bod
- ③ Spusťte aplikaci „Image App“

■ Při připojení s nastavením **[Připojení WPS]*** v režimu **[Přímé]**

- ① Spusťte aplikaci „Image App“

* WPS se vztahuje k funkci, která umožňuje snadnou konfiguraci nastavení týkajících se připojení a zabezpečení bezdrátových síťových zařízení. Chcete-li zkontrolovat, zda je smartphone, který používáte, kompatibilní s WPS, podívejte se do návodu k vašemu smartphonu.

■ Při připojení pomocí **[Ruční připojení]** v **[Přímé]**

- ① Zapněte funkci Wi-Fi
- ② Vyberte SSID zobrazené na tomto přístroji
- ③ Spusťte aplikaci „Image App“

2 Vyberte zařízení, k němuž se chcete připojit

3 Zkontrolujte nastavení odesílání a vyberte **[Nast.]**

- Chcete-li nastavení odesílání změnit, stiskněte tlačítko **[DISP.]**. (→263)

[Odeslat snímky při záznamu]

4 Poříděte statický snímek (→261)

[Odeslat snímky uložené ve fotoaparátu]

4 Vyberte snímek (→262)

- Při nastavení položky **[Auto přenos]** z menu **[Bluetooth]** na **[ON]** bude parametr **[Funkce Wi-Fi]** vypnutý.



Bezdrátový tisk

Pořízené fotografie můžete tisknout bezdrátově na tiskárně kompatibilní s rozhraním PictBridge (kompatibilní s bezdrátovou LAN)*.

* Kompatibilní se standardem DPS přes IP.

O podrobnosti týkající se tiskáren PictBridge (kompatibilních s bezdrátovou sítí) požádejte výrobce tiskárny.

MENU →  **[Nastavení]** → **[Wi-Fi]** → **[Funkce Wi-Fi]** → **[Nové připojení]**
→ **[Odeslat snímky uložené ve fotoaparátu]** → **[Tiskárna]**

1 Vyberte **[Prostřednictvím sítě]** nebo **[Přímé]** pro připojení (→276, 279)

2 Vyberte tiskárnu, k níž se chcete připojit

3 Vyberte statický snímek a tiskněte

- Snímky se vybírají stejným způsobem, jako při připojení kabelem pro USB připojení. Podrobnosti viz (→293).
- Chcete-li ukončit připojení, stiskněte tlačítko .

● Při nastavení položky **[Auto přenos]** z menu **[Bluetooth]** na **[ON]** bude parametr **[Funkce Wi-Fi]** vypnutý.



Odesílání snímků do AV zařízení

Statické snímky a videosekvence lze přenášet do AV zařízení doma (domácích AV zařízení), např. do rekordérů kompatibilních s DLNA.

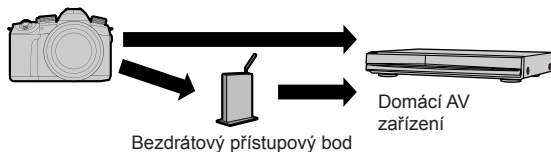

MENU → [Nastavení] → [Wi-Fi] → [Funkce Wi-Fi] → [Nové připojení]
 → [Odeslat snímky při záznamu] / [Odeslat snímky uložené ve fotoaparátu]
 → [AV zařízení]

- 1** Vyberte [Prostřednictvím sítě] nebo [Přímé] pro připojení (→276, 279)
- 2** Vyberte zařízení, k němuž se chcete připojit
- 3** Zkontrolujte nastavení odesílání a vyberte [Nast.]
 - Chcete-li nastavení odesílání změnit, stiskněte tlačítko [DISP.]. (→263)

[Odeslat snímky při záznamu]

- 4** Pořídte statický snímek (→261)

[Odeslat snímky uložené ve fotoaparátu]

- 4** Vyberte snímek (→262)

- Odesílání se nemusí podařit, závisí to na provozním stavu AV zařízení. Odesílání může také chvíli trvat.
- Při nastavení položky [Auto přenos] z menu [Bluetooth] na [ON] bude parametr [Funkce Wi-Fi] vypnutý.



Odesílání snímků do počítače

Příprava

- Zapněte počítač.
- Před odesláním snímku do počítače připravte na počítači složky k příjmu snímků.
- Pokud se standardní nastavení pro pracovní skupinu na připojeném počítači změnilo, musíte změnit nastavení na fotoaparátu pod položkou [Připojení k PC]. (→282)

Vytvoření složky pro příjem snímků

■ Používání aplikace „PHOTOfunSTUDIO“

- ① Na počítač nainstalujte aplikaci „PHOTOfunSTUDIO“ (→288)
- ② Pomocí aplikace „PHOTOfunSTUDIO“ vytvořte složku k příjmu snímků
 - Podrobnosti naleznete v návodu k aplikaci „PHOTOfunSTUDIO“ (PDF).

■ Bez používání aplikace „PHOTOfunSTUDIO“

(Pro Windows)

Podporované operační systémy: Windows 10 / Windows 8.1 / Windows 8 / Windows 7

Příklad: Windows 7

- ① Zvolte složku, kterou chcete použít k příjmu, poté klikněte pravým tlačítkem
- ② Vyberte [Vlastnosti] a nastavte sdílení složky
 - Podrobnosti naleznete v návodu k počítači nebo v nápovědě k operačnímu systému.

(Pro Mac)

Podporované operační systémy: OS X v10.5 až v10.11, macOS 10.12 až 10.14

Příklad: OS X v10.8

- ① Zvolte složku, kterou chcete použít k příjmu, poté klikněte na položky v následujícím pořadí
[Soubor] → [Získat informace]
- ② Povolte sdílení složky
 - Podrobnosti naleznete v návodu k počítači nebo v nápovědě k operačnímu systému.

- Vytvořte uživatelský účet na počítači (název účtu (až 254 znaků) a heslo (až 32 znaků)) obsahující alfanumerické znaky. Pokus o vytvoření složky pro příjem se nemusí podařit, pokud bude účet obsahovat jiné než alfanumerické znaky.



Odesílání snímků do počítače

MENU →  [Nastavení] → [Wi-Fi] → [Funkce Wi-Fi] → [Nové připojení]
 → [Odeslat snímky při záznamu] / [Odeslat snímky uložené ve fotoaparátu]
 → [PC]

- 1** Vyberte [Prostřednictvím sítě] nebo [Přímé] pro připojení (→276, 279)
- 2** Zadejte název počítače (u modelů Mac zadejte název NetBIOS), který chcete připojit
- 3** Vyberte složku, do které chcete odeslat
- 4** Zkontrolujte nastavení odesílání a vyberte [Nast.]
 - Chcete-li nastavení odesílání změnit, stiskněte tlačítko [DISP.]. (→263)

[Odeslat snímky při záznamu]

- 5** Pořídte statický snímek (→261)

[Odeslat snímky uložené ve fotoaparátu]

- 5** Vyberte snímek (→262)

- Ve specifikované složce se vytvoří složky seřazené podle data odeslání a snímky se uloží do těchto složek.
- Pokud se zobrazí stránka k zadání uživatelského účtu a zadání hesla, zadejte heslo, které jste nastavili na počítači.
- Pokud název počítače (u modelů Mac název NetBIOS) obsahuje mezery apod., jeho rozpoznání nemusí proběhnout správně. Pokud se nelze připojit, doporučujeme název počítače (u modelů Mac název NetBIOS) změnit na kombinaci pouze 15 nebo méně alfanumerických znaků.
- Pokud je v operačním systému nebo v zabezpečovacím softwaru povolena brána firewall, připojení fotoaparátu k počítači nemusí být možné.
- Při nastavení položky [Auto přenos] z menu [Bluetooth] na [ON] bude parametr [Funkce Wi-Fi] vypnutý.

Použití webových služeb

Prostřednictvím služby „LUMIX CLUB“ můžete zasílat statické snímky a videosekvence na servery sociálních sítí apod. Volbou tohoto nastavení lze statické snímky a videosekvence automaticky přenášet na server [Služba synchr. Cloud] a statické snímky a videosekvence můžete přijímat na počítači nebo ve smartphonu.

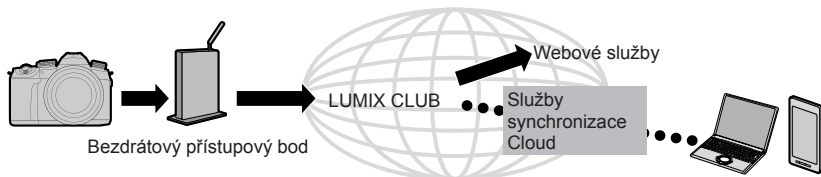

Při odesílání snímků na webové služby

Příprava

- Registrace na serveru „LUMIX CLUB“ ([→273](#))
- Abyste mohli snímky zasílat na konkrétní webovou službu, potřebujete registraci do dané služby. ([→270](#))

- Společnost Panasonic nepřebírá žádnou odpovědnost za škody vzniklé v důsledku úniku, ztráty apod. snímků přenesených na webové služby.
- Při přenosu na webové služby snímky z fotoaparátu neodstraňujte ani po dokončeném odesílání, dokud si neověříte, že byly na webové služby přeneseny správně. Společnost Panasonic nepřebírá žádnou odpovědnost za škody vzniklé v důsledku odstranění snímků uložených v tomto přístroji.
- Snímky přenesené na webové služby nelze na tomto fotoaparátu zobrazit ani odstranit.
- Pokud se odesílání snímků nezdaří, na e-mailovou adresu zaregistrovanou na serveru „LUMIX CLUB“ bude odeslána zpráva s popisem závady.



Registrace webové služby na „LUMIX CLUB“

Kompatibilní webové služby si ověřte na stránce „FAQ/Contact us“ na následujícím webu.
https://lumixclub.panasonic.net/eng/c/lumix_faqs/

Příprava

Ověřte si, zda máte vytvořen účet na webových službách, které chcete použít, a máte k dispozici přihlašovací údaje.

- 1 Prostřednictvím smartphonu nebo počítače se připojte na „LUMIX CLUB“**
<https://lumixclub.panasonic.net/eng/c/>
- 2 Zadejte své přihlašovací ID a heslo pro „LUMIX CLUB“ a přihlaste se ke službě**
- 3 Pokud jste na „LUMIX CLUB“ nezaregistrovali svou e-mailovou adresu, zaregistrujte ji**
- 4 Vyberte webovou službu, kterou chcete použít pro nastavení odkazu webové služby, a zaregistrujte ji**
 - Při registraci služby postupujte podle zobrazených pokynů.

Odesílání snímků

MENU →  [Nastavení] → [Wi-Fi] → [Funkce Wi-Fi] → [Nové připojení]
 → [Odeslat snímky při záznamu] / [Odeslat snímky uložené ve fotoaparátu]
 → [Webová služba]

- 1 Vyberte [Prostřednictvím sítě] a připojte se (→276)**
- 2 Vyberte webovou službu, k níž se chcete připojit**
- 3 Zkontrolujte nastavení odesílání a vyberte [Nast.]**
 - Chcete-li nastavení odesílání změnit, stiskněte tlačítko [DISP.]. (→263)

[Odeslat snímky při záznamu]

- 4 Pořídte statický snímek (→261)**

[Odeslat snímky uložené ve fotoaparátu]

- 4 Vyberte snímek (→262)**

- Při nastavení položky [Auto přenos] z menu [Bluetooth] na [ON] bude parametr [Funkce Wi-Fi] vypnutý.

■ Rychlé odesílání snímků z fotoaparátu na webovou službu

① Zobrazte snímek

② Stiskněte ▼ a poté stiskem ◀ vyberte [Ano]
(Pokud přehráváte skupinové snímky po jednom, stiskněte ▲ a poté vyberte [Nahrát (Wi-Fi)] nebo [Nahrát vše (Wi-Fi)].)

- Stejnou operaci lze vykonat dotykem [☐].

(Při výběru skupinového snímku se dotkněte [☐], [☐], [☐], [☐] a poté [☐] a poté vyberte [Nahrát (Wi-Fi)] nebo [Nahrát vše (Wi-Fi)].)

③ Vyberte webovou službu, k níž se chcete připojit

④ Zkontrolujte nastavení odesílání a vyberte [Nast.]

- Když pokračujete s odesláním jiného snímku, kroky ③, ④ nejsou nutné.
- Chcete-li změnit nastavení přenosu snímků, stiskněte tlačítko [DISP.]. (→263)
- Chcete-li připojení ukončit, stiskněte tlačítko [MENU/SET] nebo lze stránku přehrávání opustit dotykem jiných ovládacích prvků. Připojení lze ukončit také stiskem tlačítka [Wi-Fi] na fotoaparátu.



Změna nastavení pro odesílání snímků nebo webových služeb

Ukončete bezdrátové připojení a pokračujte od kroku ① a dále.

- Nastavení odesílání lze změnit také stiskem tlačítka [Wi-Fi] během používání Wi-Fi připojení.

- Pokud fotoaparát nemá žádné záznamy o připojení k dostupným bezdrátovým přístupovým bodům, vyberte metodu připojení a připojte fotoaparát k bezdrátovému přístupovému bodu. (→276)
- Pokud nejste zaregistrováni pro „LUMIX CLUB“, získajte přihlašovací ID a nastavte heslo. (→273)
- Pokud se snímky zobrazí jako skupina, odešlou se všechny. Pokud se zobrazí jeden snímek ze skupiny, odešle se pouze zobrazený snímek.



Odesílání snímků na [Služba synchr. Cloud]

Příprava

Abyste mohli odesílat snímky do složky Cloud, musíte se zaregistrovat do prostředí „LUMIX CLUB“ (→273) a nakonfigurovat nastavení Cloud Sync. Ke konfiguraci nastavení Cloud Sync. použijte aplikaci „PHOTOfunSTUDIO“ na počítači nebo „Image App“ na smartphonu.

■ O snímcích odeslaných do složky Cloud prostřednictvím služby [Služba synchr. Cloud] (Aktualizováno od února 2019)

- Odeslané snímky se budou dočasně ukládat do složky Cloud a lze je synchronizovat s používaným zařízením, např. s počítačem nebo smartphonem.
- Složka Cloud ukládá přenesené snímky po dobu 30 dnů (až 1 000 snímků). Přenesené snímky budou po uplynutí 30 dnů od přenosu automaticky odstraněny. Dále, pokud počet uložených snímků překročí 1 000, některé snímky mohou být odstraněny i dříve než 30 dnů od přenosu – v závislosti na nastavení parametru [Limit pro cloud] (→263).
- Po dokončení stahování snímků ze složky Cloud do všech specifikovaných zařízení mohou být snímky ze složky Cloud odstraněny dokonce i během 30 dnů od přenosu.

MENU →  [Nastavení] → [Wi-Fi] → [Funkce Wi-Fi] → [Nové připojení] → [Odeslat snímky při záznamu] / [Odeslat snímky uložené ve fotoaparátu] → [Služba synchr. Cloud]

1 Vyberte [Prostřednictvím sítě] a připojte se (→276)

2 Zkontrolujte nastavení odesílání a vyberte [Nast.]

- Chcete-li nastavení odesílání změnit, stiskněte tlačítko [DISP.]. (→263)

[Odeslat snímky při záznamu]

3 Pořídte statický snímek (→261)

[Odeslat snímky uložené ve fotoaparátu]

3 Vyberte snímek (→262)

- Při nastavení položky [Auto přenos] z menu [Bluetooth] na [ON] bude parametr [Funkce Wi-Fi] vypnutý.

O službě [LUMIX CLUB]

Vyžádejte si přihlašovací údaje pro „LUMIX CLUB“ (zdarma).

Podrobnosti vyhledejte na stránkách služby „LUMIX CLUB“.
<https://lumixclub.panasonic.net/eng/c/>

Mějte prosím na paměti:

- Služba může být pozastavena kvůli pravidelné údržbě nebo neočekávaným problémům, a její obsah může být změněn nebo přidán bez předchozího upozornění uživatelů.
- Služba může být zastavena zcela nebo zčásti na základě upozornění vydaného přiměřenou dobu předem.

Vyžádání nových přihlašovacích údajů ([Nový účet])

MENU →  [Nastavení] → [Wi-Fi] → [Nastavení Wi-Fi] → [LUMIX CLUB]
 → [Nastavit/přidat účet] → [Nový účet]

- Připojte se k síti. Výběrem [Další] přejděte na další stránku.

1 Vyberte metodu připojení k bezdrátovému přístupovému bodu a nastavte (→276)

- Výběrem [Další] přejděte na další stránku.

2 Přečtěte si podmínky používání služby „LUMIX CLUB“ a potom vyberte [Souhlasím]

- Stránky lze přepínat tlačítky ▲▼.
- Chcete-li zobrazení stránky zvětšit, otočte páčkou zoomu ve směru T (zvětšení 2x).
- Pokud po zvětšení stránky otočíte páčkou zoomu ve směru W, obnoví se původní velikost stránky (žádné zvětšení).
- Tlačítky ▲▼◀▶ můžete posouvat zvětšenou oblast.
- Chcete-li operaci zrušit bez získání přihlašovacího ID, stiskněte tlačítko [↵].

3 Vložte heslo

- Jako heslo zadejte libovolnou kombinaci 8 až 16 znaků a číslic.
- Podrobnosti o vkládání znaků naleznete v kapitole „Vkládání textu“ (→58)

4 Zkontrolujte přihlašovací údaje a vyberte [OK]

- Přihlašovací ID (12 místné číslo) se zobrazí automaticky. Při přihlašování do služby „LUMIX CLUB“ prostřednictvím počítače je třeba zadat pouze číslice.
- Přihlašovací ID a heslo si nezapomeňte poznamenat.

Potvrzení a změna přihlašovacího ID a hesla ([Nastavit přihl. jméno])

Příprava

Chcete-li použít dříve získané přihlašovací ID, potvrďte své ID a heslo.

Chcete-li heslo pro přihlášení do služby „LUMIX CLUB“ změnit ve fotoaparátu, otevřete webovou stránku „LUMIX CLUB“ na svém smartphonu nebo počítači a heslo „LUMIX CLUB“ změňte nejdříve zde.

MENU →  **[Nastavení]** → **[Wi-Fi]** → **[Nastavení Wi-Fi]** → **[LUMIX CLUB]**
→ **[Nastavit/přidat účet]** → **[Nastavit přihl. jméno]**

- Zobrazí se přihlašovací ID a heslo.
- Heslo se zobrazí jako „*“.

1 Vyberte položku, kterou chcete změnit

2 Zadejte své přihlašovací ID nebo heslo

- Podrobnosti o vkládání znaků naleznete v kapitole „Vkládání textu“ (→58)
- Do fotoaparátu vložte nové heslo, které jste na svém smartphonu nebo počítači vytvořili.

3 Vyberte položku [Odejít]

Nastavení stejných přihlašovacích údajů pro fotoaparát a smartphone

Nastavení stejného přihlašovacího ID na fotoaparátu i na smartphonu umožňuje pohodlné odesílání snímků z fotoaparátu do jiných zařízení nebo na webové služby.

■ Když fotoaparát nebo smartphone získal přihlašovací ID

- ① Tento přístroj připojte ke smartphonu (→245)
- ② Z menu aplikace „Image App“ nastavte společné přihlašovací údaje

- Po připojení fotoaparátu ke smartphonu se při zobrazení stránky přehrávání může objevit stránka nastavení pro společné přihlašovací ID.

■ Když fotoaparát a smartphone získaly odlišná přihlašovací ID

Změňte přihlašovací ID a heslo každého zařízení.

- Změna přihlašovacího ID a hesla fotoaparátu: (→274)

Zkontrolujte podmínky používání služby „LUMIX CLUB“

Pokud byly podmínky použití aktualizovány, zkontrolujte podrobnosti.

MENU →  **[Nastavení]** → **[Wi-Fi]** → **[Nastavení Wi-Fi]** → **[LUMIX CLUB]**
→ **[Podmínky použití]**

Odstranění přihlašovacích údajů a účtu ze serveru „LUMIX CLUB“

Před změnou majitele nebo likvidací fotoaparátu odstraňte přihlašovací ID. Můžete také vymazat svůj účet „LUMIX CLUB“.

- Změny a další operace s přihlašovacím ID lze uskutečnit pouze s přihlašovacím ID, které získal fotoaparát.

MENU →  **[Nastavení]** → **[Wi-Fi]** → **[Nastavení Wi-Fi]** → **[LUMIX CLUB]**
→ **[Odstranit účet]**

1 Na stránce pro potvrzení vymazání přihlašovacích údajů vyberte [Ano]

- Zobrazí se zpráva. Vyberte [Další].

2 Na stránce pro potvrzení odstranění účtu vyberte [Ano]

- Zobrazí se zpráva. Vyberte [Další].
- Pokud chcete v používání služby pokračovat, při volbě [Ne] se odstraní pouze přihlašovací ID.

3 Vyberte [OK]

O Wi-Fi připojení

K dispozici jsou následující typy připojení.

MENU →  **[Nastavení]** → **[Wi-Fi]** → **[Funkce Wi-Fi]**

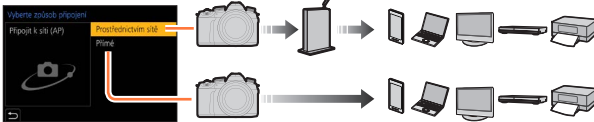
<p>[Nové připojení]</p>	<p>Připojení se uskuteční volbou funkce Wi-Fi a připojeného zařízení. Až se zobrazí následující stránka, vyberte [Prostřednictvím sítě] (→276) nebo [Přímé] (→279) a vytvoříte připojení.</p> <p style="text-align: center;">Bezdráťový přístupový bod</p> 
<p>[Vyberte cíl z historie] / [Vyberte cíl z oblíbených]</p>	<p>Připojení proběhne se stejným nastavením, jaké bylo použito při předchozím připojení Wi-Fi. (→280)</p>

Připojení přes bezdrátový přístupový bod ([Prostřednictvím sítě])

Vyberte metodu připojení k bezdrátovému přístupovému bodu.

<p>[WPS (Tlačítko)]</p>	<p>Uložte bezdrátový přístupový bod typu „tlačítko“, který je kompatibilní se zabezpečením Wi-Fi Protected Setup™ prostřednictvím značky WPS.</p> <ol style="list-style-type: none"> 1 Stiskněte tlačítko WPS bezdrátového přístupového bodu, dokud se nepřepne do režimu WPS
<p>[WPS (Kód PIN)]</p>	<p>Uložit bezdrátový přístupový bod typu „kód PIN“, který je kompatibilní se zabezpečením Wi-Fi Protected Setup prostřednictvím značky WPS.</p> <ol style="list-style-type: none"> 1 Na displeji fotoaparátu vyberte bezdrátový přístupový bod, k němuž se připojujete 2 Do bezdrátového přístupového bodu zadejte kód PIN zobrazený na displeji fotoaparátu 3 Stiskněte [MENU/SET] na fotoaparátu
<p>[Ze seznamu]</p>	<p>Tuto možnost vyberte, pokud si nejste jisti kompatibilitou WPS nebo chcete bezdrátový přístupový bod pro připojení vyhledat. (→277)</p>



O Wi-Fi připojení

- Stránka nastavení se objeví pouze při prvním připojení. Metody připojení nastavené na tomto přístroji se ukládají a použijí se pro následující připojení. Chcete-li změnit bezdrátový přístupový bod, ke kterému se připojujete, stiskněte tlačítko [DISP.] a potom změňte cíl připojení.
- WPS se vztahuje k funkci, která umožňuje snadnou konfiguraci nastavení týkajících se připojení a zabezpečení bezdrátových síťových zařízení. Chcete-li zkontrolovat, zda je bezdrátový přístupový bod, který používáte, kompatibilní s WPS, podívejte se do návodu s pokyny k bezdrátovému přístupovému bodu.

Pokud si nejste jisti kompatibilitou WPS (připojení v režimu [Ze seznamu])

Vyhledejte dostupné bezdrátové přístupové body.

- Pokud je ověřeno v síti zašifrováno, potvrďte šifrovací klíč vybraného bezdrátového přístupového bodu.

1 Vyberte bezdrátový přístupový bod, k němuž se připojujete

- Stiskem tlačítka [DISP.] znovu zahájíte hledání přístupového bodu.
- Pokud nebyl nalezen žádný bezdrátový přístupový bod, postupujte podle odstavce „Při připojení v režimu [Manuální vložení]“.



2 (Pokud je ověřeno v síti zašifrováno)

Zadejte šifrovací klíč

- Podrobnosti o vkládání znaků naleznete v kapitole „Vkládání textu“ (→58)

■ Při připojení v režimu [Manuální vložení]

- Při připojení v režimu [Manuální vložení] potvrďte identifikátor SSID, typ ověření v síti, typ šifrování a šifrovací klíč bezdrátového přístupového bodu, který používáte.
- ① Na stránce kroku **1** části „Pokud si nejste jisti kompatibilitou WPS (připojení v režimu [Ze seznamu])“, vyberte [Manuální vložení]
- ② Zadejte identifikátor SSID bezdrátového přístupového bodu, k němuž se připojujete, poté vyberte [Nast.]
 - Podrobnosti o vkládání znaků naleznete v kapitole „Vkládání textu“ (→58)
- ③ Vyberte typ ověření v síti

[WPA2-PSK]	Podporované metody šifrování: [TKIP] / [AES]
[WPA2/WPA-PSK]	
[Žádné šifrování]	—

- ④ (Pokud byla vybrána jiná možnost než [Žádné šifrování])
Zadejte šifrovací klíč

- Při ukládání bezdrátového přístupového bodu se řiďte návodem k obsluze bezdrátového přístupového bodu a nastavením.
- Pokud nelze navázat připojení, elektromagnetický signál bezdrátového přístupového bodu může být příliš slabý. Podrobnosti naleznete v kapitolách „Zobrazované zprávy“ (→308) a „Otázky a odpovědi Odstraňování problémů“ (→314).
- Rychlost přenosu se může snížit nebo nemusí být použitelná, závisí na prostředí, kde se systém používá.



Přímé připojení ([Přímé])

Fotoaparát lze připojit přímo k vašemu zařízení.

[Připojení WPS]	<p>[WPS (Tlačítko)]</p> <ol style="list-style-type: none"> 1 Na stránce fotoaparátu vyberte položku [WPS (Tlačítko)] 2 Zařízení přepněte do režimu WPS <ul style="list-style-type: none"> • Při stisku tlačítka [DISP.] na fotoaparátu můžete čekací dobu na připojení prodloužit. <hr/> <p>[WPS (Kód PIN)]</p> <ol style="list-style-type: none"> 1 Na stránce fotoaparátu vyberte položku [WPS (Kód PIN)] 2 Na fotoaparátu zadejte kód PIN zařízení
[Ruční připojení]	<ol style="list-style-type: none"> 1 Do zařízení zadejte SSID a heslo. SSID a heslo se zobrazuje na stránce čekání na spojení fotoaparátu <ul style="list-style-type: none"> Ⓐ Identifikátor SSID a heslo <ul style="list-style-type: none"> • Pokud je zařízení, které se má připojit, typu [Chytrý telefon] a položka [Heslo Wi-Fi] je nastavena na [OFF], heslo se nezobrazuje. Pokud se chcete připojit, vyberte identifikátor SSID. (→245)

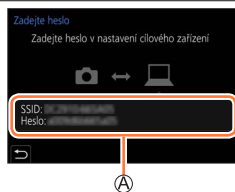

- Podrobnosti vyhledejte v návodu k obsluze svého zařízení.



Rychlé připojení se stejným nastavením, jaké bylo použito dříve ([Vyberte cíl z historie] / [Vyberte cíl z oblíbených])

Fotoaparát uchovává časovou historii použití Wi-Fi připojení. Položky Historie lze zaregistrovat mezi Oblíbené.

Připojením ze seznamu Historie nebo Oblíbené se lze snadno připojit se stejným nastavením, jaké jste použili dříve.

- Pokud se nastavení Wi-Fi zařízení, k němuž se připojujete, změnilo, připojení zařízení nemusí být možné.

1 Nastavte položky menu

MENU →  **[Nastavení]** → **[Wi-Fi]** → **[Funkce Wi-Fi]**

[Vyberte cíl z historie]

Připojení proběhne se stejným nastavením, jaké bylo použito dříve.

[Vyberte cíl z oblíbených]

Připojení s nastavením zaregistrovaným mezi Oblíbené.

2 Vyberte požadované nastavení připojení

- Při volbě položek Historie nebo Oblíbené si můžete stiskem tlačítka [DISP.] prohlédnout podrobnosti o připojení.

Uložení položek historie do oblíbených

MENU →  **[Nastavení]** → **[Wi-Fi]** → **[Funkce Wi-Fi]**
→ **[Vyberte cíl z historie]**

1 Vyberte položku, kterou chcete uložit, a stiskněte ►

2 Zadejte registrační název

- Podrobnosti o vkládání znaků naleznete v kapitole „Vkládání textu“ (→58)
- Lze zadat až 30 znaků. Dvoubajtový znak bude zpracován jako dva znaky.



Úprava položek zaregistrovaných mezi Oblíbené

MENU →  [Nastavení] → [Wi-Fi] → [Funkce Wi-Fi]
→ [Vyberte cíl z oblíbených]

1 Ze seznamu Oblíbené vyberte položku, kterou chcete upravit, a stiskněte ►

[Odstranit z oblíbených]	—
[Změnit pořadí v oblíbených]	Vyberte cíl.
[Změnit uložený název]	<ul style="list-style-type: none"> Podrobnosti o vkládání znaků naleznete v kapitole „Vkládání textu“ (→58)

- Počet nastavení, které lze uložit do historie, je omezen. Často používaná Wi-Fi připojení si zaregistrujte a uložte mezi Oblíbené.
- Při spuštění funkce [Obnov.Wi-Fi] bude obsah uložený pod položkami Historie a Oblíbené odstraněn.
- Pokud je zařízení, k němuž se chcete připojit (smartphone apod.), připojeno k jinému bezdrátovému přístupovému bodu než fotoaparát, nelze připojit zařízení k fotoaparátu prostřednictvím [Přímé]. Nastavení Wi-Fi zařízení, k němuž se chcete připojit, změňte tak, aby byl přístupový bod, který se má použít, nastaven na fotoaparát.
Lze také vybrat položku [Nové připojení] a zařízení přepojit. ([→276](#))
- Při připojení k síti, do níž je připojeno mnoho počítačů, může být navázání připojení obtížné, protože fotoaparát vyhledává dříve připojené zařízení mezi velkým počtem zařízení. Pokud se nelze připojit, zkuste připojení pod položkou [Nové připojení].

[Nastavení Wi-Fi]

Proved'te konfiguraci nastavení požadovaného pro funkce Wi-Fi.
Při připojení k Wi-Fi nelze [Nastavení Wi-Fi] změnit.

MENU →  **[Nastavení]** → **[Wi-Fi]** → **[Nastavení Wi-Fi]**

[Priorita vzdáleného zařízení]	(→250)
[Heslo Wi-Fi] Můžete zvýšit bezpečnost nastavením hesla pro přímé připojení ke smartphonu.	<p>[ON]: Připojí fotoaparát a smartphone s použitím SSID a hesla. (→246)</p> <p>[OFF]: Připojení fotoaparátu a smartphonu prostřednictvím identifikátoru SSID. (→245)</p> <ul style="list-style-type: none"> • Pokud vyberete [ON], můžete připojení nastavit také naskenováním QR kódu.
[LUMIX CLUB]	Vyžádá nebo změní přihlašovací údaje do „LUMIX CLUB“. (→273)
[Připojení k PC] Můžete nastavit pracovní skupinu.	<p>Při odesílání snímků do počítače se musíte připojit ke stejné skupině jako cílový počítač. (Výchozí nastavení je „WORKGROUP“)</p> <ol style="list-style-type: none"> ① Stiskněte [MENU/SET] ② Zadejte pracovní skupinu připojovaného počítače <ul style="list-style-type: none"> • Podrobnosti o vkládání znaků naleznete v kapitole „Vkládání textu“ (→58) • Při stisku tlačítka [DISP.] se obnoví výchozí nastavení
[Název zařízení] Můžete změnit název (SSID) tohoto přístroje.	<ol style="list-style-type: none"> ① Stiskněte tlačítko [DISP.] ② Zadejte požadovaný název zařízení (Lze zadat až 32 znaků) <ul style="list-style-type: none"> • Podrobnosti o vkládání znaků naleznete v kapitole „Vkládání textu“ (→58)
[Zámek funkce Wi-Fi] Aby nedošlo k nesprávné operaci nebo použití funkce Wi-Fi třetí stranou, a kvůli ochraně uložených osobních údajů, se doporučuje ochránit funkci Wi-Fi heslem.	<p>[Nastavení]: Jako heslo zadejte libovolné 4místné číslo.</p> <p>[Zrušit]</p> <ul style="list-style-type: none"> • Podrobnosti o vkládání znaků naleznete v kapitole „Vkládání textu“ (→58) • Pokud heslo zapomenete, můžete ho pod položkou [Resetovat Nastavení Sítě] (→218) v menu [Nastavení] resetovat.
[Sít'ová adresa] Zobrazení MAC adresy a adresy IP fotoaparátu.	<ul style="list-style-type: none"> • „MAC adresa“ je jedinečnou adresou, která slouží k identifikaci síťového zařízení. • „Adresa IP“ je číslo, které identifikuje počítač připojený do sítě, například k internetu. Domácí adresy jsou obvykle automaticky přiřazovány funkcí DHCP, jako je např. bezdrátový přístupový bod. (Příklad: 192.168.0.87)



Využití videosekvencí 4K

Sledování videosekvencí 4K

■ Sledování na obrazovce televizoru

Pokud tento přístroj připojíte k televizoru kompatibilnímu se 4K a přehrajete videosekvenci pořízenou s nastavením [Kvalita zázsn.] na [4K], můžete sledovat filmy ve vysokém rozlišení 4K. Videosekvence 4K lze přehrávat také na připojených televizorech s vysokým rozlišením a jiných zařízeních, které nepodporují 4K, i když bude výstupní rozlišení nižší.

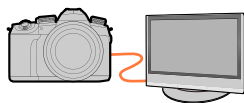

Příprava

- Režim [Režim HDMI (přehrávat)] (→215) nastavte na [AUTO] nebo [4K/25p].
- Při připojení k televizoru, který rozlišení 4K nepodporuje, vyberte [Automat. režim].

① Tento přístroj připojte k televizoru kompatibilnímu se 4K prostřednictvím microHDMI kabelu a vyvolejte stránku přehrávání (→284)

- Pokud je parametr [VIERA link] ve fotoaparátu nastaven na [ON] a fotoaparát je připojen k televizoru Panasonic (VIERA), kompatibilnímu s funkcí VIERA Link (HDMI), televizor automaticky přepne svůj vstup a zobrazí se stránka k přehrávání. Podrobnosti viz (→286).
- Přečtěte si návod k obsluze televizoru.

■ Sledování videosekvencí 4K na obrazovce počítače

Chcete-li přehrávat videosekvence 4K na počítači, použijte software „PHOTOfunSTUDIO“.

- Přehrávání a úprava videosekvencí 4K vyžaduje PC s vysokým výkonem.
- Podrobnosti naleznete v návodu k aplikaci „PHOTOfunSTUDIO“ (PDF).



Ukládání videosekvencí 4K

■ Ukládání videosekvencí 4K na počítači

K importu videosekvencí 4K do počítače lze použít software „PHOTOfunSTUDIO“.

- Podrobnosti naleznete v návodu k aplikaci „PHOTOfunSTUDIO“ (PDF).



Sledování videa na obrazovce televizoru

Příprava

Fotoaparát i televizor vypněte.

1 Fotoaparát připojte k televizoru

Zkontrolujte orientaci konektoru a zasuňte ho přímým směrem. (Pokud je kabel zasunut nesprávným směrem, konektor se může zdeformovat a způsobit provozní závadu.) Také ho nezapojujte do nesprávné patice. Mohlo by dojít k poškození přístroje.

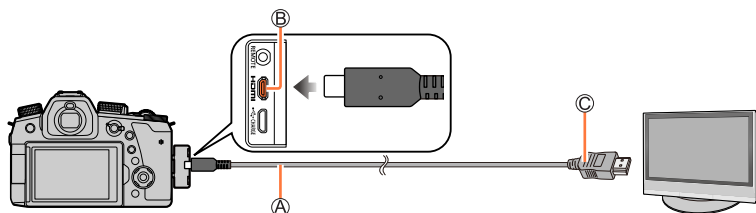

A MicroHDMI kabel

Použijte „High Speed MicroHDMI kabel“ s logem HDMI.

Kabely, které neodpovídají normám HDMI, nebudou fungovat.

„High Speed MicroHDMI kabel“ (Konektor typ D-tyt A, délka až 2 m)

B Zdíčka [HDMI]

C Do vstupního video/audio konektoru HDMI

2 Zapněte televizor a jeho vstup přepněte na odpovídající připojovací konektor

3 Zapněte fotoaparát a stiskněte tlačítko [▶] (Přehrávání)

- Po stranách obrazovky nebo nahoře a dole se mohou objevit prázdné pruhy, závisí to na nastavení poměru stran obrazu.
- Pokud má obraz ořezaný horní nebo dolní okraj, změňte režim zobrazení na televizoru.
- Podle připojeného televizoru se nemusí správně přehrávat soubory videosekvencí nebo sériové soubory 4K.
- Zkontrolujte [Režim HDMI (přehrávat)]. (→215)
- Chcete-li přehrávat videosekvence 24p, nastavte položku [Režim HDMI (přehrávat)] na [AUTO]. Jinak nebude mít obraz výstupní rozlišení 24 okének za sekundu.
- Na displeji fotoaparátu nejsou zobrazeny žádné snímky. Z reproduktoru fotoaparátu se také neozývá žádný zvuk.
- Při současném připojení kabelu pro USB připojení (součást dodávky) bude výstup HDMI zrušen.
- Přečtěte si návod k obsluze televizoru.

Záznam s monitorováním průběhu záznamu fotoaparátu

Pokud použijete výstup HDMI, můžete pořizovat snímky během sledování obrazu z fotoaparátu na televizoru apod.

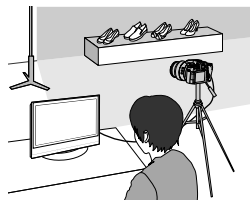

■ Přepínání zobrazovaných informací

Zobrazení viditelné během výstupu HDMI lze změnit prostřednictvím parametru [Zobr.(REC) info při HDMI] pod položkou [Připojení TV] v menu [Nastavení].

[ON]: Zobrazování na displeji fotoaparátu.

[OFF]: Zobrazují se pouze snímky.

- Při použití režimu automatického ostření [☒] nebo MF Lupa nelze stránku zobrazenou v okně zvětšit.
- Pokud použijete výstup HDMI během záznamu, nastavení poměru stran zůstane napevno [16:9].
- Elektronický zvukový signál nebo zvuk závěrky se nebude ozývat.
- Pokud během použití výstupu HDMI navážete Wi-Fi připojení, na displeji fotoaparátu se neobjeví žádný obraz.
- Během připojení HDMI se nezobrazují některé stránky nastavení.
- Tato funkce není dostupná v následujících případech:
 - Během natáčení videosekvence
 - Během záznamu panoramatických snímků
 - Při fotografování ve formátu 4K
 - Při záznamu v režimu [Dodatečné zaostření]

VIERA Link (HDMI) (HDAVI Control™)

Co je VIERA Link (HDMI)?

- VIERA Link je funkce, která automaticky propojí tento fotoaparát se zařízením kompatibilním s VIERA Link - propojení MicroHDMI kabel umožňuje snadné ovládání prostřednictvím dálkového ovladače VIERA. (Některé operace nejsou k dispozici.)
- VIERA Link (HDMI) je výjimečnou funkcí společnosti Panasonic, která byla přidána ke standardním řídicím funkcím HDMI, známým jako HDMI CEC (Consumer Electronics Control – Řízení spotřební elektroniky). V případě připojení zařízení, která nejsou s funkcí Panasonic HDMI CEC kompatibilní, není činnost zaručena. Chcete-li si ověřit kompatibilitu s funkcí VIERA Link (HDMI), podívejte se do návodu k obsluze zařízení.
- Tento fotoaparát podporuje VIERA Link (HDMI) verze 5. Jedná se o standard Panasonic, který také podporuje předchozí zařízení Panasonic VIERA Link.

Příprava

Nastavte [VIERA link] na [ON] (→215).

- 1 Pomocí MicroHDMI kabelu připojte fotoaparát k televizoru Panasonic (VIERA) kompatibilnímu s funkcí VIERA Link (HDMI) (→284)**
- 2 Zapněte fotoaparát a stiskněte tlačítko [▶] (Přehrávání)**
- 3 Televizor ovládejte dálkovým ovladačem televizoru**

Vypínání přístroje

- Při vypnutí televizoru dálkovým ovladačem lze vypnout také fotoaparát.

Automatický výběr vstupu

- Pokud jsou fotoaparát a televizor připojeny kabelem HDMI Micro, fotoaparát je zapnutý a na fotoaparátu dojde ke stisku tlačítka [▶] (Přehrávání), vstup televizoru se automaticky přepne na displej fotoaparátu. Prostřednictvím fotoaparátu lze televizor také zapnout z pohotovostního režimu (pokud je funkce „Power on link“ (Zapínání přes Link) na televizoru nastavena na „ON“).

- Ovládání tlačítka fotoaparátu bude omezeno.
- Chcete-li přehrát zvuk videosekvencí v prezentaci, nastavte [Zvuk] na obrazovce nastavení prezentace (Slide Show) na [AUTO] nebo [Zvuk].
- Použijte „High Speed MicroHDMI kabel“ s logem HDMI. Kabely, které neodpovídají normám HDMI, nebudou fungovat.
- „High Speed MicroHDMI kabel“ (Konektor typ D-typ A, délka až 2 m)
- Pokud funkce VIERA Link (HDMI) nepracuje správně (→316)

Ukládání pořízených statických snímků a videosekvencí v počítači

Statické snímky/videosekvence lze kopírovat z fotoaparátu do počítače jejich propojením.

- Některé počítače mohou číst přímo z paměťové karty fotoaparátu.
Podrobnosti vyhledejte v příručce ke svému počítači.

■ Parametry počítače

Fotoaparát lze připojit k počítači, který dokáže detekovat velkokapacitní paměťové zařízení (zařízení určené k ukládání velkých objemů dat).

- Windows: Windows 10 / Windows 8.1 / Windows 8 / Windows 7
- Mac: OS X v10.5 - v10.11, macOS 10.12 až 10.14



Některé videosekvence natočené ve formátu [AVCHD] nemusejí být po zkopírování souboru nebo složky správně rozpoznány

- Pokud používáte systém Windows, ke kopírování videosekvencí natočených ve formátu [AVCHD] nezapomeňte použít software „PHOTOfunSTUDIO“.
- Používáte-li počítač Mac, můžete videosekvence pořízené ve formátu [AVCHD] kopírovat prostřednictvím „iMovie“. Ale pamatujte si, že kopírování snímků nemusí být možné kvůli nastavení jejich kvality.
(Podrobnosti o aplikaci iMovie získáte u společnosti Apple Inc.)



Ukládání pořízených statických snímků a videosekvencí v počítači

Stažení softwaru

- Chcete-li stáhnout software, počítač musí být připojen k internetu.
- Při některých komunikačních podmínkách může stažení softwaru trvat delší dobu.
- Podporované operační systémy – stav k únoru 2019. Verze podporovaných operačních systémů se mohou změnit bez předchozího upozornění.

PHOTOfunSTUDIO 10.0 AE

Tento software umožňuje kopírovat statické snímky nebo videosekvence do počítače a zkopírované snímky řadit podle data záznamu, názvu modelu digitálního fotoaparátu použitého k záznamu apod. Umožňuje také opravy statických snímků, úpravy videosekvencí nebo zápis na DVD.

Informace o stažení/installaci softwaru získáte na níže uvedených webových stránkách. Software je k dispozici ke stažení do konce března 2024.

https://panasonic.jp/support/global/cs/soft/download/d_pfs10ae.html

• Konfigurace počítače

Podporované operační systémy	Windows® 10 (32 bitů/64 bitů) Windows® 8.1 (32 bitů/64 bitů) Windows® 7 (32 bitů/64 bitů) SP1 • Chcete-li podpořit videosekvence 4K nebo fotografie 4K, budete potřebovat 64bitovou verzi systému Windows 10, Windows 8.1 nebo Windows 7.
Procesor	Pentium® 4 2,8 GHz nebo vyšší
Monitor	Rozlišení 1024×768 pixelů nebo více (doporučeno 1920×1080 pixelů nebo více)
Paměť RAM	1 GB nebo více (32 bitů) / 2 GB nebo více (64 bitů)
Volné místo na pevném disku	450 MB nebo více k instalaci softwaru

- Další informace o konfiguraci počítače požadované k přehrávání a úpravě videosekvencí 4K a k ořezu snímků 4K naleznete v příručce k softwaru „PHOTOfunSTUDIO“ (soubor PDF).
- Aplikace „PHOTOfunSTUDIO“ není kompatibilní s počítači Mac.

Ukládání pořízených statických snímků a videosekvencí v počítači

SILKYPIX Developer Studio SE

Tento software slouží k vyvolávání a úpravě snímků ve formátu RAW. Upravené snímky lze uložit v souborovém formátu (např. JPEG nebo TIFF), který lze zobrazit na počítači apod.

Informace o stažení/instalaci softwaru získáte na níže uvedených webových stránkách.
<http://www.isl.co.jp/SILKYPIX/english/p/>

• Konfigurace počítače

Podporované operační systémy	Windows® 10 Windows® 8.1 Windows® 7 Mac OS X v10.10, v10.11, macOS 10.12 - 10.14
-------------------------------------	---

- Podrobnosti týkající se použití softwaru SILKYPIX Developer Studio vyhledejte v části „Nápověda“ nebo na webových stránkách podpory Ichikawa Soft Laboratory.

LoiLoScope 30denní plná zkušební verze

(Windows 10 / 8.1 / 8 / 7)

Videosekvence můžete snadno upravovat.

Informace o stažení/instalaci softwaru získáte na níže uvedených webových stránkách.
<http://loilo.tv/product/20>

- Podrobnější informace o použití softwaru LoiLoScope a jeho operačním prostředí naleznete v příručce, která je k dispozici ke stažení na webových stránkách.
- Aplikace „LoiLoScope“ není kompatibilní s počítači Mac.



Ukládání pořízených statických snímků a videosekvencí v počítači

Kopírování statických snímků a videosekvencí

Příprava

- Před zahájením kopírování si na počítač nainstalujte aplikaci „PHOTOfunSTUDIO“. (→288)
- Zapněte fotoaparát a počítač.

1 Fotoaparát připojte k počítači

- Zkontrolujte orientaci konektoru a zasuňte ho přímým směrem. (Pokud je kabel zasunut nesprávným směrem, konektor se může zdeformovat a způsobit provozní závadu.) Také ho nezapojujte do nesprávné patice. Mohlo by dojít k poškození přístroje.
- Nepoužívejte jiný propojovací kabel USB než ten, který je součástí dodávky.

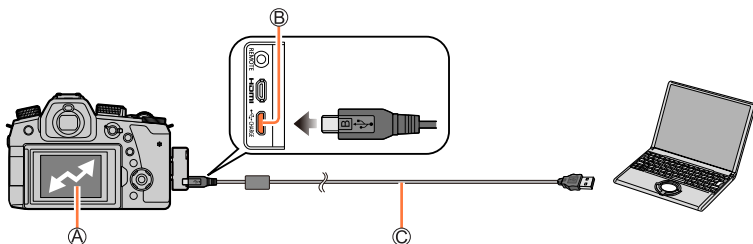

(A) [Přístup]

- Pokud je zobrazen nápis [Přístup], kabel pro USB připojení (součást dodávky) neodpojujte.

(B) Zdíčka [USB/CHARGE]

(C) Kabel pro USB připojení (součást dodávky)

2 Tlačítkem ▲ ▼ vyberte [PC(Storage)] a stiskněte [MENU/SET]

- Pokud předem nastavíte parametr [Režim USB] z menu [Nastavení] na [PC(Storage)], fotoaparát se automaticky připojí k počítači bez zobrazení stránky výběru [Režim USB].

3 Ke kopírování snímků do počítače použijte software „PHOTOfunSTUDIO“

- Složky nebo data neodstraňujte ani nepřesouvejte prostřednictvím Průzkumníka Windows nebo jiných prohlížečů. Jinak nebudete schopni přehrávat nebo upravovat soubory prostřednictvím aplikace „PHOTOfunSTUDIO“.

- Před vložením nebo vyjmutím paměťové karty vypněte fotoaparát a odpojte Kabel pro USB připojení. Jinak může dojít ke zničení dat.
- Používejte dostatečně nabitý akumulátor nebo AC síťový adaptér (volitelný doplněk) a DC redukci pro napájení (volitelný doplněk).
- Pokud během komunikace začne docházet kapacita akumulátoru, ozve se varovný zvukový signál. Bezpečně odpojte Kabel pro USB připojení. Jinak může dojít ke zničení dat.

Ukládání pořízených statických snímků a videosekvencí v počítači

■ Kopírování do počítače bez použití aplikace „PHOTOfunSTUDIO“

Přetažením složek a souborů myší do samostatných složek ve vašem počítači můžete snímky uložit tak, aby se daly na vašem počítači použít.

- Paměťová karta tohoto fotoaparátu obsahuje následující soubory (struktura složek).

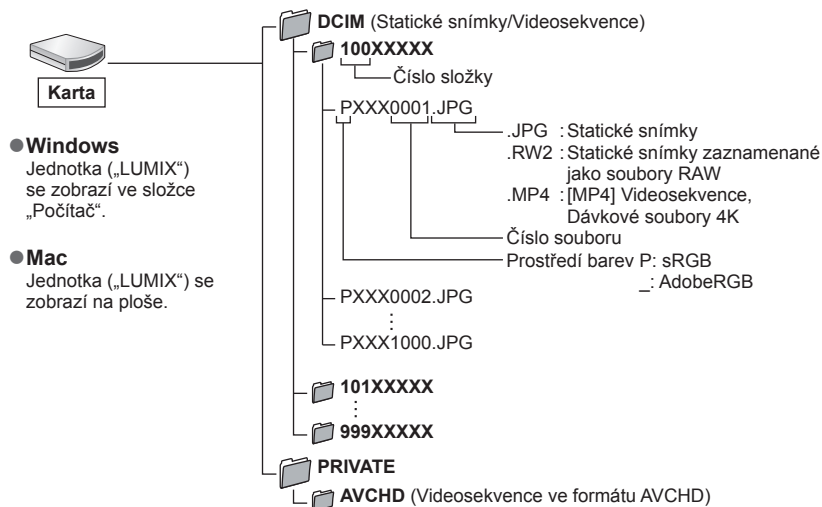

Ukládání pořízených statických snímků a videosekvencí v rekordéru

Fotoaparát můžete připojit k rekordéru Panasonic Blu-ray nebo DVD rekordéru a snímky z fotoaparátu ukládat do rekordéru.

Příprava

- Zapněte fotoaparát a rekordér.

1 Fotoaparát připojte k rekordéru

- Zkontrolujte orientaci konektoru a zasuňte ho přímým směrem. (Pokud je kabel zasunut nesprávným směrem, konektor se může zdeformovat a způsobit provozní závadu.) Také ho nezapojujte do nesprávné patice. Mohlo by dojít k poškození přístroje.
- Nepoužívejte jiný propojovací kabel USB než ten, který je součástí dodávky.

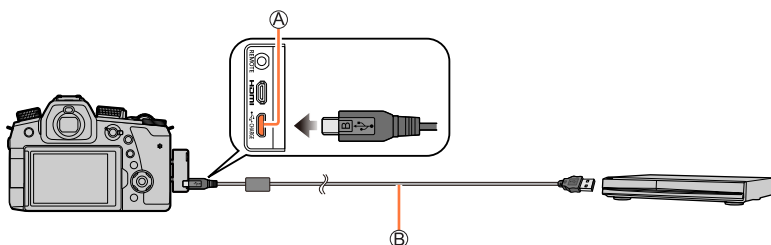

A Zdíčka [USB/CHARGE]

B Kabel pro USB připojení (součást dodávky)

2 Tlačítkem ▲ ▼ vyberte [PC(Storage)] a stiskněte [MENU/SET]

- Pokud předem nastavíte parametr [Režim USB] z menu [Nastavení] na [PC(Storage)], fotoaparát se automaticky připojí k rekordéru bez zobrazení stránky výběru [Režim USB].

3 Kopírování pomocí rekordéru

- Podrobnosti týkající se kopírování a přehrávání naleznete v návodu k rekordéru.
- Některé rekordéry nemusí určité režimy podporovat, například režim videosekvencí 4K.

- Použijte dostatečnou nabitou baterii nebo AC síťový adaptér (volitelný doplněk) a DC redukci pro napájení (volitelný doplněk). Pokud během komunikace začne docházet kapacita akumulátoru, ozve se varovný zvukový signál. V tomto případě přenos okamžitě zastavte. Jinak by mohlo dojít k poškození dat.
- Před vložením či vyjmutím karty fotoaparát vypněte a odpojte propojovací kabel USB.



Tisk

Fotoaparát lze kvůli tisku připojit přímo k tiskárně kompatibilní s PictBridge.

Příprava

- Na tiskárně upravte kvalitu tisku nebo podle potřeby další nastavení.
- Zapněte fotoaparát a tiskárnu.

1 Fotoaparát připojte k tiskárně

- Zkontrolujte orientaci konektoru a zasuňte ho přímým směrem. (Pokud je kabel zasunut nesprávným směrem, konektor se může zdeformovat a způsobit provozní závadu.) Také ho nezapojujte do nesprávné patice. Mohlo by dojít k poškození přístroje.
- Nepoužívejte jiný propojovací kabel USB než ten, který je součástí dodávky.

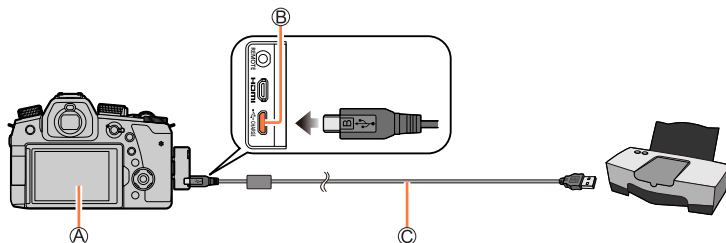

A [🚫]

- Kabel pro USB připojení (součást dodávky) neodpojujte, pokud je zobrazena ikona odpojení kabelu [🚫] (u některých tiskáren se nemusí zobrazit).

B Zdiřka [USB/CHARGE]

C Kabel pro USB připojení (součást dodávky)

2 Tlačítkem ▼ vyberte [PictBridge(PTP)] a stiskněte [MENU/SET]

3 Tlačítky ◀▶ vyberte snímek a stiskněte [MENU/SET]

4 Tlačítkem ▲ vyberte [Zahájení tisku] a stiskněte [MENU/SET]



Tisk většího počtu snímků

Vytiskne se větší počet snímků najednou.

1 V kroku **3** odstavce „Tisk“ vyberte stiskem tlačítka **▲** položku **[Multi tisk]** (→293)

2 Tlačítka **▲ ▼** vyberte položku a stiskněte **[MENU/SET]**

[Více snímků]	① Tlačítka ▲ ▼ ◀ ▶ použijte k procházení mezi snímky, snímky k tisku vyberte tlačítkem [MENU/SET] (dalším stiskem [MENU/SET] bude výběr zrušen.) ② Proveďte stiskem tlačítka [DISP.]
[Vybrat vše]	Tisk všech snímků.
[Hodnocení]	Tisk snímků vybraných pod položkou [Hodnocení] .

3 Tlačítkem **▲** vyberte **[Zahájení tisku]** a stiskněte **[MENU/SET]**

- Snímky ze skupiny se místo všech snímků najednou zobrazí po jednom.
- Používejte dostatečně nabitý akumulátor nebo AC síťový adaptér (volitelný doplněk) a DC redukci pro napájení (volitelný doplněk). Pokud během komunikace začne docházet kapacita akumulátoru, ozve se varovný zvukový signál. Zrušte tisk a kabel pro USB připojení (součást dodávky) odpojte.
- Před vložením nebo vyjmutím paměťové karty vypněte fotoaparát a odpojte kabel pro USB připojení.
- Některé tiskárny mohou tisknout přímo z paměťové karty fotoaparátu. Podrobnosti vyhledejte v příručce ke své tiskárně.
- Žlutý symbol „●“ zobrazený během tisku označuje chybovou zprávu.
- Při tisku většího množství snímků může být tisk rozdělen do několika snímků. (Zobrazení počtu zbývajících listů se může lišit od počtu snímků zadanych k tisku.)
- Videosekvence, sekvenční soubory 4K a snímky zaznamenané v režimu **[Dodatečné zaostření]** nelze tisknout.
- Statické snímky zaznamenané jako soubory RAW nelze vytisknout. (Statické snímky zaznamenané ve formátu JPEG ve stejné době jako soubory RAW lze tisknout.)

■ Nastavení tisku na fotoaparátu

K možnostem nastavení patří počet snímků a jejich velikost. Nastavení vytvořte před volbou položky [Zahájení tisku].

[Tisk data]	[ON] / [OFF]
[Poč. výtisků]	Nastavte počet snímků (až 999 snímků).
[Velikost papíru]	Nastavení velikosti papíru.
[Uspořád.strany]	Určete, zda přidat či nepřidat okraje a počet snímků, který se má vytisknout na každý list papíru.

- Pokud tiskárna nepodporuje tisk data, nelze datum do snímku vytisknout.
- Při nastavení položky [Tisk data] a [ON] zkontrolujte nastavení tisku data na tiskárně (nastavení tiskárny může mít přednost).
- Položky, které nejsou s tiskárnou kompatibilní, se nemusí zobrazovat.
- Chcete-li tisknout na velikosti papíru/rozvržení, které fotoaparát nepodporuje, nastavte  a nastavení vytvořte na tiskárně. (Podrobnosti vyhledejte v příručce k tiskárně.)

Tisk s datem a textem

Chcete-li, aby byl na snímku během jeho pořízení vytištěn čas a datum, aktivujte funkci [Text.značka] z menu [Přehrávání]. (→231)

■ Tisk data bez [Text.značka]

Tisk ve fotolabu:

Lze vytisknout pouze datum záznamu. O tisk data požádejte ve fotolabu.

- Znaký zadané pro [Věk] nebo [Jméno] z nabídky [Nastavení profilu] nebo [Rozezn. tvář], [Datum cesty], [Lokalita] a [Edit.názvu] nelze tisknout ve fotolabu.

Na tiskárně:

Je-li fotoaparát připojen k tiskárně, která umožňuje tisk data, datum záznamu lze vytisknout prostřednictvím nastavení položky [Tisk data] (→295) na [ON].

Nastavení tisku pro datum záznamu a textové informace lze vytvořit pomocí softwaru „PHOTOfunSTUDIO“.



Volitelné příslušenství

Externí blesk (volitelný doplněk)

Po nasazení externího blesku (DMW-FL200L, DMW-FL360L, DMW-FL580L: volitelný doplněk) se efektivní rozsah v porovnání s vestavěným bleskem ve fotoaparátu zvětší.

Příprava

Vestavěný blesk uzavřete a vypínač fotoaparátu [ON/OFF] přepněte do polohy [OFF].

Sejmutí krytky patice pro příslušenství

Při zakoupení je krytka na patici pro příslušenství již nasazena.

Krytku patice pro příslušenství stiskněte ve směru označeném šipkou ① a přitom ji ve směru označeném šipkou ② vytáhněte

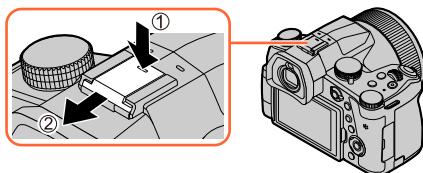

1 Externí blesk nasadíte na patici pro příslušenství a poté fotoaparát a externí blesk zapněte

- Podrobnosti o změnách nastavení externího blesku na fotoaparátu viz (→150).
- Podrobnosti o nastavení bezdrátového blesku viz (→155).



Používání tohoto fotoaparátu s jinými komerčně dostupnými typy externích blesků bez komunikačních funkcí

- Je-li používán externí blesk, je nutné na něm nastavit expozici. Pokud používáte externí blesk v automatickém režimu, použijte externí blesk, který umožňuje nastavit clonové číslo a citlivost ISO tak, aby hodnoty odpovídaly stejnému nastavení na fotoaparátu.
- Fotoaparát přepněte do režimu Priorita clony AE nebo Ruční expozice a na externím blesku poté nastavte stejné clonové číslo a citlivost ISO. (Správné expozice nelze dosáhnout, protože se clonové číslo v režimu Priorita závěrky AE mění. Světlo externího blesku nelze správně nastavit, protože clonové číslo nelze v režimu Program AE zafixovat.)



- Je-li nasazen externí blesk, následující funkce jsou dostupné i při použití blesku.
 - Odstupňovaná clona
 - Odstupňované ostření
- I když je nasazen externí blesk, můžete nastavit clonové číslo, rychlost závěrky a citlivost ISO na fotoaparátu.
- Některé komerčně dostupné externí blesky mají synchronizační konektory s vysokým napětím nebo obrácenou polaritou. V případě použití takových blesků může dojít k poškození nebo omezení normální činnosti fotoaparátu.
- Je-li externí blesk nasazen na fotoaparát, musíte držet fotoaparát i blesk. Pokud byste drželi jenom externí blesk, mohl by se od fotoaparátu uvolnit.
- Pokud fotografujete širokoúhlé záběry v blízkosti objektu, světlo blesku je zastíněno objektivem a spodní část snímku může být tmavá.
- Další podrobnosti vyhledejte v návodu k použití k externímu blesku.

Dálkově ovládaná závěrka (volitelný doplněk)

Pokud připojíte dálkově ovládanou závěrku (DMW-RS2: volitelný doplněk) do zdíčky [REMOTE] na fotoaparátu, můžete zabránit chvění (otřesům fotoaparátu) při použití stativu a při fotografování v režimech [B](Bulb - Čas) nebo Fotografování v sérii ponechat spoušť stisknutou.



■ Tlačítko Videosekvence na dálkově ovládané závěrce

Pokud nechcete natáčet videosekvence, můžete tlačítko Videosekvence deaktivovat, aby nedošlo k nechtěné operaci.

MENU → **C/F** [Vlastní] → **☀** [Používání] → [Tlačítko videa (vzdálené)]

- Ke zrušení režimu spánku nelze dálkově ovládanou závěrku použít.
- Další podrobnosti vyhledejte v návodu k dálkově ovládané závěrce.

Externí mikrofon (volitelný doplněk)

Při použití stereofonního mikrofonu se silnou směrovou charakteristikou (DMW-MS2: volitelný doplněk) nebo stereofonního mikrofonu (VW-VMS10: volitelný doplněk) můžete zaznamenávat zvuky ve špičkové kvalitě, mnohem vyšší než vestavěným mikrofonem.

Při použití stereofonního mikrofonu se silnou směrovou charakteristikou (DMW-MS2: volitelný doplněk) můžete přepínat mezi úzce směrovým snímáním a širokým stereofonním snímáním.

- Nepoužívejte stereofonní mikrofonní kabely delší než 3 m.



Příprava

Vestavěný blesk uzavřete a vypínač fotoaparátu [ON/OFF] přepněte do polohy [OFF].

■ Nastavení rozsahu, v němž bude stereofonní mikrofon se silnou směrovou charakteristikou (DMW-MS2: volitelný doplněk) zaznamenávat zvuky

- ① Určený stereofonní mikrofon se silnou směrovou charakteristikou nasadíte na patice pro příslušenství a poté fotoaparát zapnete
- ② Nastavte položky menu

MENU →  **[Video]** → **[Speciální mikrofon]**

- Položky nabídky se zobrazí pouze po připojení stereofonního mikrofonu se silnou směrovou charakteristikou.

[STEREO] Umožňuje stereofonní záznam zvuku v širokém rozsahu.

[SHOTGUN] Umožňuje záznam z jednoho směru s potlačením hluku pozadí a okolí.

■ Potlačení hluku větru při použití externího mikrofonu

Fotoaparát bude efektivně potlačovat hluk větru při natáčení zvuku pomocí externího mikrofonu.

MENU →  **[Video]** → **[Větrný filtr]**

Nastavení: [HIGH] / [STANDARD] / [LOW] / [OFF]

- Tato položka je dostupná pouze při použití externího mikrofonu.
- Nastavení [Větrný filtr] může ovlivnit obvyklou kvalitu zvuku.

Volitelné příslušenství

- Pokud je připojen externí mikrofon, na displeji se zobrazí ikona [🎤].
- Pokud je připojen externí mikrofon, parametr [Zobraz. úroveň nahr. zvuku] (→192) je automaticky nastaven na [ON] a na displeji se zobrazí zvuková úroveň záznamu.
- Je-li na fotoaparát nasazen externí mikrofon, musíte jej držet i s fotoaparátem. Pokud byste drželi jenom externí mikrofon, mohl by se od fotoaparátu uvolnit.
- Je-li na fotoaparát nasazen externí mikrofon, vestavěný blesk neotvírejte.
- Pokud se při používání AC síťového adaptéru (volitelný doplněk) zaznamenávají hluky, použijte akumulátor.
- Pokud se používá stereofonní mikrofon (VW-VMS10: volitelný doplněk), parametr [Speciální mikrofon] má fixní nastavení [STEREO].
- Pokud se zaznamenává provozní zvuk fotoaparátu, například zvuk při operaci se zoomem, doporučujeme použít patcovou redukci.
- Další podrobnosti vyhledejte v návodu k použití k externímu mikrofonu.

AC síťový adaptér (volitelný doplněk) / DC redukce pro napájení (volitelný doplněk)

Pokud použijete AC síťový adaptér (volitelný doplněk) a DC redukci pro napájení (volitelný doplněk), můžete natáčet a přehrávat bez obav o kapacitu akumulátoru. Volitelnou DC redukci pro napájení lze používat pouze s určeným AC síťovým adaptérem Panasonic.

- Vždy používejte originální AC síťový adaptér Panasonic (volitelný doplněk).
- Přečtěte si také návod k obsluze AC síťového adaptéru a DC redukce pro napájení.

Filtr (volitelný doplněk)

Pokud používáte filtr, ujistěte se, že má velikost Ø 62 mm.

- Nenasazujte několik filtrů současně.
- Pokud je filtr příliš utažen, nemusíte být schopni jej sundat. Neutahujte jej přespíliš.
- Pokud filtr upadne, může se zničit. Při nasazování na fotoaparát dávejte pozor, abyste jej neupustili.
- Dbejte na to, aby se na filtru po připevnění nevyškytovaly otisky prstů, nečistoty apod. Jinak fotoaparát může místo objektu zaostřit na sklo objektivu a objekt bude zcela rozostřený.
- Podrobnosti vyhledejte v návodu ke každému filtru.

Údaje zobrazované na displeji/v hledáčku

Zobrazení na displeji/hledáčku znázorňuje provozní stav fotoaparátu.

- Následující vyobrazení znázorňují příklady zobrazovaných údajů na displeji při nastavení režimu [Nastavit zobr. displeje] na [] (styl zobrazení na displeji).
- Zobrazené údaje (např. histogramy, zvětšeniny a číselné hodnoty) slouží pouze k referenčním účelům.

Během záznamu

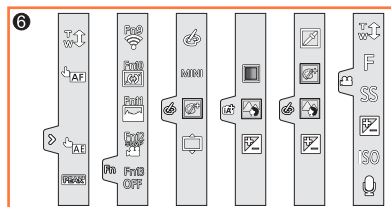
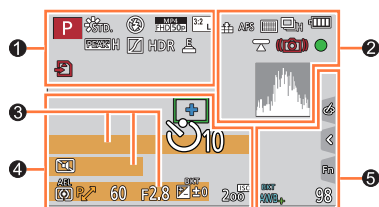

	Režim záznamu (→40)
	Vlastní nastavení (→87)
	[Styl snímků] (→179)
	Nastavení blesku (→150, 151, 153, 155)
	[Formát záznamu]/ [Kvalita záznamu] (→160)
	[Video momentka] (→164)
	[Poměr stran] (→176)/ [Rozlišení] (→177)
	Velikost snímku (Režim Panoramatický snímek) (→71)
	Nastavení obrazového efektu (Filtr) (→78, 181)
	Typy obrazových efektů (Filtr) (→181)
	Karta (zobrazuje se pouze při záznamu) (→27)

	Uplynulá doba záznamu*1 (→158)
	Souběžný indikátor záznamu (→163)
	Automatické přepínání mezi hledáčkem a displejem (→36)
	[Zvýraznění obrysů] (→201)
	[Světla a stíny] (→184)
	[HDR] (→189)/[iHDR] (→62)
	[Multiexpozice] (→190)
	Elektronická závěrka (→188)
	Pořizování snímků během natáčení videosekvence (Priorita snímků) (→163)
	Indikátor přehřátí (→311)

Údaje zobrazované na displeji/v hledáčku

2

	RAW [Kvalita] (→177)
	120fps 100fps [Vysokorychl. video] (→84)
	AFS AFF AFC MF Režim ostření (→90, 104)
	BKT AFS Odstupňované ostření (→142)
	[AF režim] (→92)
	[Přeostrění vpřed] (→166)
	[Rozezn. tváří] (→205)
	AFL Záмок ostření (→107)
	Série (→116)
	[FOTOGRAFIE 4K] (→118)
	[Dodatečné zaostření] (→129)
	[Časosběrný snímek] (→134)
	[Fázová animace] (→137)
	[Samospoušť] (→139)
	Zbývající kapacita akumulátoru (→24)
	Makrozáběry (→103)
	[Vyvážení snímání] (→192)
	[Stabilizátor] (→143)
	Upozornění na chvění (→143)
	Zaostřeno (Rozsvítí se zeleně.) (→39)/ Stav záznamu (rozsvítí se červený nápis.) (→158)
	Ostření (Při slabém osvětlení) (→89)
	Ostření (AF hvězdná obloha) (→89)
	Stav Wi-Fi připojení
	Stav připojení Bluetooth (→244)
	Zaznamenávání lokality (→257)
	Histogram (→202)

3

	Jméno* ² (→208)
	Počet uplynulých dní cesty* ³ (→210)
	Věk v letech/měsících* ² (→208)
	Lokalita* ³ (→210)
	Aktuální datum/čas* ³
	Nastavení cíle cesty* ³ : (→209)
	Měřič expozice (→204)
	Zoom (→147)

4

	Oblast AF (→98)
	+ Cíl bodového měření (→183)
	+ [Označení středu] (→202)
	[Samospoušť] (→139)
	[Zoom mikroř.] (→193)
	Zobrazení úrovně audiozáznamu (→192)
	Externí mikrofon (→298)
	[Tichý režim] (→187)
	[Omez. úrovně nahr. zvuku] ([OFF]) (→193)
	AEL Záмок expozice (→107)
	[Režim měření] (→49, 183)
	P Funkce Program Shift (→64)
	60 Rychlost závěrky (→39)
	F2.8 Clonové číslo (→39)
	BKT F2.8 Odstupňovaná clona (→142)
	Kompensace expozice (→108)
	BKT + ±0 Odstupňovaná expozice (→141)
	Jas (expozice) (→63, 82)
	Pomůcka pro ruční expozici (→67)
	200 Citlivost ISO (→109)

Údaje zobrazované na displeji/v hledáčku

5	
AWBc AWBw ☼ 🏠 ☀️ 1/2000 📷	Vyvážení bílé (→111)
BKT AWB+	Gradace vyvážení bílé (→114) Jemné nastavení vyvážení bílé (→113)
☐	Režim barev (→63)
98	Počet zaznamenaných snímků (→28)
r20	Maximální počet snímků, které lze pořídit souvisle (→116)
RXXmXXs	Dostupná doba záznamu*1 (→29)

6	
Dotyková záložka (→199)	
T W ↑ ↓	Dotykový zoom (→148)
👉	Exponovat dotykem (→48)
☐ <	☒ AF Ostření dotykem (→48)
	☒ AE [Dotykové AE] (→49)
	PEAK [Zvýraznění obrysů] (→201)
Fn Fn9 Fn11 Fn10 Fn12 Fn13 OFF	Funkční tlačítka (→55)

☐	Režim barev (→63)
👁️	Ovládání funkce rozostření (→63, 82)
☑️	Jas (expozice) (→63, 82)
☐	Typ rozostření ([Efekt miniaturny]) (→80)
🎨	[Jednobodová barva] (→81)
☀️	[Sluneční svit] (→81)
👤	Nastavení obrazového efektu (Filtr) (→78, 181)
☑️	Zapnutí nebo vypnutí obrazového efektu (→181)
(→63) (→82) (→83)	MINI Obrazové efekty (Filtr) (→181)
F	Clonové číslo (→83)
SS	Rychlost závěrky (→83)
ISO	Citlivost ISO (→83)
🎧	[Úpr. úrovně nahr. zvuku] (→192)

*1 Údaje [m] a [s] označují „minuty“ a „sekundy“.

*2 To se zobrazí zhruba na 5 sekund při zapnutí fotoaparátu, pokud je aktivován režim [Nastavení profilu].

*3 Zobrazí se asi na 5 sekund po zapnutí fotoaparátu, po nastavení hodin a po přepnutí z režimu přehrávání do režimu záznamu.



Údaje zobrazované na displeji/v hledáčku

■ Zobrazené informace o záznamu

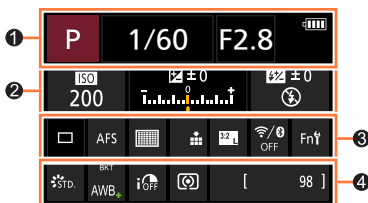

1		Režim záznamu (→40)
	1/60	Rychlost závěrky (→39)
	F2.8	Clonové číslo (→39)
		Zbývající kapacita akumulátoru (→24)

2	ISO 200	Citlivost ISO (→109)
		Kompensace expozice (→108)
		Odstupňovaná expozice (→141)
		Jas (expozice) (→63, 82)
		Pomůcka pro ruční expozici (→67)
		[Blesk] (→150, 151, 153, 155)

3		Jediný snímek (→115)
		Série (→116)
		[FOTOGRAFIE 4K] (→118)
		[Dodatečné zaostření] (→129)
		[Časoběrný snímek] (→134)

	[Fázová animace] (→137)
	[Samospoušť] (→139)
AFS AFF AFC MF	Režim ostření (→90, 104)
	[AF režim] (→92)
	[Kvalita] (→177)
	[Poměr stran] (→176)/ [Rozlišení] (→177)
	Funkce Wi-Fi/Bluetooth (→238)
Fn	Nastavení funkčního tlačítka (→54)

4		[Styl snímků] (→179)
	AWB AWBc	Vyvážení bílé (→111)
	AWBw	
	BKT AWB+	Gradace vyvážení bílé (→114)
	AWB+	Jemné nastavení vyvážení bílé (→113)
	iOFF	[i.dynamický] (→185)
		[Režim měření] (→49, 183)
	98	Počet zaznamenaných snímků (→28)
	r20	Maximální počet snímků, které lze pořídit souvisle (→116)
	RXXmXXs	Dostupná doba záznamu* (→29)

* Údaje [m] a [s] označují „minuty“ a „sekundy“.

Během přehrávání

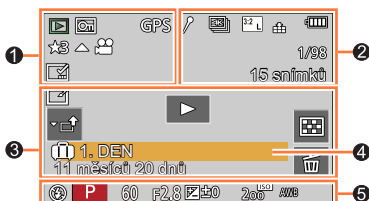















1

	Režim přehrávání (→222)
	Chráněný snímek (→223)
GPS	S informací o lokalitě (→257)
★3	[Hodnocení] (→223)
	Ikona zákazu odpojení kabelu (→293)
	Přehrávání videosekvence (→168)
	Přehrávání panoramatických snímků (→73)
	Nepřetržité přehrávání skupiny sériových snímků (→172)
	Uložit snímky ze sériového souboru 4K (→121)
	Uložit snímek ze snímků pořízených v režimu [Dodatečné zaostření] (→131)
	Skupinové snímky zaznamenané prostřednictvím režimu Odstupňované ostření (→172)
	Zobrazení textové značky (→231)
XXmXXs	Uplynulá doba přehrávání*1

2

	Ikona indikující přítomnost značky (→122, 123, 124)
	4K Photo (sekvenční soubor 4K) (→118)
	[Dodatečné zaostření] (→129)
	[Focus Stacking] (→132)
	[Poměr stran] (→176)/ [Rozlišení] (→177)
	[Formát záznamu]/ [Kvalita záz.] (→160)
	[Video momentka] (→164)
	[Kvalita] (→177)
	[Vysokorychl. video] (→84)
	Zbývající kapacita akumulátoru (→24)
	Číslo snímku/celkový počet snímků
	Stav Wi-Fi připojení
15 snímků	Počet skupinových snímků
XXmXXs	Doba záznamu videosekvence*1 (→168)

Údaje zobrazované na displeji/v hledáčku

3		Smazat ikonu dokončení Retušování (→230)	4		Jméno*2 (→206, 208)
		Ikona získávání informací			Lokalita*2 (→210)
		Přehrávání (videosekvence) (→168)			Titul*2 (→224)
		1. DEN Počet uplynulých dní cesty (→210)			Věk v letech/měsících (→206, 208)
		Odesílání (Wi-Fi) (→271)	5		Údaje o záznamu
		Zobrazení skupiny snímků (→173)			
		Ikona vedlejší nabídky (→271)			
		[Tichý režim] (→187)			
		Vícenásobné přehrávání (→171)			
		Odstraňování (→174)			

*1 Údaje [m] a [s] označují „minuty“ a „sekundy“.

*2 Zobrazuje se v pořadí [Název], [Lokalita], [Jméno] ([Dítě1]/[Dítě2], [Mazlíček]), [Jméno] ([Rozezn. tváří]).



Údaje zobrazované na displeji/v hledáčku

Zobrazení podrobných údajů

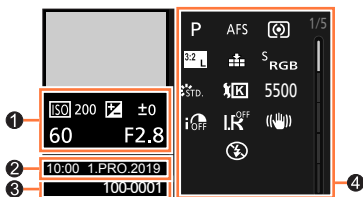

Zobrazení histogramu

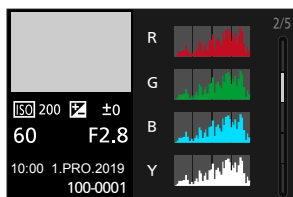

Styl fotografování, Zvýraznění stínů

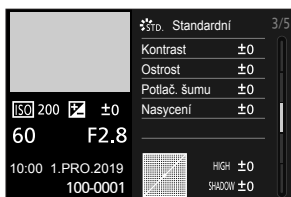

Zobrazení vyvážení bílé

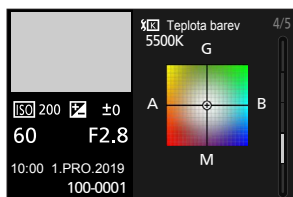

Zobrazení údajů o objektivu



1

Údaje o záznamu (základní)

2

Datum/čas záznamu
Světový čas (→209)

3

100-0001 Číslo složky/souboru (→291)

4

Údaje o záznamu (rozšířené)

5500 Vyvážení bílé (barevná teplota)
(→111)

i.OFF [i.dynamický] (→185)

HDR ON [HDR] (→189)/[iHDR] (→62)

L.R.OFF [l.rozlišení] (→185)

Zobrazované zprávy

Následující odstavce vysvětlují význam hlavních zpráv zobrazovaných na displeji a způsob, jak na ně reagovat.

■ Paměťové karty

[Chyba paměťové karty] / [Formátovat tuto kartu ?]

- Potřebná data uložte do počítače nebo jiného zařízení a poté ve fotoaparátu použijte příkaz [Formátovat]. (→28)
- Zkuste vložit jinou kartu.

[Chyba čtení] / [Chyba psaní] / [Ověřte prosím kartu]

- Zkontrolujte, zda je karta vložena správně (→26).
- Vypněte fotoaparát a vyjměte kartu. Potom kartu vložte zpět a fotoaparát znovu zapněte.
- Zkuste vložit jinou kartu.

[Záznam filmu byl zrušen následkem omezení rychlosti zapisování na kartu]

- Třída rychlosti požadované karty závisí na parametrech [Formát záznamu] a [Kvalita záznamu] videosekvence. Záznam ve formátu 4K vyžaduje kartu, která vyhovuje konkrétnímu hodnocení třídy rychlosti. Použijte kartu, která vyhovuje hodnocení. Ujistěte se, že používáte kartu doporučené třídy rychlosti (→27).
- Pokud se záznam zastavuje i při použití karty s doporučenou třídou rychlosti (→27), rychlost zápisu dat se snížila. V takovém případě doporučujeme data na paměťové kartě zálohovat a kartu přeformátovat (→28). V závislosti na typu karty se může záznam zastavit před dokončením.

[Chyba paměťové karty] / [Tuto paměťovou kartu nelze použít.]

- Použijte kompatibilní kartu. (→27)

■ Akumulátor

[Tento akumulátor nelze použít]

- Používejte originální akumulátor Panasonic. Pokud se zpráva zobrazuje i nadále, obraťte se na prodejce nebo nejbližší servisní středisko.
- Odstraňte z konektoru akumulátoru veškeré nečistoty.

■ Funkce Wi-Fi

[Připojení k přístupovému bodu se nezdařilo] / [Připojení se nezdařilo] / [Nebyl nalezen žádný cíl]

- Parametry bezdrátového přístupového bodu nastavené na tomto přístroji jsou chybné. Zkontrolujte typ ověření, typ šifrování a šifrovací klíč. (→277)
- Elektromagnetické vlny z jiných zařízení mohou blokovat připojení k bezdrátovému přístupovému bodu. Zkontrolujte ostatní zařízení připojená k bezdrátovému přístupovému bodu a zařízení, která využívají pásmo 2,4 GHz.

[Připojení se nezdařilo. Zkuste to znovu za několik minut.] / [Síť odpojena. Přenos zastaven.]

- Elektromagnetické vlny z bezdrátového přístupového bodu jsou slabé. Navažte připojení blíže k bezdrátovému přístupovému bodu.
- Připojení se může po určené době automaticky odpojit, závisí na bezdrátovém přístupovém bodu. Připojte se znovu.

[Připojení se nezdařilo]

- Ve Wi-Fi nastavení smartphonu změňte přístupový bod připojení na tento fotoaparát.

■ Další

[Některé snímky nemohou být vymazány] / [Tento snímek nemůže být vymazán]

- Snímky neodpovídající standardu DCF (→167) nelze odstranit. Potřebná data uložte do počítače nebo jiného zařízení a poté ve fotoaparátu použijte příkaz [Formátovat]. (→28)

[Není možné nastavit na tomto snímku]

- Funkce [Edit.názvu], [Text.značka] a další funkce nelze nastavit pro snímky, které nejsou kompatibilní se standardem DCF (→167).

[Vytvoření adresáře není možné]

- Nelze vytvořit složku, protože dostupná čísla složek již byla přiřazena. Veškeré důležité snímky uložte do počítače nebo jiného zařízení a kartu naformátujte (→28). Po naformátování karty proveďte příkazem [Vynulovat] z menu [Nastavení] vynulování čísla složky na 100. (→218)

[Vypněte a znovu zapněte přístroj, prosím] / [Chyba systému]

- Znovu zapněte fotoaparát. (Pokud se zpráva zobrazuje i nadále, obraťte se na prodejce nebo nejbližší servisní středisko.)



Otázky & odpovědi - Odstraňování problémů

① Nejprve zkontrolujte následující položky (→309 - 317).

Pokud problém přetrvává,

② Možná se ho podaří vyřešit příkazem [Resetovat] z menu [Nastavení] (→218).

③ Nejnovější informace o podpoře naleznete na stránkách podpory společnosti Panasonic.

<https://panasonic.jp/support/global/cs/dsc/>
(Tyto stránky jsou pouze v angličtině.)

■ Akumulátor, napájení

Indikátor nabíjení bliká.

- Nabíjení probíhá v místech s příliš vysokou či nízkou teplotou.
→ Kabel pro USB připojení (součást dodávky) znovu zapojte a zkuste nabíjení v místě, kde je teplota prostředí 10 °C až 30 °C (podmínky prostředí se vztahují také na samotný akumulátor).
- Nabíjení není možné, pokud je výkon napájecího zdroje počítače nízký.

Fotoaparát nepracuje, i když je zapnutý. Fotoaparát se vypíná ihned po zapnutí.

- Akumulátor je nutno nabít.
→ Baterii nabijte. (→20)

Přístroj se automaticky vypnul.

- Je aktivní [Úsporný režim]. (→212)

Akumulátor se rychle vybíjí.

- Položka [FOTOGRAFIE 4K] je nastavena na [] ([Předsér. snímání 4K]).
→ Je-li vybráno [] ([Předsér. snímání 4K]), akumulátor se vybije rychleji.
Vybírejte [] ([Předsér. snímání 4K]) pouze při záznamu.
- Po dlouhou dobu bylo zapnuto Wi-Fi připojení.
→ Akumulátor se při Wi-Fi připojení rychleji vybíjí. Fotoaparát co nejčastěji vypínejte prostřednictvím režimu [Úsporný režim] (→212) nebo jinými způsoby.



■ Záznam

V prostředí osvětleném např. zářivkami a osvětlením LED může docházet k výskytu pruhů nebo blikání.

- Jedná se o charakteristickou vlastnost senzorů MOS, které slouží jako snímací prvky fotoaparátu. Nejedná se o závadu.
- Pokud fotografujete s použitím elektronické závěrky, lze výskyt pruhů potlačit nastavením pomalejší rychlosti závěrky. (→66)
- Pokud se v režimu natáčení videosekvencí při osvětlení zářivkou nebo světelným zdrojem LED vyskytne znatelné blikání nebo pruhy, můžete tyto rušivé projevy omezit aktivací funkce [Red. chvění] (→191) a úpravou rychlosti závěrky. Rychlost závěrky lze nastavit ručně v režimu Kreativní video. (→83)

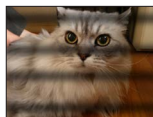

Nelze fotografovat snímky. Při domáčknutí spouště nedojde ihned k expozici.

- Je-li položka [Priorita ostř./spouš.] nastavena na [FOCUS], expozice neproběhne, dokud není správně zaostřeno. (→197)

Pořízené snímky vypadají bíle.

- Objektiv je znečištěn (otisky prstů, apod.).
→ Fotoaparát zapněte, aby se vysunulo tělo objektivu, a čočku očistěte měkkou suchou tkaninou.

Pořízené snímky vypadají příliš světlé/příliš tmavé.

- Zámek expozice (→107) je nastaven nesprávně.

Při jediném stisku spouště se vyfotografuje několik snímků.

Ověřte si následující nastavení. Pokud použijete některé z nich, bude pořízeno několik snímků.

- Režim závěrky je nastaven jinak než [Jeden].
→ Režim závěrky nastavte na [Jeden]. (→115)
- Je nastaven Záznam s gradací.
→ Pokud se na displeji zobrazí některá z ikon [BKT] (např. [BKT ±0], [F2.8], [AFS], [LAWB] apod.), bude nastaven záznam s gradací. Z nabídky [Vějíř] v menu [Zázn.] nastavte položku [Typ vějíře] na [OFF]. (→140)

Snímek není správně zaostřen.

- Objekt je mimo rozsah ostření.
- [Priorita ostř./spouš.] je nastaveno na [RELEASE]. (→197)
- [AF závěrka] je nastaveno na [OFF]. (→195)
- Zámek ostření (→107) je nastaven nesprávně.
- Pokud je objektiv znečištěn otisky prstů, prachem apod., může být zaostřeno na tyto nečistoty a nikoliv na fotografovaný objekt.

Zaznamenané snímky jsou rozmazané. Stabilizátor je neúčinný.

- V tmavém prostředí je rychlost závěrky pomalejší a účinnost stabilizátoru je menší.
→ Při používání nižších rychlostí závěrky použijte stativ a samospoušť (→139).



Otázky & odpovědi - Odstraňování problémů

Pořízené snímky jsou hrubší nebo obsahují rušivé prvky.

- Doporučujeme vyzkoušet následující metody.
 - Snižte citlivost ISO (→109).
 - Snižte nastavení tak, že buď upravíte položku [Potlač. šumu] v režimu [Styl snímků] na vyšší hodnotu, nebo nastavíte pro každou položku jiné nastavení než [Potlač. šumu]. (→180)
 - Režim [Nr / dl. časy] nastavte na [ON]. (→186)

Objekt je na snímcích deformovaný.

- Pokud pořizujete záznam pohybujícího se objektu pomocí elektronické závěrky v režimu videosekvence nebo 4K, může být objekt na snímku v některých případech deformovaný. Jedná se o charakteristickou vlastnost senzorů MOS, které slouží jako snímací prvky fotoaparátu. Nejedná se o závadu.

Jas nebo barevný odstín pořízeného snímku se liší od skutečnosti.

- Při záznamu pod zářivkovým nebo LED osvětlením apod. může zvýšení rychlosti závěrky vést k menším změnám jasu a barev. Tyto změny souvisejí s charakteristikami světelného zdroje a nelze je považovat za poruchu.
- Při záznamu objektů v extrémně jasném prostředí nebo v prostředí osvětleném zářivkami, osvětlením LED, rtuťovými nebo sodíkovými výbojkami apod. se mohou měnit barvy a jas displeje nebo se na něm mohou objevit vodorovné pruhy.

Záznam ve formátu 4K photo se zastaví před dokončením.

- Pokud je teplota okolního prostředí vysoká nebo je funkce 4K Photo zaznamenávána nepřetržitě, může se na fotoaparátu zobrazit [△] a záznam se může přerušit. Vyčkejte, dokud fotoaparát nevychladne.



■ Videosekvence

Nelze pořizovat videosekvence.

- Pokud používáte vysokokapacitní kartu, chvíli po zapnutí fotoaparátu nemusí být pořízení snímku možné.

Záznam videosekvence se přerušuje.

- Pokud je teplota okolního prostředí vysoká nebo je videosekvence zaznamenávána nepřetržitě, může se na fotoaparátu zobrazit [△] a záznam se může přerušit. Vyčkejte, dokud fotoaparát nevychladne.
- Třída rychlosti požadované karty závisí na parametrech [Formát záznamu] a [Kvalita záznamu] videosekvence. Ujistěte se, že používáte kartu doporučené třídy rychlosti (→27).

Někdy je doladění zaostření při automatickém ostření v režimu 4K obtížné, ale to není způsobeno závadou.

- Může k tomu docházet při záznamu se sníženou rychlostí automatického ostření za účelem dosažení maximální přesnosti zaostření. Nejedná se o závadu.

Do videosekvence se nahraje hluk jakým je klepání nebo bzučení. Zvuk se zaznamenává s nízkou úrovní.

- Při záznamu v tichém prostředí se do videosekvence může nahrát zvuk clony, ostření a další akce. Nejedná se o závadu. Během natáčení videosekvence lze pod položkou [Kontinuální AF] nastavit režim ostření na [OFF] (→162).
- Pokud při natáčení videosekvencí zablokujete mikrofon svými prsty, zvuk se může nahrát s nízkou úrovní nebo se nemusí nahrát vůbec. V takovém případě může fotoaparát sejmout zvuk pohybu objektivu mnohem snadněji.

Do videosekvence se nahrál zvuk ovládní.

- Pokud se obáváte provozního hluku, doporučujeme natáčení videosekvencí v režimu Kreativní video. (→83)

■ Blesk

Nedochází k záblesku.

- Blesk bude v následujících případech nedostupný.
 - Blesk je uzavřen.
 - Blesk je nastaven na [☹] (Nuceně vypnuto). (→149, 153)
- Režim [Typ závěrky] nastavte na [AUTO] nebo [MSHTR]. (→188)
- Režim [Tichý režim] nastavte na [OFF]. (→187)

■ Displej/hledáček

Displej/hledáček se vypnul, i když je fotoaparát zapnutý.

- Pokud se během přednastaveného časového intervalu neuskuteční žádná operace, aktivuje se funkce [Auto vypnutí LVF/displ.] (→212) a displej/hledáček se vypne.
- Pokud se do blízkosti snímače oka dostane ruka nebo jiný předmět, režim zobrazení na displeji se může přepnout do režimu zobrazení v hledáčku. (→36)

Displej může chvíli blikat, nebo se jeho jas náhle významně změní.

- K tomu dochází při změně nastavení clonového čísla objektivu při namáčknutí spouště nebo při změně jasu objektu. Nejedná se o závadu.

Stiskem tlačítka [LVF] nelze přepínat mezi displejem a hledáčkem.

- Pokud je fotoaparát připojen k počítači nebo tiskárně, snímky lze zobrazit pouze na displeji.

Barevný odstín hledáčku se od skutečného odstínu liší.

- Protože se jedná o charakteristiku hledáčku tohoto přístroje, nepředstavuje tento jev problém. Pořízené snímky nejsou ovlivněny.

■ Přehrávání

Snímky nelze prohlížet. Nejsou žádné pořízené snímky.

- Ve fotoaparátu není vložena paměťová karta.
- Byl název souboru snímku změněn v počítači? Pokud byl, snímek nelze přehrávat ve fotoaparátu. → Ke kopírování snímků z počítače na kartu doporučujeme použít software „PHOTOfunSTUDIO“ (→288).
- Režim [Přehrávání] nastavte na [Běžné přehr.]. (→222)

Červené oblasti vypadají na snímku jako zčernalé.

- Při digitální korekci jevu červených očí ([↖⊗], [↘⊗]) mohou být červené úseky zčernalé. → Před fotografováním doporučujeme uzavřít vestavěný blesk, režim blesku nastavit na [↖] nebo nastavit funkci [Red.červ.očí] na [OFF]. (→185)



■ Funkce Wi-Fi

Wi-Fi připojení nelze navázat. Elektromagnetické vlny byly odpojeny. Bezdrátový přístupový bod není zobrazen.

Obecné rady pro Wi-Fi připojení

- Připojení používejte v rámci komunikačního dosahu bezdrátové sítě.
- Není v blízkosti v provozu nějaké zařízení (např. mikrovlnná trouba nebo bezdrátový telefon atd.), které využívá kmitočtové pásmo 2,4 GHz?
→ Při současném použití může docházet k rušení radiového signálu. Zařízení používejte v dostatečné vzdálenosti od fotoaparátu.
- Pokud indikátor stavu akumulátoru bliká červeně, připojení k jinému zařízení se nemusí spustit, nebo se připojení může přerušit. (Zobrazí se zpráva jako např. [Chyba komunikace].)
- Pokud přístroj postavíte na kovový stůl nebo polici, navázání spojení nemusí proběhnout snadno. Fotoaparát nepokládejte do blízkosti kovových ploch.

Bezdrátový přístupový bod

- Zkontrolujte, zda je bezdrátový přístupový bod v provozním stavu.
- Zkontrolujte podmínky šíření elektromagnetických vln bezdrátového přístupového bodu.
→ Navažte připojení blíže k bezdrátovému přístupovému bodu.
→ Změňte umístění nebo natočení bezdrátového přístupového bodu.
- Zobrazení nemusí být možné, ani pokud jsou elektromagnetické vlny přítomny – závisí to na nastavení bezdrátového přístupového bodu.
→ Bezdrátový přístupový bod vypněte a znovu zapněte.
- Není identifikátor sítě SSID bezdrátového přístupového bodu nastaven tak, aby nevysílal?
→ Detekce nemusí proběhnout, pokud je přístupový bod nastaven tak, aby SSID nevysílal. Zadejte a nastavte identifikátor sítě SSID. (→277) Nebo nastavte bezdrátový přístupový bod tak, aby vysílal identifikátor SSID.

Fotoaparát se nezobrazuje v okně nastavení Wi-Fi smartphonu.

- Zkuste funkci Wi-Fi v nastavení Wi-Fi smartphonu zapnout/vypnout.

Mám problém s připojením ke svému počítači. Uživatelské jméno a heslo není rozpoznáno.

- Podle verze operačního systému existují dva typy uživatelských účtů (místní účet/účet Microsoft).
→ Musíte použít uživatelské jméno a heslo pro místní účet.



Wi-Fi připojení nerozpoznává můj počítač.**Fotoaparát nelze připojit k počítači Mac/Windows prostřednictvím Wi-Fi.**

- Wi-Fi připojení standardně používá výchozí název pracovní skupiny „WORKGROUP“. Pokud se název pracovní skupiny změní, počítač nebude rozpoznán.
→ Chcete-li název pracovní skupiny změnit tak, aby odpovídal vašemu počítači, z nabídky [Nastavení Wi-Fi] vyberte položku [Připojení k PC]. (→282)
- Potvrďte, že je uživatelské jméno a heslo správně zadáno.
- U některých operačních systémů nelze fotoaparát připojit k počítači, pokud se systémový čas počítače výrazně liší od systémového času fotoaparátu.
→ Potvrďte, že se nastavení hodin a světový čas fotoaparátu shoduje s časem, datem a časovým pásmem na počítači. Pokud se obě nastavení výrazně liší, odpovídajícím způsobem je upravte.

Snímky nelze přenášet na webové služby.

- Potvrďte, že přihlašovací údaje (přihlašovací ID/uživatelské jméno/e-mailová adresa/heslo) jsou správné.

Přenos snímku na webovou službu chvíli trvá.**Během přenosu snímku dojde k selhání. Existují snímky, které nelze přenášet.**

- Není snímek příliš velký?
→ Videosekvenci odešlete po rozdělení pomocí funkce [Rozdělit] (→234).
→ Velikost snímku zmenšíte v nastavení [Velikost] (→263) a poté snímek odešlete.
- Přenos může trvat déle, pokud je bezdrátový přístupový bod vzdálený.
→ Přenos proveďte blíže k bezdrátovému přístupovému bodu.
- Formát souboru přenášeného snímku se může lišit podle cílového umístění. (→261)

Zapomněl jsem heslo pro připojení Wi-Fi.

- V menu [Nastavení] spusťte příkaz [Resetovat Nastavení Sítě]. (→218)
Informace, které jste nastavili v menu [Nastavení Wi-Fi] nebo [Bluetooth] však budou vynulovány.

■ Televizor, počítač, tiskárna

Snímky se nezobrazují na televizoru. Snímek je rozmazaný nebo není barevný.

- Nesprávné připojení (→284).
- Televizor není přepnut na pomocný vstup.

VIERA Link (HDMI) nefunguje.

- Je položka fotoaparátu [VIERA link] nastavena na [ON]? (→215)
→ Zkontrolujte nastavení VIERA Link (HDMI) na zařízení, k němuž jste připojeni.
→ Fotoaparát vypněte a znovu zapněte.

S počítačem nelze komunikovat.

- Položku [Režim USB] nastavte na [PC(Storage)] (→214, 290).
- Fotoaparát vypněte a znovu zapněte.

Počítač nerozpoznává kartu. (Při používání paměťové karty SDXC)

- Ověřte si, zda je váš počítač s paměťovými kartami SDXC kompatibilní.
- Po připojení se může zobrazit výzva k naformátování karty. Kartu neformátujte.
- Pokud na displeji nezhasne indikátor [Přístup], před odpojením kabelu pro USB připojení (součást dodávky) fotoaparát vypněte.

Na připojené tiskárně nelze tisknout.

- Tiskárna není kompatibilní s PictBridge.
- Nastavte [Režim USB] na [PictBridge(PTP)] (→214, 293).

Při tisku jsou okraje snímku oříznuty.

- Před tiskem na tiskárně zrušte ořezávání nebo tisk bez okrajů.
- Poměr stran snímků se liší od papíru používaného k tisku.
→ Před tiskem u poskytovatele tiskových služeb si ověřte, zda lze tisknout formát 16:9.



■ Další

V objektivu se ozývá cvakání.

- Při zapnutí nebo vypnutí fotoaparátu se pohybuje objektiv nebo probíhá operace clony a může se takový zvuk ozývat. Nejedná se o závadu.
- Pokud se po operaci se zoomem nebo pohybem fotoaparátu změní jas, objektiv může při úpravě clony způsobit hluk. Nejedná se o závadu.

Zvětšování (zoom) se okamžitě zastavuje.

- Při použití rozšířeného optického zoomu se činnost zoomu dočasně pozastaví. Nejedná se o závadu.

Při namáčknutí spouště ve tmavém prostředí se rozsvítí červený indikátor.

- [AF přisvětlení] je nastavena na [ON] (→196).

Fotoaparát se zahřívá.

- Fotoaparát se během používání může poněkud zahřát, ale to nemá vliv na jeho činnost ani kvalitu záznamu.

Hodiny nejsou správně nastaveny.

- Pokud fotoaparát delší dobu nepoužíváte, mohou být hodiny vynulovány.
→ Znovu nastavte hodiny (→34).

Při používání zoomu jsou snímky mírně zakřivené a obrysy objektu jsou zabarveny.

- Snímky mohou být lehce zakřiveny nebo zbarveny kolem okrajů, vada závisí na úrovni použitého zoomu. Nejedná se o závadu.



Používání upozornění a poznámek

Během používání

- **Tento přístroj udržujte v co největší možné vzdálenosti od zařízení, které je zdrojem elektromagnetického záření (např. mikrovlnné trouby, televizory, herní konzole apod.).**
 - V případě umístění přístroje na televizoru nebo v jeho blízkosti může elektromagnetické záření televizoru způsobit poškození snímků a/nebo zvukového záznamu.
 - Přístroj nepoužívejte poblíž mobilních telefonů, protože může dojít ke vzniku rušení, které nepříznivě ovlivní snímky a/nebo zvukový záznam.
 - Silné magnetické pole vytvořené reproduktory či velkými motory může způsobit poškození zaznamenaných dat nebo zkeslení snímků.
 - Elektromagnetické záření může nepříznivě ovlivnit činnost tohoto přístroje a způsobit zkeslení obrazu a/nebo zvuku.
 - Pokud je přístroj nepříznivě ovlivněn elektromagnetickým zařízením a přestane pracovat správně, vypněte jej a vyjměte akumulátor nebo odpojte AC síťový adaptér. Poté znovu vložte akumulátor nebo připojte AC síťový adaptér a fotoaparát zapněte.

Přístroj nepoužívejte v blízkosti rozhlasových vysílačů nebo vedení vysokého napětí.

- V případě záznamu poblíž rozhlasových vysílačů nebo vedení vysokého napětí může dojít k výraznému zhoršení kvality pořízených snímků a/nebo zvukového záznamu.
- Kabely, které jsou součástí dodávky, neprodlužujte.
- Fotoaparát chraňte před stykem s pesticidy nebo těkavými látkami (může dojít k poškození nebo olupování povrchové úpravy).
- K jednotce nepřibližujte předměty (například kreditní karty), které mohou být ovlivněny magnetickým polem. Data na těchto předmětech mohou být poškozena a nepoužitelná.
- V létě nikdy neoponechávejte fotoaparát a akumulátor v autě nebo na jeho palubní desce.

Kvůli vysoké teplotě může dojít k úniku elektrolytu, přehřátí, požáru nebo explozi akumulátoru.



Péče o fotoaparát

Před čištěním fotoaparátu vyjměte akumulátor nebo DC redukci pro napájení (volitelný doplněk) nebo kartu, nebo odpojte síťovou vidlici ze zásuvky. K čištění fotoaparátu použijte měkký suchý hadřík.

- K odstranění odolných skvrn použijte vlhkou tkaninu, poté přístroj znovu otřete suchou tkaninou.
- K čištění nepoužívejte benzín, ředidla, alkohol ani kuchyňské čisticí prostředky, protože mohou poškodit vnější plášť nebo povrchovou úpravu fotoaparátu.
- Při používání chemicky napuštěné tkaniny se pečlivě seznamte s příloženými pokyny.
- Péče o hledáček/očnici
 - Protože očnici nelze sejmout, odstraňte prach z povrchu hledáčku vyfukovacím štětečkem (běžně v prodeji), jemně jej otřete suchou a měkkou tkaninou, a dbejte na to abyste jej nesundali.
 - Pokud byste otírali očnici příliš intenzivně a došlo by k jejímu odstranění, obraťte se na dodavatele nebo na společnost Panasonic.

Pokud nebudete přístroj nějakou dobu používat

- Před vyjmutím baterie a karty fotoaparát vypněte.
 - Ověřte si, zda je akumulátor skutečně vyjmutý, aby nedošlo k jeho poškození v důsledku nadměrného vybití.
 - Pokud byl ve fotoaparátu vložen plně nabitý akumulátor alespoň 24 hodin předem, nastavení hodin zůstane zachováno asi 3 měsíce i po vyjmutí akumulátoru.
- Fotoaparát neponechávejte v kontaktu s gumou či plastem.
- Pokud fotoaparát uchováváte v zásuvce apod., uložte jej spolu s vysoušecím prostředkem (silikagel). Akumulátor uchovávejte na chladném místě (15 °C až 25 °C) s nízkou vlhkostí vzduchu (40%RH až 60%RH) a se stabilní teplotou.
- Jednou za rok akumulátor nabijte a před dalším uložením jej ponechte zcela vybit.
- Pokud jste fotoaparát delší dobu nepoužívali, zkontrolujte před pořízováním snímků všechny jeho části.

Displej/hledáček

- Na povrch displeje netlačte silou. Může dojít k nestejnomyernému zobrazení a poškození monitoru.
- V chladném prostředí nebo v jiných situacích, kde se fotoaparát ochladí, může být vzápětí po zapnutí fotoaparátu displej nebo hledáček tmavší než obvykle. Po zahřátí interních součástí se obnoví běžná úroveň jasu.

Výroba displejů a hledáček probíhá s využitím vysoce přesných technologických postupů. Na jeho ploše se však mohou vyskytnout nějaké tmavé či světlé body (červené, modré nebo zelené). Nejedná se o závadu. Plochy displejů a hledáček jsou kontrolovány s mimořádnou vysokou přesností, ale některé pixely mohou být vadné. Tyto body se do snímků uložených na kartě nezaznamenají.



Objektiv

- Na objektiv netlačte nadměrnou silou.
- Pokud je objektiv znečištěn (otisky prstů, apod.), snímky mohou vypadat lehce zblžené. Zapněte fotoaparát, vyčnávající tubus objektivu přidržte prsty, a povrch objektivu jemně otřete měkkou suchou tkaninou.
- Fotoaparát neponechávejte otočený objektivem do slunce, protože ostré sluneční paprsky by mohly fotoaparát poškodit. Také buďte opatrní, pokud fotoaparát odložíte v exteriéru nebo poblíž okna.

Akumulátor

Akumulátor tvoří dobíjecí lithium-ionový článek.

Tento akumulátor je snadno ovlivněn teplotou a vlhkostí, a vliv narůstá při vysoké či nízké teplotě.

- Přestanete-li fotoaparát používat, vyjměte z něj akumulátor.
 - Akumulátor uchovávejte v plastovém sáčku a dbejte na to, aby při přenášení či ukládání nepřišel do kontaktu s kovovými předměty (např. se sponkami).
- Čas potřebný k nabití se liší podle podmínek využití akumulátoru. Při vysoké nebo nízké teplotě, a pokud se akumulátor dlouho nepoužíval, trvá nabíjení déle.
- Během nabíjení a jistou dobu po něm je akumulátor zahřátý.
- Pokud se akumulátor delší dobu nepoužije, vybijí se, i když byl nabit.
- V blízkosti kontaktů napájecího konektoru neponechávejte žádné kovové předměty (např. sponky).
Jinak může dojít kvůli zkratu nebo vytvořenému teplu k požáru a/nebo úrazu elektrickým proudem.
- Časté nabíjení akumulátoru se nedoporučuje.
(Časté nabíjení snižuje maximální dobu využívání a může způsobit roztažení akumulátoru.)
- Pokud je dostupná energie akumulátoru výrazně snížena, akumulátor je u konce své životnosti. Zaupte si nový akumulátor.
- Při nabíjení:
 - Špínu z kontaktu akumulátoru otřete suchou tkaninou.
 - Zachovejte vzdálenost nejméně 1 m od rádia AM (možnost rušení).
- Poškozený nebo zdeformovaný akumulátor (například v důsledku pádu – týká se především konektorů) nepoužívejte. Může způsobit poruchy.



AC síťový adaptér (součást dodávky)

- Zachovejte vzdálenost nejméně 1 m od rádia AM (možnost rušení).
- Síťový adaptér (součást dodávky) může během používání vydávat bzučivý zvuk. Nejedná se o závadu.
- Po použití nezapomeňte odpojit napáječ ze zásuvky. (Pokud jej ponecháte připojený, bude stále odebírat malé množství elektrické energie.)

Paměťové karty

- Ochrana karet a dat před poškozením
 - Vyhněte se vysokým teplotám, přímému slunci, elektromagnetickému záření a působení statické elektřiny.
 - Kartu neohýbejte a nevystavujte pádům a nárazům.
 - Pokud paměťovou kartu ukládáte nebo přenášíte mimo fotoaparát, uložte ji do pevného pouzdra nebo brašny.
 - Nedotýkejte se kontaktů na zadní straně karty a chraňte je před nečistotami nebo vlhkostí.
- Při poruše fotoaparátu kvůli nesprávnému zacházení může dojít k poškození či ke ztrátě zaznamenaných dat. Společnost Panasonic neodpovídá za žádné škody způsobené v důsledku ztráty zaznamenaných dat.
- Likvidace paměťových karet nebo převod vlastnictví
 - Při „formátování“ nebo „mazání“ karty na fotoaparátu nebo v počítači se změní pouze informace o uspořádání souborů a nedochází k úplnému odstranění souborů z karty. Před likvidací nebo převodem vlastnictví proto doporučujeme paměťové karty fyzicky zničit nebo data trvale odstranit pomocí komerčně dostupného softwaru k odstranění dat na počítači. S daty na paměťových kartách nakládejte s náležitou odpovědností.

Používání běžného stativu nebo monopodu (stativ s jednou nohou)

- Pokud jsou šrouby nakřivo, nepoužívejte nadměrnou sílu a neutahujte je. (Mohlo by dojít k poškození fotoaparátu, závitu nebo štitku.)
- Ujistěte se, že je stativ stabilní. (Viz dokumentace ke stativu.)
- Pokud používáte stativ nebo unipod, může se stát, že nebude možné vyjmout kartu nebo akumulátor.



Osobní údaje

Kvůli ochraně osobních údajů doporučujeme, abyste si nastavili heslo pro Wi-Fi nebo použili zámek Wi-Fi funkce. (→282)

Pokud jsou v režimu [Nastavení profilu] nebo funkci [Rozezn. tváří] nastavena jména nebo narozeniny, pamatujte si, že ve fotoaparátu a v pořízených snímcích budou tím pádem uloženy osobní údaje.

Věnujte zvláštní pozornost zásadám ochrany soukromí, právům na zveřejnění podoby apod. fotografovaných osob, pokud používáte režim [Tichý režim], nebo funkce jako zápis informací o lokalitě, měníte hlasitost závěrky apod.

● Prohlášení

- Kvůli poruše, statické elektřině, nehodě, defektu, opravě nebo jiné operaci může dojít ke změně nebo ztrátě dat obsahujících osobní údaje.

Společnost Panasonic není odpovědná za jakékoli škody, k nimž může dojít, přímo nebo nepřímo, v důsledku změny nebo ztráty dat obsahujících osobní údaje.

● Při objednávce opravy nebo převodu vlastnictví/likvidaci fotoaparátu

- Po vytvoření poznámky týkající se osobních údajů aktivujte funkci [Resetovat Nastavení Sítě] / [Odstranit účet] a odstraňte data obsahující osobní údaje, například nastavení bezdrátové sítě, které jste v tomto přístroji zaregistrovali či nastavili. (→218, 275)

- Resetujte nastavení, abyste zabezpečili své osobní údaje. (→218)

- Vyměňte paměťovou kartu z fotoaparátu.

- Při uskutečnění opravy se může nastavení vrátit do původního stavu.

- Pokud nelze výše uvedené operace uskutečnit kvůli poruše fotoaparátu, obraťte se na svého prodejce nebo na nejbližší servisní středisko.

● Před převodem vlastnictví nebo likvidací paměťové karty si přečtete odstavec „Likvidace paměťových karet nebo převod vlastnictví“ v předchozí části. (→321)

● Přenos snímků na webové služby

- Snímky mohou obsahovat osobní údaje, které lze použít k identifikaci uživatele, např. názvy, data a časy záznamu a informace o poloze. Před přenosem na webové služby snímky pečlivě zkontrolujte, zda neobsahují informace, které nechcete zveřejnit.



Funkce Wi-Fi

■ Fotoaparát lze používat jako bezdrátové síťové zařízení

Při použití zařízení nebo počítače, které vyžadují spolehlivější zabezpečení, než bezdrátová síťová zařízení, si ověřte, zda byla přijata odpovídající opatření pro zabezpečení a závady použitého systému. Společnost Panasonic nepřebírá žádnou odpovědnost za škody vzniklé používáním fotoaparátu k jinému účelu, než je bezdrátové síťové zařízení.

■ Použití funkce Wi-Fi tohoto fotoaparátu se předpokládá v zemích, v nichž se tento fotoaparát prodává

Při použití v jiných zemích, než v jakých se fotoaparát prodává, existuje nebezpečí, že fotoaparát poruší zákony týkající se rozhlasových kmitočtů. Společnost Panasonic nepřebírá žádnou odpovědnost za jakékoli porušení zákona.

■ Existuje nebezpečí, že data odeslaná a přijatá prostřednictvím elektromagnetických vln mohou být odposlouchávána

Pamatujte si, že existuje nebezpečí, že data odeslaná a přijatá prostřednictvím elektromagnetických vln mohou být odposlouchávána třetí stranou. Důrazně doporučujeme, abyste si kvůli zabezpečení informací v nastavení svého bezdrátového přístupového bodu aktivovali šifrování.

■ Fotoaparát nepoužívejte v prostředí s magnetickými poli, statickou elektřinou nebo rušením

- Fotoaparát nepoužívejte v prostředí s magnetickými poli, statickou elektřinou nebo rušením, například poblíž mikrovlnné trouby. Elektromagnetické vlny nemusí fotoaparát dosáhnout.
- Při použití fotoaparátu v blízkosti přístrojů, jakými jsou např. mikrovlnné trouby nebo bezdrátové telefony, které využívají kmitočtové pásmo 2,4 GHz, může dojít ke snížení výkonu obou zařízení.

■ Nepřipojujte se k bezdrátovým sítím, k jejichž používání nemáte oprávnění

Pokud fotoaparát využívá své funkce Wi-Fi, bezdrátové sítě budou vyhledány automaticky. V tomto případě se bezdrátové sítě, k jejichž používání nemáte oprávnění (SSID*), mohou zobrazit. Nepokoušejte se však o připojení k síti, protože by to mohlo být považováno za neoprávněný přístup.

* SSID označuje název, který slouží k identifikaci sítě při bezdrátovém připojení. Pokud SSID odpovídá oběma zařízením, přenos je možný.

- Logo SDXC je ochrannou známkou společnosti SD-3C, LLC.
- Pojmy HDMI a HDMI High-Definition Multimedia Interface a rovněž logo HDMI jsou ochranné známky nebo zapsané ochranné známky společnosti HDMI Licensing Administrator, Inc. ve Spojených státech a dalších zemích.
- HDAVI Control™ je ochranná známka společnosti Panasonic Corporation.
- "AVCHD", "AVCHD Progressive" a logo "AVCHD Progressive" jsou ochranné známky společností Panasonic Corporation a Sony Corporation.
- Dolby, Dolby Audio a symbol dvojitého D jsou ochranné známky společnosti Dolby Laboratories.
- Adobe je ochrannou známkou nebo registrovanou ochrannou známkou společnosti Adobe Systems Incorporated ve Spojených státech amerických a/nebo v jiných zemích.
- Pentium je ochranná známka společnosti Intel Corporation ve Spojených státech amerických a dalších zemích.
- Windows je registrovaná ochranná známka nebo ochranná známka společnosti Microsoft Corporation ve Spojených státech amerických a/nebo dalších zemích.
- iMovie, Mac, OS X a macOS jsou ochranné známky společnosti Apple Inc. registrované ve Spojených státech amerických a dalších zemích.
- iPad, iPhone, iPod a iPod touch jsou ochranné známky společnosti Apple Inc. registrované ve Spojených státech amerických a dalších zemích.
- App Store je značkou společnosti Apple Inc.
- Google, Google Play a Android jsou ochranné známky společnosti Google LLC.
- Slovní označení a loga Bluetooth® jsou registrovanými obchodními značkami a majetkem společnosti Bluetooth SIG, Inc. a veškeré jejich používání společností Panasonic Corporation se řídí licenčními podmínkami. Ostatní obchodní značky a názvy jsou majetkem příslušných majitelů.
- Logo Wi-Fi CERTIFIED™ je certifikační známka sdružení Wi-Fi Alliance®.
- Logo Wi-Fi Protected Setup™ je certifikační známka sdružení Wi-Fi Alliance®.
- "Wi-Fi®" je registrovanou ochrannou známkou společnosti Wi-Fi Alliance®.
- "Wi-Fi Protected Setup™", "WPA™" a "WPA2™" jsou ochranné známky sdružení Wi-Fi Alliance®.
- DLNA, the DLNA Logo and DLNA CERTIFIED are trademarks, service marks, or certification marks of the Digital Living Network Alliance.
- QR Code je registrovanou ochrannou známkou společnosti DENSO WAVE INCORPORATED.
- Tento výrobek používá "DynaFont" od společnosti DynaComware. DynaFont je registrovanou ochrannou známkou společnosti DynaComware Taiwan Inc.
- Ostatní názvy, názvy společností a názvy produktů uvedené v tomto návodu jsou ochranné známky nebo registrované ochranné známky příslušných společností.





Tento produkt je předmětem licence jako součást portfolia patentů a licencí AVC pro osobní a nekomerční využití ke (i) kódování obrazu v souladu s obrazovou normou AVC ("AVC Video") a/ nebo (ii) dekódování obrazového záznamu AVC Video, který byl zakódován spotřebitelem během osobní a nekomerční činnosti a/nebo byl získán od poskytovatele videozáznamu oprávněného licencí k poskytování videozáznamu AVC Video. Žádná licence není udělena nebo předpokládána pro jakékoli jiné využití. Další informace lze získat od společnosti MPEG LA, L.L.C. Viz <http://www.mpegla.com>



Likvidace použitých zařízení a baterií

Jen pro státy Evropské unie a země s fungujícím systémem recyklace a zpracování odpadu.



Tyto symboly na výrobcích, jejich obalech a v doprovodné dokumentaci upozorňují na to, že se použité elektrická a elektronická zařízení, včetně baterií, nesmějí likvidovat jako běžný komunální odpad.

Aby byla zajištěna správná likvidace a recyklace použitých výrobků a baterií, odevzdávejte je v souladu s národní legislativou na příslušných sběrných místech.

Správnou likvidací přispějete k úspoře cenných přírodních zdrojů a předejdete možným negativním dopadům na lidské zdraví a životní prostředí.

O další podrobnosti o sběru a recyklaci odpadu požádejte místní úřady.

Při nesprávné likvidaci tohoto druhu odpadu se vystavujete postihu podle národní legislativy.

**Poznámka k symbolu baterie (značka pod symbolem):**

Tento symbol může být použitý v kombinaci s chemickou značkou. Takový případ je souladu s požadavky směrnice pro chemické látky.

